

BLUE MOOSE BY F&H

PADDLEBOARD

DK

Vejledning til oppusteligt stand up paddle board (iSUP)

Indhold

1. Sikkerhedsforanstaltninger
2. Brættets egenskaber
3. Montering/samling
4. Oppumpning og tømning for luft
5. Opbevaring
6. Garanti

Sikkerhedsforanstaltninger

Sørg for at få professionel træning, inden du begiver dig ud på et SUP-board! Vær altid yderst forsigtig ved brug af dette produkt. Brug kun produktet, hvis du har det godt både fysisk og psykisk. Af sikkerhedshensyn må SUP'er kun bruge på og over vandoverflader. Ved brug af produktet er du ansvarlig for dit eget og andres helbred.

- Stå aldrig på et SUP-board, hvis du ikke er fortrolig med området og omgivelserne. Sørg for at lære de mest fundamentale funktioner på dit SUP-board på fladt, roligt vand.
- Undlad at padle alene; sørg for at padle med en ven eller en erfaren SUP-partner med lokalkendskab.
- Hold dig opdateret om nuværende og fremtidige vejrforhold, inkl. potentielt farlige forhold. Tag aldrig ud at padle i stærk blæst eller fralandsvind. Tag aldrig ud at padle på en udadgående bølge eller ved høje tidevandsbølger.
- Brug aldrig dit paddleboard i nærheden af trafik fra andre både, bundgarn, sluser eller andre farer.
- Brug aldrig dit paddleboard i situationer, hvor du kan skade andre, f.eks. personer, der bader eller svømmer langs stranden.
- Brug ikke brættet til surfing eller i høje bølger, før du føler dig klar til det. Vi anbefaler ikke SUP-boardet til surfing eller i høje bølger. Brættet er til beregnet til almindelig brug på fladt vand og cruising.
- Mindreårige må kun bruge brættet under overvågning af en voksen.
- Tjek lokale og nationale regler for brug af evt. redningsveste/svømmeveste etc.

Sørg for, at dæksiden ikke udsættes for direkte sollys.

Brættet kan pustes op til 15 PSI, men du vil opdage, at det er yderst stift ved 12 PSI. Det anbefalede maks. tryk ved brug er 12-15 PSI; undlad at pumpe for hårdt. Lad ikke dit SUP-board stå ude i solen i mere end 24-48 timer, når det er pumpet op. Varme temperaturer kan ændre trykket i dit paddleboard og dermed beskadige det. **Opbevar dit paddleboard i skyggen, når det ikke er i brug.**

Hvis dit paddleboard står for længe i solen, kan den skridsikre overflade blive beskadiget. Ved brug afkøler vandet den skridsikre overflade og regulerer overfladetemperaturen på dit paddleboard. Når den skridsikre overflade tørrer, øges varmeabsorptionen i direkte sollys. Hvis du er nødt til at opbevare dit board i direkte sollys under transport eller ved midlertidig opbevaring, er det sikrest at opbevare det med bunden opad. **Udsæt aldrig overfladebeklædningen på dit bræt for direkte sollys, når det ikke er i brug.**

Brættets egenskaber

- Dropstitch (tynde nylontråde) PVC-teknologi
- Anbefalet maks. tryk 12-15 PSI
- Montering FINNER: 1 midterfinne (2 sidefinner afhængig af model)

Pakken indeholder:

1. Paddleboard
2. Aluminiumspaddel
3. Dobbeltvirkende håndpumpe
4. Rygsæk
5. Sikkerhedsline
6. Finne/r
7. Reparationssæt
8. Mobil taske vandtæt



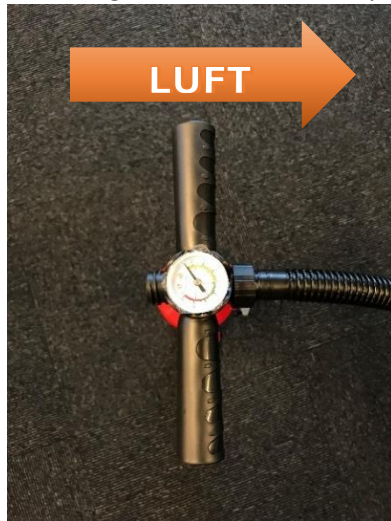

Montering/samling

Pumpen har to indstillinger, enten "Out" eller på modsatte side med hver sin funktion

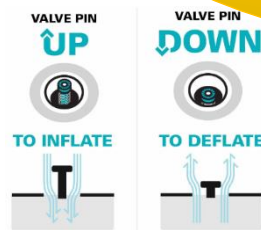

Vær opmærksom på at manometeret opbygger tryk og ventilstiften på boardet skal ved pumping trykkes op



<p>1. Out betyder oppumpning; her trykkes der luft ud</p>	<p>2. på modsatte side; så bliver der suget luft ud</p>
	

Paddleboardet leveres med en standardventil med et simpelt trykknapsystem. **Ventilstiften skal vende OPAD ved oppumpning** - det sikrer, at luften ikke siver ud.

Tag brættet ud af kassen eller den ventilerede opbevaringstaske, og løs sikkerheds-/opbevaringsstroppen; rul brættet ud, så overfladebeklædningen vender OPAD og finnerne nedad.

Pumpen er dobbeltvirkende med in-line-trykmåler. Læg mærke til den lille tap ved pumpens top, inden du starter pumpningen. Hvis du holder den inde, giver den øget kapacitet og hurtigere oppumpning, indtil brættet når et tryk på 7-9 PSI. Når brættet bliver sværere at pumpe op, kan du fjerne højtryksfunktionen og fortsætte med at pumpe indtil det anbefalede PSI.

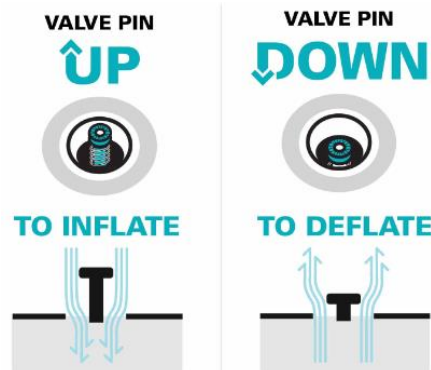

Padlen samles som nedenstående billeder og kan skilles i 3 dele under transport.



Vi anbefaler, at man altid bruger en sikkerhedsline under brug af paddleboardet. Fastgør sikkerhedslinen til din SUP inden aktivitet. Tag linen af igen efter brug for at forhindre, at den hænger i. Hvis du snor linen omkring dit board og finnerne, kan den blive beskadiget.

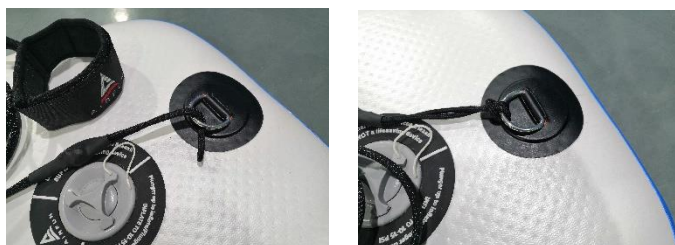

Du må **IKKE** trække personer eller andre fartøjer efter dig ved at koble dem til ankerringene. De er kun beregnet til SUP-sikkerhedsliner.

Monter nu finne/r på undersiden, skub finnerne ind i sporet og lås dem med låsen i snoren. Husk at afmontere finnerne når den skal pakkes sammen.



Der følger et nødreparationsset med SUP-boards til reparation af små revner og/eller lækager. Der medfølger også en ventilspænder til at spænde ventilen til højtrykspumning.



Ventilspænderen i den orange beholder må kun bruges til utætte ventiler. Hvis du hører udsivende luft omkring ventilkanten, må du kun spænde ved at dreje i urets retning. Brug en passende mængde kraft, indtil du møder modstand og læg ikke alle kræfter i, da det kan ødelægge ventilen! **Spænd kun ventilen, når brættet er helt tømt for luft. Ventilspænderen må ALDRIG bruges til at tømme brættet for luft. Ukorrekt brug af dette værktøj vil gøre garantien ugyldig.**

- **Tip: brug den anden hånd eller knæ til at holde den inderste del af ventilen i spænd, på modsatte side af boardet, når du strammer ventilen med ventilspænderen. Drej med uret når du strammer, og kun indtil du møder modstand!**

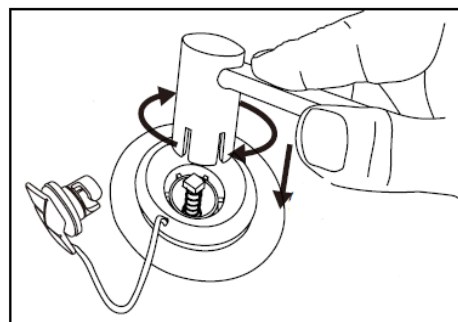

Skulle ventilen stadig være utæt, skal ventilen skrues af og rengøres. Brug hånd eller knæ, som ovenfor, og drej ventilspænderen mod uret for at løsne. Tag ventilen op og fjern snavs, klip eventuelle forstyrrende tråde (dropstitch), der forhindrer ventilen i at slutte tæt, væk.

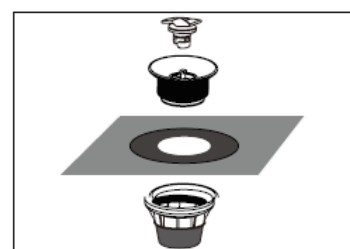

Stram ventilen herefter igen.

Oppumpning og tømning for luft

Oppumpning:



Du vil typisk nå 8 PSI på 4-5 minutter. Når du har nået 8 PSI, kan du tage en kort pause, hvis du har brug for det (afhængigt af hvordan du har det; pas på med at bruge for mange kræfter), pump derefter op til 12-15 PSI.

Jo hårdere bræt, jo bedre ydeevne. Vi anbefaler at bruge et bræt på 12-15 PSI, men pump ikke hårdere end 15 PSI. Ved 12 PSI er SUP-boardet ekstremt hårdt.

BEMÆRK: SUP-boardet er ikke dækket af garantien mod overdreven oppumpning.

Udlukning af luft:

Når du lukker luft ud af dit bræt, skal du fjerne vand, sand og snavs fra ventilområderne. Tryk langsomt ventilstiften ned for at lukke luft ud af brættet. Du vil først høre et højt luftudslip, der meget hurtigt bliver langsommere. Luften bliver lukket meget hurtigt ud, fordi brættet er pumpet ved højtryk, så vær indstillet på en kraftig luftstrøm og en del støj.

Når luften er lukket helt ud af dit SUP-board, kan du rulle det sammen i 12 tommer brede dele, fastgøre det med sikkerheds-/opbevaringsstroppen og herefter placere det i den ventilerede transporttaske. Rul altid brættet sammen med finnesporene på den udvendige side! (skal afmonteres inden dette)

Opbevaring

Vores paddleboards er fremstillet af kraftigt PVC, der beskytter mod ultraviolet lys. Opbevar dit bræt et sted, hvor det ikke udsættes for direkte sollys.

- Tøm dit bræt helt for luft, og fjern den midterste finne.
- Rengør og kontroller dit bræt efter hver brug. Skyl dit bræt grundigt med rent vand. Fjern rester af sand, snavs og saltvand. Anvend om nødvendigt en mild sæbe, og undgå brug af kraftige kemikaliebaserede produkter. **Kontroller, at dit bræt er helt tørt inden opbevaring.**

- Rul brættet sammen fra forende mod bagende. Lad pumpeventilen stå åben under sammenrulning. Når brættet er rullet helt sammen, skal pumpeventilen låses i opadvendt position. Fastgør sikkerhedslinen omkring brættet.
- Opbevar dit paddleboard et rent og tørt sted væk fra vejr og vind, og hvor der ikke er større temperaturændringer. **Lad ikke dit bræt stå udenfor i længere perioder.**

Garanti

Alle oppustelige SUP-boards leveres med en etårig begrænset garanti fra producenten fra købstidspunktet. Der ydes garanti for alle unormale materiale- og konstruktionsfejl. Vi forbeholder os ret til at udføre professionel reparation af board, tilbehør og dele eller erstatte med et tilsvarende produkt uden ekstra omkostninger for dig. Garantien dækker ikke krav og/eller forhold angivet nedenfor:

- Skader eller fejl forårsaget ved brug, der ligger uden for den tilsigtede brug af produktet.
- Skader eller fejl forårsaget af andre genstande eller materialer (andre boards, klipper, skarpe genstande, kajer osv.).
- Skader eller fejl under transport, ved pålæsning, fald eller håndtering.
- Skader eller fejl opstået ved normal brug og slid.
- Skader eller fejl opstået under ukorrekt opbevaring i temperaturer under 0°C eller over 32°C.
- Skader eller fejl forårsaget af overophedning og/eller eksponering til direkte lys, når brættet ikke er i brug.
- Skader eller fejl forårsaget af bølgeslag eller sammenstød med sø- eller havbund.
- Skader eller fejl opstået under opbevaring af brættet i lukkede, fugtige omgivelser eller opbevaring af et vådt bræt i lukkede, fugtige omgivelser.
- Skader på finne eller finnekasse forårsaget af stød på finnen.

Øvrige elementer, der ikke er dækket af garantien:

- Mindre skønhedsfejl
- Erhvervsmæssig brug
- Ændringer foretaget af kunden på paddleboard, paddel og/eller tilbehør.

Produceret i PRC for F&H Com A/S - Danmark

SE

Bruksanvisning uppblåsbar stående paddlingsbräda

Innehåll

1. Säkerhetsåtgärder
2. Styrfunktioner
3. Uppställning/montering
4. Uppblåsning och tömning av luft
5. Förvaring
6. Garanti

Säkerhetsåtgärder

Få professionella instruktioner innan du går upp paddlingsbrädan! Var alltid extremt försiktig när du använder den här produkten. Använd endast denna produkt om du är i ett gott fysiskt och psykiskt tillstånd. På grund av säkerhetsåtgärder bör paddlingsbräda endast användas på och ovanför vattenytan. När du använder den här produkten är du ansvarig för ditt eget och andras välbefinnande.

- Gå aldrig upp på paddlingsbrädan om du inte känner till området och omgivningen. Lär dig grunderna i att använda din SUP-bräda på stilla, lugnt vatten.
- Paddla aldrig ensam, paddla bara med en vän eller en erfaren paddlingspartner som har lokal kunskap.
- Håll dig uppdaterad om nuvarande och framtida väderförhållanden, inklusive potentiellt farliga förhållanden. Paddla aldrig i starka vindar eller sidovindar. Paddla aldrig på utgående tidvatten eller starka tidvattenströmmar.
- Använd aldrig paddlingsbrädan nära båttrafik, andra fartyg, dammar, slussar och andra faror.
- Använd aldrig paddlingsbrädan i situationer där du kan skada andra, t.ex. badare och simmare på stranden.
- Använd inte denna bräda i surf- eller stora vågor förrän du är säker. Vi rekommenderar inte detta SUP-bräda i surf eller stora vågor. Denna bräda är utformad som en allroundbräda för stilla vatten och kryssningsförhållanden.
- Låt aldrig minderåriga använda denna bräda utan vuxenövervakning.
- Kontrollera lokala och nationella regler för användning av något. flytvästar / flytvästar etc.

Begränsa exponeringen av däcksidan för direkt solljus.

Även om detta kort kan pumpas upp till 15 PSI, kommer du att hitta att det här kortet är extremt styvt vid 12 PSI. Det rekommenderade maximala trycket för användning är 12-15 PSI, blås inte upp för mycket. Lämna inte ute i solen medan den är uppblåst längre än 24-48 timmar. Varma lufttemperaturer kan orsaka tryckförändringar i brädan och eventuellt skada paddlingsbrädan. **Förvara din bräda i ett skuggat område när det inte används.**

Överdriven exponering av solsken kan potentiellt skada paddlingsbrädans halkfria dragkudde. Vid användning har vattnet en kylande effekt på dragkudden och hjälper till att reglera yttemperaturen. När dragkudden är torr förstärks värmeabsorptionen när den utsätts för direkt solljus. Om du måste utsätta ditt bräda för direkt solljus under transport eller tillfällig förvaring är det säkrast att hålla brädans botten vänd uppåt. **Lämna aldrig brädans däckplatta utsatt för solen när den inte används.**

Styrfunktioner

- Drop-kontakt PVC-teknik
- Föreslaget Max tryck 12-15PSI
- FINOR: 1 centralfena (och 2 sidofenor beror på modell)

Förpackningen innehåller:

1. Paddlingsbräda
2. Aluminiumpaddling
3. Dubbelverkande handpump
4. Ryggsäck
5. Säkerhetsrem
6. Fena/or
7. Reparations-kit
8. Mobilväska vattentät



Uppställning/montering

Pumpen har två inställningar, antingen "Out" eller på motsatt sida, var och en med sin egen funktion

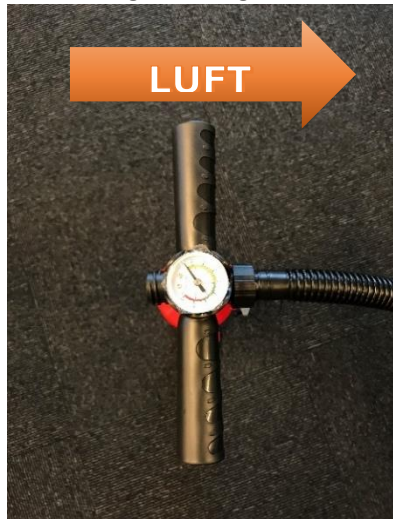

Observera att manometern bygger upp tryck och ventilstiftet på brädet måste tryckas upp under pumpning

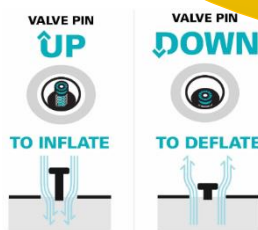

1. Out betyder pumpa upp; här tvingas luft ut



2. på motsatt sida; då sugts luft ut



Paddlingsbrädan är utrustad med en industristandardventil med ett enkelt tryckknappssystem. **Ventilstiftet ska vara UPP för uppblåsning** – detta säkerställer att all luft inte läcker ut.

Ta ut brädan ur lådan eller den ventilerade förvaringsväskan och släpp säkerhets-/förvaringsremmen, rulla ut brädet med däckplattan UPP och fenorna ner.

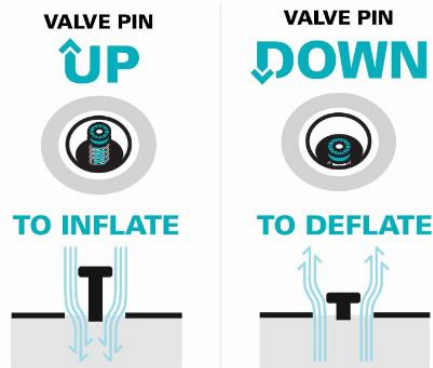

Pumpen är en dubbelverkande pump med en inbyggd tryckmätare. Observera det lilla locket nära pumpens överdel innan du blåser upp det. När du blåser upp ditt bräde, håll det här locket insatt för hög kapacitet, snabbare uppblåsning tills brädet blir ungefär 7-9 PSI. När brädan blir svårare att pumpa, ta bort locket för högt tryck, fortsätt pumpa tills det rekommenderade PSI nås.

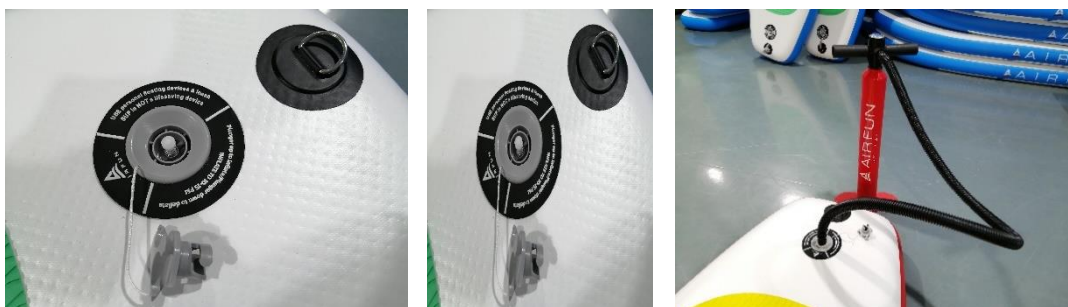

Padden är monterad som bilderna nedan och kan delas upp i 3 delar under transport.



Vi rekommenderar alltid att du bär en säkerhetsrem när du åker på din bräda. Fäst din SUP-bräda på brädet innan du paddlar. Ta bort din säkerhetsrem efter att du har paddlat färdigt för att förhindra att den fastnar. Om du slår i säkerhetsrem runt brädet och fenorna kan det leda till att säkerhetsremmen skadas.

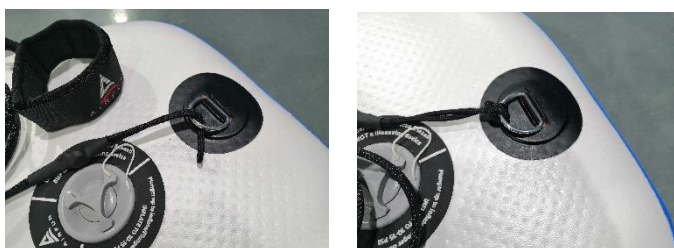

Bogsera eller dra INTE personer eller andra objekt med ankarringarna som kontaktdon. De är endast avsedda för SUP-kopplingar.

Montera nu fena/or på undersidan, tryck in fenaorna i spåret och lås dem med låset i strängen. Kom ihåg att ta bort fenaorna när den ska packas ihop.



Du hittar en nödreparations-kit med SUP-kort för små tårar och/eller läckage. Innehåller också en ventilnyckel för åtdragning av högtrycksventilen.



Ventilklämman i den orange behållaren får endast användas för läckande ventiler. Om du hör läckande luft runt ventilkanten, dra åt endast genom att vrida den medurs. Använd en lämplig mängd kraft tills du stöter på motstånd och använd inte all kraft eftersom det kan skada ventilen! Dra åt ventilen endast när skivan är helt tom på luft. Använd ALDRIG ventilklämman för att tömma brädan på luft. Felaktig användning av detta verktyg gör garantin ogiltig.

- **Tips: använd den andra handen eller knäet för att hålla den inre delen av ventilen i spänning, på motsatt sida av brädan, när du drar åt ventilen med ventilklämman. Vrid medurs vid åtdragning, och endast tills du möter motstånd!**

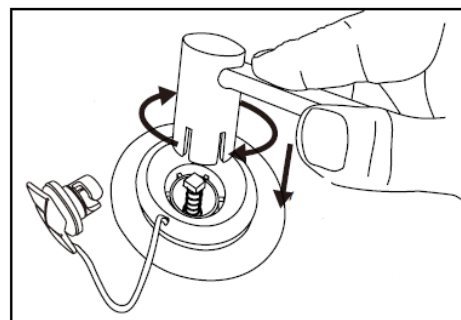

Skulle ventilen fortfarande läcka måste ventilen skruvas loss och rengöras. Använd din hand eller knä, som ovan, vrid ventilklämman moturs för att lossa. Ta upp ventilen och ta bort smuts, klipp bort alla störande gängor (dropstitch) som hindrar ventilen från att stänga tätt.

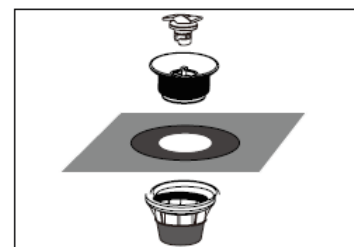

Dra åt ventilen igen.

Uppblåsning och tömning av luft

Uppblåsning och tömning för luft

Uppblåsning:



Du kommer att upptäcka att du når 8 PSI på cirka 4-5 minuter. En gång vid 8 PSI ta en kort paus om det behövs (beroende på hur du känner, överansträng dig inte själv), pumpa den sedan till 12-15 PSI-intervallet.

Ju hårdare brädet desto bättre fungerar det. Vi rekommenderar att du använder kortet 12-15 PSI, men går inte högre än 15 PSI. Vid 12 PSI är detta SUP-kort extremt styvt.

OBSERVERA: Denna SUP-bräda har ingen garanti inte mot överupplåsning.

Tömning av luft:

När du tömmer brädan ska du ta bort vatten, sand, smuts och skräp från ventilområdena. Tryck långsamt ned på ventilspindeln för att börja släppa ut luft från brädan. Det kommer att bli en hög, initial luftström som kommer att sakta ner mycket snabbt. Luften släpps ut mycket snabbt när brädan blåses upp vid högt tryck så var beredd på ett blåsigt ögonblick och mycket buller.

När luften har tagits bort helt från SUP-kortet kan du rulla kortet i 12-tums sektioner och säkra med säkerhets-/förvaringsremmen och placera det i ventilerad säck. Rulla alltid brädan tillsammans med finspåren på utsidan! (måste demonteras innan detta)

Förvaring

Våra brädor är konstruerade med stark PVC för att ge skydd mot ultraviolett ljus. Förvara din bräda där den inte utsätts för väder och direkt solljus.

- Töm ut brädan helt och ta bort mittfenan.
- Rengör och kontrollera ditt bräda efter varje användning. Skölj brädan med noggrant med rent vatten. Ta bort sand, smuts eller saltvatten. Använd en mild tvål om det behövs och undvik starka kemiska produkter. **Se till att din bräda är helt torrt före förvaring.**

- Rulla din bräde från näsa till svans. Lämna uppblåsningsventilen öppen när du rullar. När brädorna är helt upprullade, stäng och lås uppblåsningsventilen i uppläget. Fäst brädbandet runt brädet.
- När du förvarar din bräda, håll den på ett rent och torrt ställe utanför elementen och borta från stora temperaturförändringar. **Förvara inte din bräda utomhus under långa perioder.**

Garanti

1 års tillverkares begränsade garanti på alla uppblåsbara paddelbrädor från inköpsdatum. Onormala defekter i material och utförande ingår i garantin. Vi förbehåller oss rätten att byta ut professionellt reparerad bräda, tillbehör eller delar eller ersätta med en motsvarande produkt utan kostnad för dig. Denna garanti täcker inte kraven och/eller villkoren nedan:

- Skador eller defekter orsakade av användning utanför produktens avsedda ändamål.
- Skador eller defekter orsakade av stötar mot föremål eller material (andra brädor, stenar, vassa föremål, bryggor etc.)
- Skador eller defekter orsakade av transport, lastning, tappning eller hantering.
- Skador eller defekter orsakade av anses vara normalt slitage.
- Skador eller defekter orsakade av olämplig förvaring vid temperaturer under 0 °C eller över 32 °C.
- Skador eller defekter orsakade av överhettning och/eller exponering för direkt ljus när de inte används.
- Skador eller defekter orsakade av vågpåverkan eller stötar mot sjö- eller havsbotten.
- Skador eller defekter orsakade av förvaring av brädet i stängda, fuktiga förhållanden eller genom förvaring av ett vått bräde i stängda, fuktiga förhållanden.
- Skada på fenan eller fenlådan orsakad av stötar på fenan.

Objekt som inte täcks av garantin:

- Mindre kosmetiska problem
- Kommersiell användning
- Kundens modifieringar av brädet, paddel och/eller tillbehör.

Tillverkad i PRC för F&H Com A/S - Danmark

NO

Håndbok for oppblåsbart padlebrett for stående padling

Innhold

1. Sikkerhetsforholdsregler
2. Brettets egenskaper
3. Oppsett / montering
4. Oppblåsing og tømning
5. Oppbevaring
6. Garanti

Sikkerhetsforholdsregler

Få profesjonelle instruksjoner før du begynner å med stående padling på brett! Vær alltid veldig forsiktig når du bruker dette produktet. Bruk bare dette produktet hvis du er i god fysisk og mental form. På grunn av sikkerheten skal padlebrett for stående padling kun brukes på og over vannflater. Når du bruker dette produktet, er du ansvarlig for ditt eget og andres velvære.

- Bruk aldri padlebrettet for stående padling hvis du ikke er kjent med området og omgivelsene. Lær det grunnleggende om å bruke SUP-brettet i stille, rolig vann.
- Padle aldri alene, bare padle med en venn eller en erfaren padlepartner som har lokalkunnskap.
- Hold deg oppdatert om nåværende og fremtidige værforhold, inkludert potensielt farlige forhold. Aldri padle i sterk vind eller fralandsvind. Aldri padle på utgående tidevann eller i sterke tidevannsstrømmer.
- Bruk aldri padlebrettet i nærheten av båttrafikk, andre fartøyer, stammer, sluser og andre farer.
- Bruk aldri padlebrettet i situasjoner der du kan skade andre, f.eks. badende og svømmende ved stranden.
- Ikke bruk dette brettet i surf eller store bølger før du er trygg. Vi anbefaler ikke dette SUP-brettet i surf eller store bølger. Dette brettet er designet som et allroundbrett for stille vann og rolige forhold.
- La aldri mindreårige bruke dette brettet uten tilsyn av voksne.

- Sjekk lokale og nasjonale regler for bruk av noen. redningsvester / redningsvester etc.

Begrens dekkssidens eksponering for sollys.

Selv om denne brettet kan blåses opp til 15 PSI, vil du oppleve at dette brettet er ekstremt stødig ved 12 PSI. Det foreslåtte maksimale trykket for bruk er 12–15 PSI, ikke blås opp for mye. Ikke la det stå ute i solen i oppblåst tilstand i perioder over 24–48 timer. Varme lufttemperaturer kan forårsake trykkendringer i brettet, og muligens skade padlebrettet. **Oppbevar brettet ditt i skyggen når det ikke er i bruk.**

Overdreven soleksponering kan potensielt skade den sklisikre polstringen på padlebrettet. Når det er i bruk, har vannet en avkjølede effekt på polstringen og hjelper til med å regulere overflatetemperaturen. Når polstringen er tørr, forsterkes varmeabsorpsjonen når den utsettes for direkte sollys. Hvis brettet må utsettes for direkte sollys under transport eller midlertidig lagring, er det tryggest å vende bunnen av brettet opp. **La aldri dekkpolstringen til brettet bli utsatt for sol når det ikke er i bruk.**

Brettets egenskaper

- Drop-stitch PVC-teknologi
- Anbefalt maks. trykk 12–15 PSI
- Finner: 1 sentral finne (2 sidefinner avhengig av modell)

Pakken inneholder:

1. Padlebrett
2. Padleåre i aluminium
3. Dobbeltvirkende håndpumpe
4. Ryggsekk
5. Sikkerhetsline
6. Finne/r
7. Reparasjonssett
8. Mobilveske vanntett



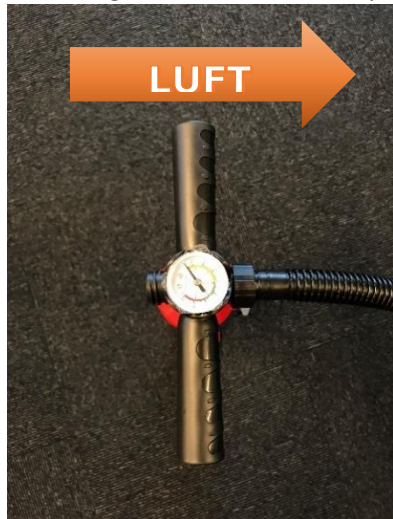

Oppsett / montering

Pumpen har to innstillinger, enten "Out" eller på motsatt side, hver med sin funksjon

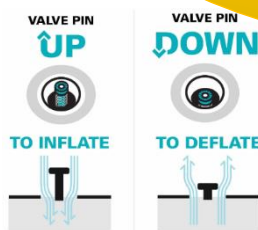

Vær oppmerksom, at manometeret bygger opp trykk og at ventilstiften på brettet må skyves opp under pumping



<p>1. <u>Out betyr pumpe opp</u>; pumpe opp her blir luft presset ut</p>	<p>2. på motsatt side; da suges luft ut</p>
	

Padlebrettet er utstyrt med en industristandard-ventil med et enkelt trykknappsystem. **Ventilspindelen skal være OPP for oppblåsing** – dette sikrer at all luften ikke lekker ut.

Ta brettet ut av esken eller den ventilerte oppbevaringsposen og løsne sikkerhets-/oppbevaringsstroppen, rull ut brettet med dekkpolstringen opp og finnene ned.

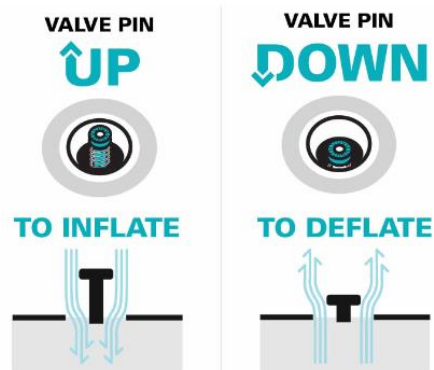

Pumpen er en dobbelt-virkende pumpe med en trykkmåler på slangen.

Før du blåser opp, må du merke den lille hetten nær toppen av pumpen. Når du blåser opp brettet, må du holde det på plass for høy kapasitet, raskere oppblåsing til brettet når omtrent 7–9 PSI. Når brettet blir tyngre å pumpe, fjern hetten for høytrykk, fortsett å pumpe til du når den

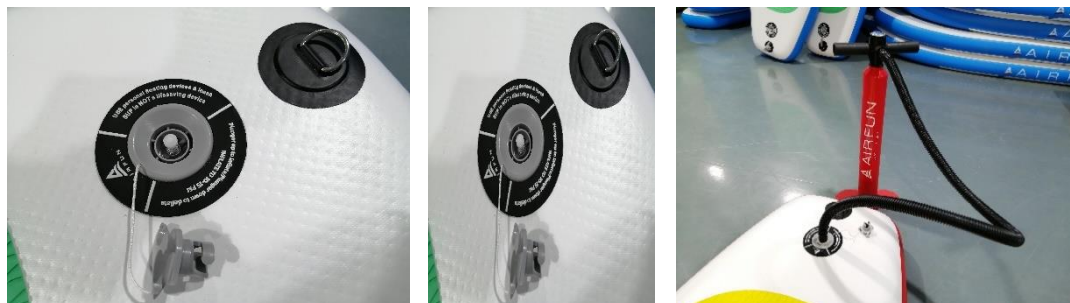

Padlen er satt sammen som bildene nedenfor og kan deles i 3 deler under transport.



Vi anbefaler alltid å bruke sikkerhetsline når du bruker brettet. Før du padler, fest SUP-linen til brettet. Fjern båndet ditt etter at du har padlet ferdig, for å unngå at det hekker seg fast. Hvis du vikler linen rundt brettet og finner, kan det føre til skade på linen.



IKKE slep eller dra personer eller andre fartøyer ved hjelp av festeringene. De er kun ment for SUP-liner.

Nå monterer du finne/r på undersiden, skyver finnene inn i sporet og låser dem med låsen i strengen. Husk å fjerne finnene når den skal pakkes sammen.



Du finner et nødreparasjonssett sammen med SUP-brettene, for små rifter og/eller lekkasjer. En ventilnøkkel for å stramme høytrykksventilen er også inkludert.



Ventilnøkkel i den oransje beholderen må kun brukes til utette ventiler. Hvis du hører luftlekkasje rundt ventilkanten, stram kun ved å vri den med klokken. Bruk en passende mengde kraft til du møter motstand og ikke bruk all kraft da det kan skade ventilen! Stram ventilen kun når brettet er helt tom for luft. Bruk **ALDRI ventilnøkkel** til å tømme brettet for luft. Feil bruk av dette verktøyet vil ugyldiggjøre garantien.

- Tips: bruk den andre hånden eller kneet for å holde den indre delen av ventilen i strekk, på motsatt side av brettet, når du strammer ventilen med ventilnøkkel. Vri med klokken når du strammer, og kun til du møter motstand!

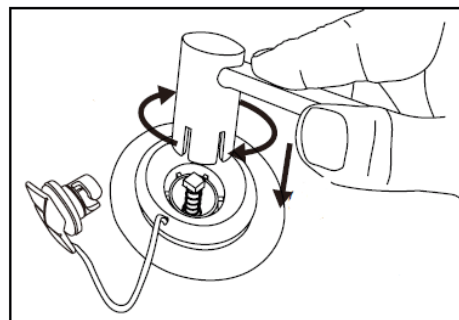

Skulle ventilen fortsatt være lekk, må ventilen skrus av og rengjøres. Bruk hånden eller kneet, som ovenfor, og vri ventilnøkkel mot klokken for å løsne. Ta ventilen opp og fjern smuss, klipp bort eventuelle forstyrrende gjenger (dropstitch) som hindrer ventilen i å lukke tett.

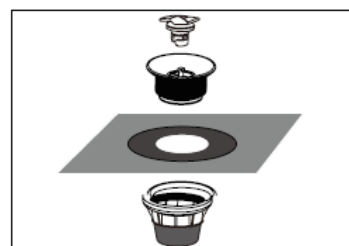

Stram deretter ventilen igjen.

Oppblåsing og tømning

Oppblåsing:

Du vil oppdage at du når 8 PSI på omtrent 4–5 minutter. Når du når 8 PSI, tar du en kort pause om nødvendig (avhengig av hvordan du føler deg, ikke overanstreng deg), og pump deretter til omtrent 12–15 PSI.



Jo hardere brettet er, jo bedre fungerer det. Vi anbefaler å bruke brettet ved 12–15 PSI, men ikke overskride 15 PSI. Ved 12 PSI er dette SUP-brettet ekstremt stabilt.

MERK: Dette SUP-brettet garanteres ikke mot overoppblåsing.

Tømning:

Når du tømmer brettet, fjern vann, sand, skitt og rusk fra områdene ved ventilen. Skyv langsomt ventilspindelen langsomt ned for å slippe luft ut av brettet. Det vil komme et høyt, innledende utbrudd av luft, som vil avta veldig raskt. Luften vil slippe ut veldig raskt når brettet er blåst opp til høyt trykk, så vær forberedt på mye luft og høy støy.

Når luften er fjernet helt fra SUP-brettet, kan du rulle brettet i 12-tommers seksjoner og sikre det med sikkerhets-/oppbevaringsstroppen og plassere det i ventilert pose. Rull alltid brettet sammen med finnesporene på utsiden! (må demonteres før dette)

Oppbevaring

Brettene våre er konstruert i kraftig PVC for å gi beskyttelse mot ultrafiolett lys. Oppbevar brettet ditt slik at det ikke utsettes for vær og direkte sollys.

- Tøm brettet helt og fjern senterfinnen.
- Rengjør og sjekk brettet ditt etter hver gangs bruk. Skyll brettet grundig med rent vann. Fjern sand, skittent vann eller saltvann. Bruk en mild såpe om nødvendig, unngå sterke kjemiske produkter. **Forsikre deg om at brettet ditt er helt tørt før du lagrer det.**

- Rull brettet ditt fra nese til hale. La oppblåsingsventilen være åpen når du ruller. Når brettene er rullet sammen, lukk og lås oppblåsingsventilen i øvre posisjon. Fest brettstroppen rundt brettet.
- Når du oppbevarer brettet, må du holde det på et rent og tørt sted som ikke påvirkes av elementene, og unngå store temperaturendringer. **Ikke oppbevar brettet utendørs i lengre perioder.**

Garanti

1 års begrenset produsentgaranti på alle oppblåsbare padlebrett fra kjøpsdato. Unormale defekter i materialer og utførelse dekkes av garantien. Vi forbeholder oss retten til å bytte ut eller reparere profesjonelt brett, tilbehør eller deler eller erstatte med et tilsvarende produkt uten kostnad for deg. Denne garantien dekker ikke krav og/eller forhold angitt nedenfor:

- Skader eller mangler forårsaket av bruk utenfor produktets tiltenkte formål.
- Skader eller mangler forårsaket av støt mot gjenstander eller materialer (andre brett, steiner, skarpe gjenstander, brygger osv.)
- Skader eller mangler forårsaket av transport, lasting, fall eller håndtering.
- Skader eller mangler forårsaket av slitasje som anses som normal .
- Skader eller mangler forårsaket av feil lagring i temperaturer under 0 °C eller over 32 °C.
- Skader eller mangler forårsaket av overoppheting og/eller eksponering for direkte lys mens det ikke er i bruk.
- Skader eller mangler forårsaket av kollisjon mot bølger eller støt mot bunnen.
- Skader eller mangler forårsaket av lagring av brettet i lukkede, fuktige forhold eller ved lagring av et vått brett i lukkede, fuktige forhold.
- Skade på finne- eller finneboks forårsaket av støt mot finnen.

Ting som ikke dekkes av garantien:

- Mindre kosmetiske problemer
- Kommersielt bruk
- Kundens endringer på brett, padleåre og/eller tilbehør.

DE

Anleitung für aufblasbares Stand-up-Paddleboard (iSUP)

Inhalt

1. Sicherheitsmaßnahmen
2. Eigenschaften des Boards
3. Montage/Zusammenbau
4. Aufpumpen und Entleeren
5. Aufbewahrung
6. Garantie

Sicherheitsmaßnahmen

Stellen Sie sicher, dass Sie ein professionelles Training erhalten, bevor Sie sich auf ein SUP-Board begeben! Seien Sie immer äußerst vorsichtig, wenn Sie dieses Produkt verwenden. Verwenden Sie das Produkt nur, wenn Sie sich körperlich und geistig wohl fühlen. Aus Sicherheitsgründen dürfen SUPs nur auf und über Wasseroberflächen verwendet werden. Beim Gebrauch des Produkts sind Sie für Ihre eigene Gesundheit und die Gesundheit anderer verantwortlich.

- Stellen Sie sich niemals auf ein SUP-Board, wenn Sie mit der Umgebung nicht vertraut sind. Lernen Sie die grundlegendsten Funktionen Ihres SUP-Boards in flachem, ruhigem Wasser.
- Paddeln Sie nicht alleine; paddeln Sie mit einem Freund oder einem erfahrenen SUP-Partner mit Ortskenntnissen.
- Halten Sie sich über aktuelle und zukünftige Wetterbedingungen, inkl. potenziell gefährliche Bedingungen, auf dem Laufenden. Paddeln Sie niemals bei starkem Wind oder ablandigem Wind. Paddeln Sie niemals auf einer nach außen gehenden Welle oder bei hohen Gezeitenwellen.
- Verwenden Sie Ihr Paddleboard niemals in der Nähe von anderem Bootsverkehr, Schleppnetzen, Schleusen oder anderen Gefahren.
- Verwenden Sie Ihr Paddleboard niemals in Situationen, in denen Sie andere verletzen könnten, z. B. Menschen, die am Strand baden oder schwimmen.
- Verwenden Sie das Board erst zum Surfen oder in hohen Wellen, wenn Sie sich dazu bereit fühlen. Wir empfehlen das SUP-Board nicht zum Surfen oder bei hohen Wellen. Das Board ist für den allgemeinen Gebrauch auf Flachwasser vorgesehen.
- Minderjährige dürfen das Board nur unter Aufsicht eines Erwachsenen benutzen.

- Überprüfen Sie die lokalen und nationalen Vorschriften für die Verwendung von Rettungswesten/Schwimmwesten etc.

Stellen Sie sicher, dass die Oberseite nicht direktem Sonnenlicht ausgesetzt wird.

Das Board kann bis zu 15 PSI aufgepumpt werden, aber Sie werden feststellen, dass es mit 12 PSI extrem steif ist. Der empfohlene maximale Druck beträgt 12-15 PSI. Pumpen Sie nicht zu stark. Lassen Sie Ihr SUP-Board nach dem Aufpumpen nicht länger als 24-48 Stunden in der Sonne. Heiße Temperaturen können den Druck in Ihrem Paddleboard verändern und es dadurch beschädigen. **Bewahren Sie Ihr Paddleboard im Schatten auf, wenn Sie es nicht benutzen.**

Wenn Ihr Paddleboard zu lange in der Sonne liegt, kann die rutschfeste Oberfläche beschädigt werden. Im Gebrauch kühlt das Wasser die rutschfeste Oberfläche und reguliert die Oberflächentemperatur Ihres Paddleboards. Wenn die rutschfeste Oberfläche trocknet, nimmt die Wärmeabsorption bei direkter Sonneneinstrahlung zu. Wenn Sie Ihr Board während des Transports oder während der vorübergehenden Lagerung in direktem Sonnenlicht aufbewahren müssen, ist es am sichersten, es mit der Unterseite nach oben zu lagern. **Setzen Sie die Oberflächenverkleidung Ihres Boards niemals direktem Sonnenlicht aus, wenn Sie es nicht verwenden.**

Eigenschaften des Boards

- Dropstitch (dünne Nylonfäden) PVC-Technologie
- Empfohlener maximaler Druck 12-15 PSI
- Montage 3 FINNEN: 1 Mittelfinne (und 2 Seitenfinnen abhängig vom Modell)

Die Verpackung enthält:

1. Paddleboard
2. Aluminiumpaddel
3. Doppelhub-Handpumpe
4. Rucksack
5. Sicherheitsleine
6. Finne/n
7. Reparaturset
8. Handybeutel wasserdicht



Montage/Zusammenbau

Es sind zwei Einstellungen, entweder „Out“, oder auf der gegenüberliegenden Seite

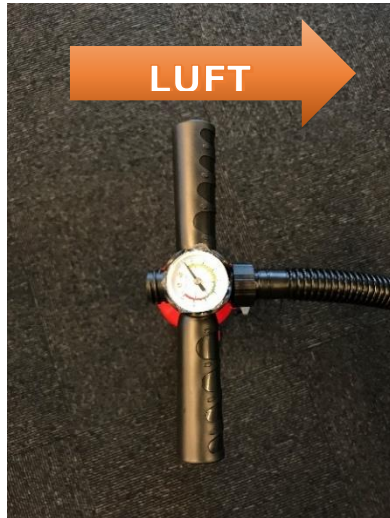

Achten Sie darauf, dass das Manometer Druck aufbaut, und der Ventilstift auf dem Board nach „außen“ gebracht ist

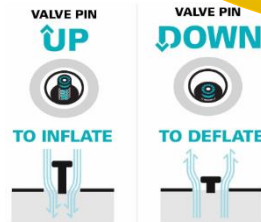

1. Out heißt aufpumpen, bzw. dass hier nur Luft rausgedrückt wird



2. auf der gegenüberliegenden Seite ist es andersrum, und hier wird die Luft lediglich abgelassen



Das Paddleboard wird mit einem Standardventil mit einem einfachen Druckknopfsystem geliefert. **Der Ventilstift muss beim Aufpumpen nach OBEN zeigen** - dies stellt sicher, dass die Luft nicht austritt.

Nehmen Sie das Board aus der Schachtel oder der belüfteten Aufbewahrungstasche und lösen Sie den Sicherheits-/Aufbewahrungsgurt. Rollen Sie das Board so aus, dass die Oberflächenbeschichtung nach OBEN und die Finnen nach unten zeigen.

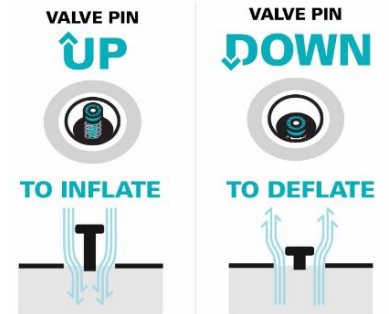

Bei der Pumpe handelt es sich um eine Doppelhub-Pumpe mit Inline-Druckmesser. Achten Sie auf den kleinen Stift oben an der Pumpe, bevor Sie mit dem Pumpen beginnen. Wenn Sie ihn gedrückt halten, wird die Kapazität erhöht und das Aufpumpen beschleunigt, bis das Board einen Druck von 7 bis 9 PSI erreicht. Wenn das Aufpumpen des Boards schwerer wird, können Sie die Hochdruckfunktion entfernen und bis zum empfohlenen PSI weiterpumpen.



Das Paddel wird wie in den folgenden Abbildungen gezeigt zusammengebaut und kann während des Transports in 3 Teile zerlegt werden.



Wir empfehlen, dass Sie beim Gebrauch des Paddleboards immer eine Sicherheitsleine verwenden. Befestigen Sie die Sicherheitsleine vor jeglicher Aktivität an Ihrem SUP. Entfernen Sie die Leine nach dem Gebrauch erneut, um ein Einhängen zu verhindern. Wenn Sie die Leine um Ihr Board und die Finnen wickeln, kann sie beschädigt werden.



Ziehen Sie **KEINE** Personen oder andere Fahrzeuge hinter sich her, indem Sie sie mit den Verankerungsringen verbinden. Diese sind nur für SUP-Sicherheitsleinen vorgesehen.

Montieren Sie nun Ihre Finne/n an der Unterseite, schieben Sie die Finnen in die Nut und verriegeln Sie sie mit dem Schloss in der Leine. Denken Sie daran, die Finnen zu entfernen, wenn es zusammengepackt werden soll.

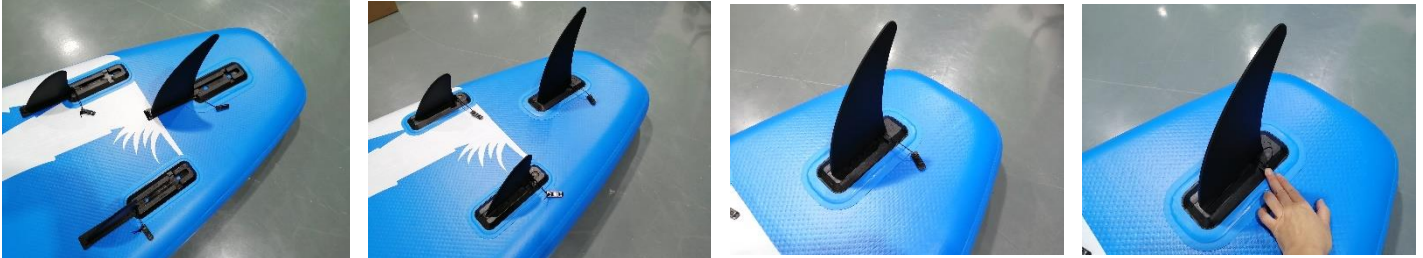

SUP-Boards enthalten ein Notfallreparaturset zur Reparatur kleiner Risse und/oder Undichtigkeiten. Ein Ventilspanner ist ebenfalls enthalten, um das Ventil für das Hochdruckpumpen festzuziehen.



Der Ventilspanner im orangefarbenen Behälter darf nur bei undichten Ventilen verwendet werden. Wenn Sie um den Ventilrand herum austretende Luft hören, ziehen Sie ihn nur durch Drehen im Uhrzeigersinn fest. Wenden Sie eine angemessene Kraft an, bis Sie auf Widerstand stoßen, und wenden Sie nicht alle Kraft an, da dies das Ventil beschädigen kann! Ziehen Sie das Ventil erst fest, wenn das Board komplett luftleer ist. Verwenden Sie **NIEMALS** den Ventilspanner, um die Luft aus der Platine zu entleeren. Bei unsachgemäßer Verwendung dieses Werkzeugs erlischt die Garantie.

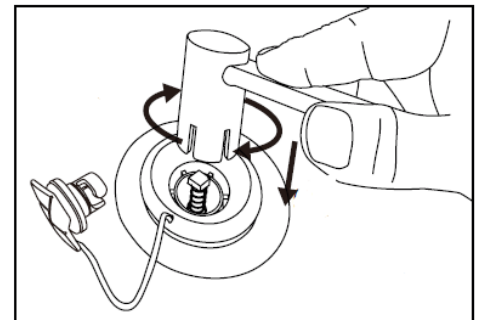

- **Tipp:** Verwenden Sie die andere Hand oder das Knie, um den inneren Teil des Ventils auf der gegenüberliegenden Seite des Boards unter Spannung zu halten, wenn Sie das Ventil mit der Ventilklemme festziehen. Beim Anziehen im Uhrzeigersinn drehen, und nur bis Sie auf Widerstand stoßen!

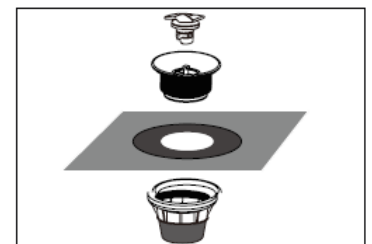

Sollte das Ventil dennoch undicht sein, muss das Ventil abgeschraubt und gereinigt werden. Drehen Sie den Ventilspanner, wie oben mit der Hand oder dem Knie, gegen den Uhrzeigersinn, um sie zu lösen. Nehmen Sie das Ventil hoch und entfernen Sie Schmutz, schneiden Sie alle störenden Fäden (Dropstitch), die ein festes Schließen des Ventils verhindern, weg.

Ziehen Sie dann das Ventil wieder fest.

Aufpumpen und Entleeren

Aufpumpen

Sie erreichen normalerweise 8 PSI in 4-5 Minuten. Sobald Sie 8 PSI erreicht haben, können Sie bei Bedarf eine kurze Pause einlegen (je nachdem, wie Sie sich fühlen; achten Sie darauf, nicht zu viel Kraft anzuwenden) und dann auf 12-15 PSI pumpen.



Je härter das Board, desto besser die Leistung. Wir empfehlen die Verwendung eines Boards mit 12-15 PSI, Sie sollten jedoch nicht härter als 15 PSI aufpumpen. Mit 12 PSI ist das SUP-Board extrem hart. **HINWEIS: Das SUP-Board ist von der Garantie nicht gegen übermäßiges Aufpumpen abgedeckt.**

Ablassen der Luft:

Entfernen Sie Wasser, Sand und Schmutz aus den Ventilbereichen, wenn Sie Luft aus Ihrem Board ablassen. Drücken Sie den Ventilstift langsam nach unten, um die Luft aus dem Board zu lassen. Sie hören zuerst eine laute Luftemission, die sich sehr schnell verlangsamt. Die Luft wird sehr schnell abgelassen, da das Board mit hohem Druck aufgepumpt ist. Stellen Sie sich daher auf einen starken Luftstrom und etwas Lärm ein.

Sobald die Luft vollständig aus Ihrem SUP-Board abgelassen wurde, können Sie es in 12 Zoll breite Teile aufrollen, mit dem Sicherheits-/Aufbewahrungsgurt sichern und dann in die belüftete Tragetasche legen. Rollen Sie das Brett immer mit den Finnennuten an der Außenseite zusammen! (müssen vorher demontiert werden)

Aufbewahrung

Unsere Paddleboards bestehen aus starkem PVC, das vor ultraviolettem Licht schützt. Bewahren Sie Ihr Board an einem Ort auf, an dem es keinem direkten Sonnenlicht ausgesetzt ist.

- Lassen Sie die Luft vollständig aus Ihrem Board ab und entfernen Sie die mittlere Finne.
- Reinigen und überprüfen Sie Ihr Board nach jedem Gebrauch. Spülen Sie Ihr Board gründlich mit sauberem Wasser. Entfernen Sie Sand-, Schmutz- und Salzwasserreste. Verwenden Sie gegebenenfalls eine milde Seife und vermeiden Sie den Gebrauch starker Produkte auf

chemischer Basis. **Stellen Sie sicher, dass Ihr Board vollständig trocken ist, bevor Sie es lagern.**

- Rollen Sie das Brett von vorne nach hinten zusammen. Lassen Sie das Pumpventil während des Zusammenrollens offen. Wenn das Board vollständig aufgerollt ist, muss das Pumpventil in der oberen Position verriegelt werden. Befestigen Sie die Sicherheitsleine um das Board.
- Bewahren Sie Ihr Paddleboard an einem sauberen und trockenen Ort auf, fern von Wetter und Wind und ohne größere Temperaturschwankungen. **Lassen Sie Ihr Board nicht längere Zeit draußen stehen.**

Garantie

Für alle aufblasbaren SUP-Boards gilt ab dem Zeitpunkt des Kaufs eine einjährige Garantie des Herstellers. Für alle anormalen Material- und Konstruktionsfehler wird eine Garantie gewährt. Wir behalten uns das Recht vor, eine professionelle Reparatur von Board, Zubehör und Teilen durchzuführen oder diese ohne zusätzliche Kosten für Sie durch ein ähnliches Produkt zu ersetzen. Die Garantie deckt keinen der unten aufgeführten Ansprüche und/oder Bedingungen ab:

- Schäden oder Mängel, die durch eine Verwendung verursacht wurden, die außerhalb des beabsichtigten Verwendungszwecks des Produkts liegt.
- Schäden oder Mängel, die durch andere Gegenstände oder Materialien (andere Boards, Felsen, scharfe Gegenstände, Kais usw.) verursacht wurden.
- Schäden oder Mängel beim Transport, Laden, Fallen oder Handhaben.
- Schäden oder Mängel, die durch normalen Gebrauch und Verschleiß verursacht werden.
- Schäden oder Mängel durch unsachgemäße Lagerung bei Temperaturen unter 0 °C oder über 32 °C.
- Schäden oder Mängel durch Überhitzung und/oder direkte Lichteinwirkung während das Board nicht in Gebrauch ist.
- Schäden oder Mängel durch Wellen oder Kollisionen mit dem See- oder Meeresboden.
- Beim Lagern des Boards in einer geschlossenen, feuchten Umgebung oder beim Lagern eines nassen Boards in einer geschlossenen, feuchten Umgebung aufgetretene Schäden oder Fehler.
- Beschädigung der Finne oder der Finnenbox durch Schlag auf die Finne.

Andere Elemente, die nicht unter die Garantie fallen:

- Kleinere Schönheitsfehler
- Gewerbliche Nutzung
- Vom Kunden vorgenommene Änderungen am Paddleboard, Paddel und/oder Zubehör.

In PRC für F&H Com A/S hergestellt – Dänemark

EN

Instructions for inflatable stand-up paddleboard (iSUP)

Contents

1. Safety instructions
2. The board's properties
3. Assembly
4. Inflation and deflation
5. Storage
6. Warranty

Safety instructions

Make sure you get professional training before heading out on your SUP board! Always exercise extreme caution when using this product. Only use the product if you are physically and mentally healthy. For safety reasons, the SUP board may only be used on and over the water surface. When using the product, you are responsible for your own health and the health of others.

- Never stand on an SUP board if you are unfamiliar with the area and surroundings. Make sure that you learn the most basic functions of your SUP board on flat, calm water.
- Do not paddle alone. Be sure to paddle with a friend or an experienced SUP board partner with local knowledge.
- Keep up to date about the current and future weather conditions, including any potentially hazardous conditions. Never head out paddling in strong winds or offshore winds. Never head out paddling on an outgoing tide or at high tide.
- Never use your paddleboard near other boat traffic, nets, locks or other hazards.
- Never use your paddleboard in situations where you can harm other people who are bathing or swimming along the beach, for example.
- Do not use the board for surfing or in rough seas before you feel ready for it. We do not recommend using the SUP board for surfing or in rough seas. The board is intended for general use on flat water and for cruising.
- Minors should only use the board under the supervision of an adult.
- Check local and national regulations regarding the use of any lifejackets/buoyancy aids, etc.

Make sure that the top side is not exposed to direct sunlight.

The board can be inflated up to 15 PSI, but you will find that it is extremely rigid at 12 PSI. The recommended maximum pressure for use is 12-15 PSI. Do not overinflate the board. Do not leave your SUP board out in the sun for more than 24-48 hours once it is inflated. Warm temperatures can change the pressure in your paddleboard and thus damage it. **Store your paddleboard in the shade when not in use.**

If your paddleboard is left too long in the sun, the non-slip surface may be damaged. During use, the water will cool the non-slip surface and regulate the surface temperature of your paddleboard. When the non-slip surface dries, the heat absorption is increased in direct sunlight. If you are forced to store your board in direct sunlight during transport or temporary storage, it is safer to store it upside down. **Never expose the surface coating on your board to direct sunlight when not in use.**

The board's properties

- Dropstitch (thin nylon threads) PVC technology
- Recommended max. pressure 12-15 PSI
- FINS: 1 middle fin (and 2 side fins depends on model)

The package contains:

1. Paddleboard
2. Aluminium paddle
3. Double-action hand pump
4. Backpack
5. Safety leash
6. Fin/s
7. Repair kit
8. Waterproof mobile phone case



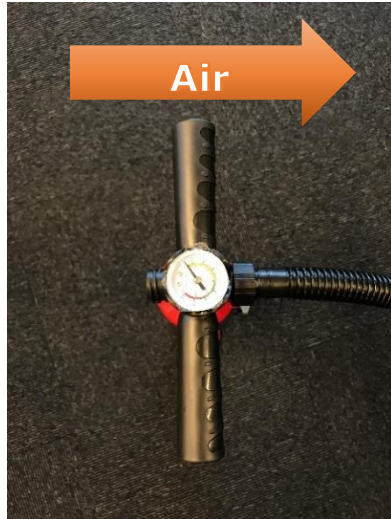

Assembly

The pump has two settings, either "Out" or on the opposite side, each with its own function

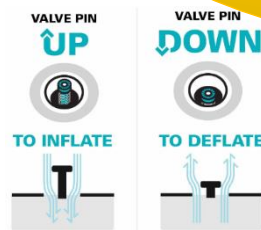

Be aware that the manometer builds up pressure and the valve pin on the board must be pushed up during pumping



<p>1. <u>Out means inflation</u>; pump up here air is forced out</p>	<p>2. on the opposite side; then air is sucked out</p>
	

The paddleboard comes with a standard valve with a simple push button system. **The valve pin must be UP for inflation** – this ensures that air does not leak out.

Remove the board from the box or the ventilated storage bag and undo the safety/storage strap. Unroll the board so that the surface coating is facing UP and the fins are facing down.

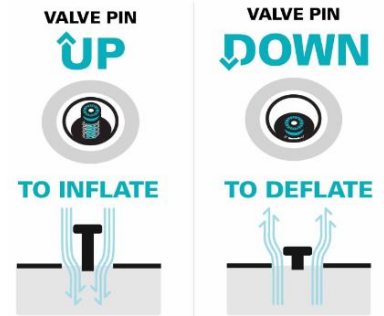

The pump is a double-action pump with an in-line pressure gauge. Note the small tab at the top of the pump before you start pumping. If you hold it pressed down, it provides increased capacity and faster inflation until the board reaches a pressure of 7-9 PSI. When the board is getting harder to inflate, you can remove the high-pressure function and continue pumping to the recommended PSI.



The paddle is assembled as shown below, and can be separated into 3 parts for transport.



We recommend that you always use a safety leash when using the paddleboard. Secure the safety leash to your SUP board before any activity. Remove the leash after use to prevent it from getting caught. If you wrap the leash around your board and fins, it may be damaged.



You must NOT pull people or other vessels behind you by attaching them to the anchor rings. These are only intended for SUP board safety leashes.

Now attach the fin/s to the underside, push the fins into the groove and lock them in place with the lock on the cord. Remember to remove the fins when packing the board away.



An emergency repair kit is supplied with SUP boards for repairs of small cracks and/or leaks. It also comes with a valve spanner to tighten the valve for high-pressure inflation.



The valve spanner in the orange container may only be used for leaky valves. If you hear leaking air around the valve edge, tighten only by turning it clockwise. Use an appropriate amount of force until you encounter resistance and do not apply all force as it may damage the valve! Only tighten the valve when the board is completely empty of air. NEVER use the valve clamp to empty the board of air. Improper use of this tool will void the warranty.

- Tip: use the other hand or knee to keep the inner part of the valve in tension, on the opposite side of the board, when tightening the valve with the valve spanner. Turn clockwise when tightening, and only until you meet resistance!

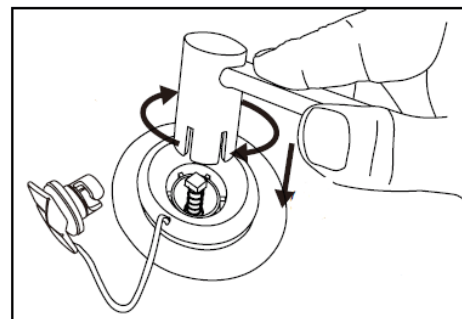

Should the valve still be leaking, the valve must be unscrewed and cleaned. Using your hand or knee, as above, turn the valve spanner counterclockwise to loosen. Take the valve up and remove dirt, cut any interfering threads (dropstitch) that prevent the valve from closing tightly, away.

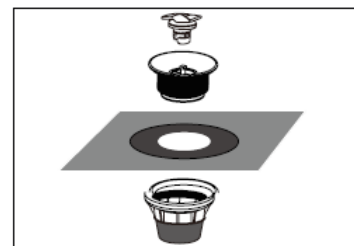

Now tighten the valve again.

Inflation and deflation

Inflation:

You will typically reach 8 PSI in 4-5 minutes. Once you have reached 8 PSI, you can take a short break if you need to (depending on how you feel – do not overexert yourself), then pump up to 12-15 PSI.



The more rigid the board, the better the performance. We recommend using a board of 12-15 PSI, but do not inflate to more than 15 PSI. At 12 PSI the SUP board is extremely rigid.

NOTE: The SUP board is not covered by the warranty against excessive inflation.

Deflation:

When deflating your board, you must remove any water, sand or dirt from the valve areas. Slowly push down the valve pin to start letting air out of the board. You will initially hear a loud rush of air that very quickly becomes slower. The air will evacuate very quickly because the board is pumped up to a high pressure, so be prepared for a powerful flow of air and a lot of noise.

Once you have fully deflated your SUP board, you can roll it up in 12-inch-wide sections, secure it with the safety/storage strap and then place it in the ventilated transport bag. Always roll the board up with the fin grooves on the outside! (The fins must be removed prior to this.)

Storage

Our paddleboards are made of strong PVC, which protects against ultraviolet light. Store your board in a place where it is not exposed to direct sunlight.

- Empty your board completely of air and remove the middle fin.
- Clean and check your board after each use. Rinse the board thoroughly with clean water. Remove any residues of sand, dirt and saltwater. If necessary, use a mild soap and avoid the use of strong chemical-based products. **Ensure that your board is completely dry before storing it.**

- Roll the board up from the front to the rear. Leave the pump valve open while rolling the board up. Once the board is fully rolled up, the pump valve should be locked in the UP position. Secure the safety strap around the board.
- Store your paddleboard in a clean, dry place away from the wind and weather, and where there are no major temperature changes. **Do not leave your board standing outside for long periods.**

Warranty

All inflatable SUP boards come with a one-year limited manufacturer's warranty from the date of purchase. The warranty is offered for all abnormal material and construction defects. We reserve the right to professionally repair the board, accessories and parts, or to replace it with a comparable product at no extra cost to you. The warranty does not cover claims and/or conditions as listed below:

- Damage or faults caused by use outside of the intended use of the product.
- Damage or faults caused by other objects or materials (other boards, rocks, sharp objects, wharves, etc.).
- Damage or faults caused by transporting, loading, dropping or handling the board.
- Damage or faults caused by normal use and wear and tear.
- Damage or faults caused by improper storage in temperatures below 0°C or above 32°C.
- Damage or faults caused by overheating and/or exposure to direct sunlight when the board is not in use.
- Damage or faults caused by waves or collision with the lake or sea bed.
- Damage or faults caused by storing the board in closed, damp environments or storage of a wet board in closed, damp environments.
- Damage to fins or fin cases caused by knocks to the fin.

Other items not covered by the warranty:

- Minor blemishes
- Commercial use
- Changes made by the customer to the paddleboard, paddle and/or accessories.

Made in PRC for F&H Com A/S – Denmark