



GB IE

MINI TRAMPOLINE

Assembly and safety advice

FI

MINITRAMPOLIINI

Asennus- ja turvaohjeet

SE

MINITRAMPOLIN

Monterings- och säkerhetsanvisningar

DK

MINI-TRAMPOLIN

Montage- og sikkerhedsanvisninger

DE AT CH

MINI-TRAMPOLIN

Montage- und Sicherheitshinweise

3 
Z30351

crivit
—SPORTS—



GB / IE	Assembly and safety advice	Page	3
FI	Asennus- ja turvaohjeet	Sivu	9
SE	Monterings- och säkerhetsanvisningar	Sidan	15
DK	Montage- og sikkerhedsanvisninger	Side	20
DE / AT / CH	Montage- und Sicherheitshinweise	Seite	26

Introduction

Proper use Page 4
 Description of Parts Page 4
 Scope of Delivery Page 4
 Technical Data Page 4

Safety instructions

..... Page 4
 Safety instructions for assembly Page 5
 Safety instructions for use of the trampoline Page 5

Before Assembly

..... Page 6

Assembly

..... Page 7

Use

Trampolining Page 7
 Dismantling the trampoline Page 7

Cleaning and storage

..... Page 8

Disposal

..... Page 8

Mini Trampoline

● Introduction



You should familiarise yourself with the product before assembling and operating it. To do so, please read the following assembly instructions and the health and safety instructions through carefully. Use the product only as described and for the training exercises described. Keep these instructions in a safe place. When passing this product on to third parties, you should also pass on all documents relating to it.

● Proper use

The trampoline is intended for us as an item of sport equipment in private households. It is suitable for indoor domestic use only. It is not approved for installation and use for therapy or professional purposes. The trampoline is only suitable for adults and young people of 14 years and above with a maximum weight of 100 kg. Any use of the product other than that described above or any alteration to the product is not allowed and can lead to injuries and/or damage to the product. The manufacturer does not assume any liability for damage arising from improper use. The product is not designed for commercial use.

● Description of Parts

- 1 Frame
- 2 Jumping mat
- 3 Protective padding
- 4 Foot
- 5 Covering cap
- 6 Spring
- 7 Warning label

● Scope of Delivery

- 1 frame with jumping mat
- 1 protective padding
- 8 feet
- 8 covering caps
- 1 installation guide

● Technical Data

Dimensions:	approx. 96 x 22.5 cm (ø x H)
Weight:	approx. 7.5 kg
Max. load:	100 kg
Diam. mat:	approx. 71 cm



Safety instructions

PLEASE READ THE ASSEMBLY INSTRUCTIONS BEFORE USING THE PRODUCT! PLEASE KEEP THE ASSEMBLY INSTRUCTIONS IN A SAFE PLACE!

-  **⚠ WARNING! DANGER TO LIFE AND DANGER OF ACCIDENTS FOR INFANTS AND CHILDREN!** Never leave children alone and unsupervised with the packaging material. Danger of suffocation. Always keep children away from the product. This product is not a toy!
- Children or persons who lack the knowledge or experience to use the device or whose physical, sensory or intellectual capacities are limited must never be allowed to use the device without supervision or instruction by a person responsible for their safety. Children must never be allowed to play with the device.
- Keep the trampoline and all parts out of the reach of young children. They could swallow and choke on small parts, and there is also a risk of injury.



Safety instructions for assembly

- ⚠ **CAUTION! RISK OF INJURY!** Make sure that all parts are undamaged and correctly assembled. Improper assembly may result in injury. Damaged parts could adversely affect safety and function.
- The trampoline must only be assembled and put up by adults.
-  **CAUTION! RISK OF INJURY!** Take care that you do not trap or crush your fingers when putting up the trampoline.
- Do not assemble and use the trampoline if any parts are missing or damaged. Check the trampoline before every use. Wear parts are: suspensions and its attachments, attachment of the padding, anti-slip protection, jumping mat.
- ⚠ **CAUTION! RISK OF INJURY!** Do not modify the trampoline or any of the accompanying parts, and do not carry out any repairs yourself. Any necessary repair work must be carried out by a specialist. Improperly repaired parts can cause accidents.
- When setting up the trampoline, please ensure that there is enough clearance to the ceiling. Between the head of the person using the trampoline and the ceiling there should be a minimum distance of 2 metres. There must be no objects lying around the product within a distance of 2 metres. Otherwise there is danger of injury.
- Assemble the trampoline on a firm and level surface only. Make sure that it is securely and safely positioned. Do not place the trampoline on smooth surfaces, e.g. on tiled floors. Take care with hard, smooth surfaces that the trampoline cannot slip. Use slip-resistant material or similar to prevent slippage.



Safety instructions for use of the trampoline

-  **⚠ WARNING! DANGER TO LIFE AND RISK OF INJURY!**
Never perform somersaults or flips

on the trampoline. Landing on your head or neck can result in serious injury, paralysis or even death. Do not perform dangerous jumps in which you could land on your stomach or back. Do not engage in trampolining contests or similar.

- ⚠ **CAUTION! RISK OF INJURY!** The trampoline must never be used by two or more people at the same time. Use by more than one person at a time increases the risk of injury.
- Before beginning training, have your doctor carry out a general medical check-up and clarify any possible heart, circulatory or orthopaedic problems.
- Wrong and excessive training can endanger your health. If you feel any pain while exercising, you should stop immediately and consult a doctor.
- ⚠ **WARNING!** Leave the trampoline immediately if you feel dizzy or your heartbeat becomes rapid. Seek medical advice immediately in such cases.
- ⚠ **CAUTION! RISK OF INJURY!** Only use the trampoline if you are completely healthy. Do not use the trampoline if you have sprained joints or if you e.g. suffer from back problems.
- ⚠ **WARNING!** Pregnant women, people suffering from spinal injury, organ damage or injury to the ankle joints are prohibited from using the trampoline.
- Before you climb onto the trampoline make sure that the jumping mat **2** and the protective pad **3** are completely dry!
- Only ever jump in the middle of the trampoline, and never at the edge!
- Make sure that there are no sharp protrusions, hooks and eyes, or similar on your clothing. There is a risk of injury!
- Only use the trampoline under supervision. Always observe the safety instructions contained in this manual and the warning signs and stickers on the trampoline. Draw the attention of every user of the trampoline to these safety instructions.
- Always make sure that the supervisor is familiar with the trampoline and its features! Never leave the trampoline unattended.

Safety instructions / Before Assembly

- Check before every use whether the trampoline has been safely and properly assembled and installed and that the protective padding is firmly and correctly fitted. Cushion the ground under the trampoline with matting or similar material. Do not use the trampoline if it or the protective padding is wet or dirty.
- Check the trampoline for damage, wear, excessive moisture, dirt and missing parts before every use. Do not use the trampoline in the event of visible damage.
- ⚠ **CAUTION! RISK OF INJURY!** Make sure that there are no sharp, pointed or protruding objects on or in your clothing. These could cause serious injury to you and others. Remove glasses, jewellery, watches, hair clips and similar objects and empty your pockets before using the trampoline.
- ⚠ **CAUTION! RISK OF INJURY!** Make sure that no person, animal or object is under the trampoline before you use it.
- ⚠ **CAUTION! RISK OF INJURY!** Before using the trampoline, carry out a few stretching exercises to warm up your muscles.
- Always wear close-fitting, comfortable clothing when trampolining. Always wear a long-sleeved t-shirt, shirt and long trousers to protect your skin from scratches and scrapes.
- Never jump on the trampoline in pointed shoes or outdoor footwear. Always wear gym shoes only. Wearing other footwear could damage the trampoline.
- If you have long hair, tie it up before using the trampoline.
- Do not use the trampoline if you are barefoot or only wearing socks. Otherwise you might slip and injure yourself!
- ⚠ **CAUTION! RISK OF INJURY!** Do not jump off the trampoline. You could injure yourself when you hit the ground. The height of fall from the trampoline must not be more than 60 cm.
- Do not use the trampoline under the influence of alcohol or other substances.
- Do not smoke when you are using the trampoline.
- Do not use the trampoline if you are tired. This can easily lead to a loss of control and lack of concentration.
- Do not perform any complicated or even reckless jumps or bouncing competitions.
- Do not eat or chew gum when using the trampoline, as this can lead to choking.
- Do not use the trampoline in the dark.
- Begin slowly with a few simple jumps. Do not bounce too high and do not overestimate your capabilities. Make sure that you are in control of your movements when jumping. Always bounce in the centre of the trampoline on the white mark and try to land in the same position. Bounce on the white mark when you jump again. Keep your eye on the centre (white mark) of the trampoline when jumping, as this helps you to bounce with greater control. Never jump on the safety pad.
- Practise stopping before attempting any complicated jumps.
- Never bounce for too long, as this can make you become over-ambitious and careless, which increases the risk of injury. Always take a break after every few jumps.
- If you are not using the trampoline, make sure that it cannot be used without supervision or without permission.
- Check before every use, especially the connection of the feet **4** with the frame **1**.

● Before Assembly

- Please check the springs **6** before setting up the product. These are pre-assembled. Proceed as follows if any of the springs **6** is not correctly secured or has to be replaced:
 1. Insert the spring **6** with the open end into the frame, as shown in Figure A.
 2. Turn the spring **6** towards the jumping mat **2** (Fig. B).
 3. Pull the corresponding hook on the jumping mat **2** over the hook at the free end of the spring **6** (Fig. C).
 4. Check that all the hooks of the jumping mat **2** are in the correct position (Figure D).
- The dismantling of a spring **6** is performed in reverse order.

● Assembly

Note: Assembly and disassembly must be carried out by two people to minimise the risk of shearing or crushing injury.

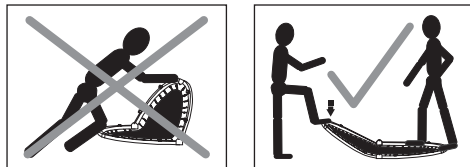

▲ CAUTION! DANGER OF CRUSHING!

When unfolded, the frame ends snap together. Pay attention to your fingers when unfolding the frame! Keep your fingers away from the ends of the frame!

-  **CAUTION! DANGER OF INJURY!** If the frame **1** is not fully unfolded and locked in place, it may fold together again. This might cause injury. You should therefore always ensure that the frame **1** is unfolded completely and that the frame ends are locked in place before you carry out additional assembly steps.

- Please proceed as follows in order to set up the trampoline:
 1. Pull the free ends of the frame apart (Fig. E1) so that the frame forms a semi-circle (Fig. E2).
 2. Place the frame with the CrivitSports logo onto the floor. Press parts A and B onto the floor and then unfold parts C and D until they also touch the floor and the frame has been completely unfolded (Fig. E3). If necessary, step on parts A and B with a foot and then carefully press parts C and D down using the other shoe. Make sure that all joints have locked into place.
 3. Remove the covering caps **5** and pull the protective padding **3** on to the unfolded frame **1** (Figure F). Make sure that the openings on the underside of the protective padding **3** are positioned exactly over the mounting points for the feet.
 4. Turn the frame **1** upside down.
 5. Screw the eight feet **4** on to the mounting points on the underside of the frame **1** (Figure G).
 6. Turn the trampoline over and place it on its feet **4** (Fig. H). It is now assembled and can be

placed in a suitable location.

Note: The warning sign **7** must be visible at all times (Fig. H).

● Use

● Trampolining

- Check the connections between the feet and frame before each use. Make sure that the protective padding **3** covers all of the springs **6** properly.

Basic bounce:

- Stand on the white mark in the centre of the trampoline.
- Swing your arms up and jump carefully.

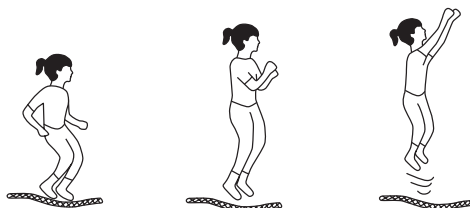

Stop bounce:

- If you wish to stop jumping, bend your knees slightly when you land to cushion the bounce.

● Dismantling the trampoline

- To dismantle the trampoline, follow the instructions under the "Assembly" chapter in reverse order.

Note: After dismantling the feet **4**, place the covering caps **5** on the mounting points for the feet on the frame **1** in order to protect the threads of the mounting points.

Cleaning and storage / Disposal

● **Cleaning and storage**

- Do not use corrosive or abrasive cleaning agents as they may damage the product.
- Use a dry fluff-free cloth when you are cleaning or polishing the product.
- Remove any stubborn dirt using a moist cloth.
- Store the trampoline and all the accompanying parts in a dry place.
- Keep the trampoline and all parts carefully in the packaging so that no parts can go missing.

● **Disposal**



The packaging is made entirely of recyclable materials, which you may dispose of at local recycling facilities.

Contact your local refuse disposal authority for more details of how to dispose of your worn-out product.



Johdanto

Määräystenmukainen käyttö.....	Sivu	10
Osien kuvaus.....	Sivu	10
Toimituksen sisältö.....	Sivu	10
Tekniset tiedot.....	Sivu	10

Yleiset turvallisuusohjeet

Asennuksen turvallisuusohjeet.....	Sivu	10
Turvallisuusohjeet trampoliinin käyttöön.....	Sivu	11

Ennen kokoonpanoa	Sivu	12
--------------------------------	------	----

Kokoonpano	Sivu	12
-------------------------	------	----

Käyttö

Hyppiminen trampoliinilla.....	Sivu	13
Trampoliinin purkaminen.....	Sivu	13

Puhdistus ja hoito	Sivu	13
---------------------------------	------	----

Jätehuolto	Sivu	14
-------------------------	------	----

Minitrampoliini

● Johdanto



Tutustu tuotteeseen ennen sen asentamista ja ensimmäistä käyttökertaa. Lue tarkkaavaisesti myös seuraava asennusohje sekä käyttö- ja turvallisuusohjeet. Käytä tuotetta vain kuvatulla tavalla ja ainoastaan ilmoitettuihin harjoituksiin. Säilytä tämä käyttöohje huolellisesti vastaisuuden varalle. Anna kaikki ohjeet mukaan, jos luovutat tuotteen edelleen.

● Määräystenmukainen käyttö

Trampoliini on tarkoitettu urheiluvälineeksi yksityistalouksiin. Sitä ei ole hyväksytty terapeuttisiin tarkoituksiin eikä sijoitettavaksi ammattimaisiin kuntosaleihin eikä niissä käytettäväksi. Laite soveltuu ainoastaan aikuisille ja yli 14 vuotiaille, jotka painavat korkeintaan 100 kg! Tuotetta ei saa käyttää muulla kuin edellä kuvatulla tavalla eikä sitä saa muuttaa. Se voi aiheuttaa loukkaantumisia ja / tai tuotteen vanhinkoitumista. Valmistaja ei vastaa virheellisestä käytöstä johtuneista vahingoista. Tuote ei ole tarkoitettu ammattimaiseen käyttöön.

● Osien kuvaus

- 1 Kehikko
- 2 Hyppymatto
- 3 Pehmuste
- 4 Jalka
- 5 Suojusnuppi
- 6 Jousi
- 7 Varoituskilpi

● Toimituksen sisältö

- 1 kehikko hyppymatolla
- 1 pehmuste
- 8 jalkaa

- 8 suojanuppia
- 1 kokoonpano-ohje

● Tekniset tiedot

- Mitat: n. 96 x 22,5 cm (ø x K)
- Paino: n. 7,5 kg
- Enimmäiskuormitus: 100 kg
- Läpimitta Hyppymatto: n. 71 cm



Yleiset turvallisuusohjeet

LUE ASENNUSOHJE LÄPI ENNEN TÖIHIN RYHTYMISTÄ! SÄILYTÄ ASENNUSOHJE HUOLELLISESTI VASTAISUUDEN VARALTA!

-  **VAROITUS! LAPSILLE HENGEN- JA ONNETTOMUUSVAARA!** Älä koskaan jätä lapsi pakkausmateriaalin kanssa ilman aikuisten valvontaa. On olemassa tukehtumisvaara. Pidä lapset pois tuotteen ulottuvilta. Tuote ei ole lasten leikkikalua!
- Tämä laite ei ole tarkoitettu sellaisten henkilöiden (lapset mukaan luettuina) käyttöön, joiden fyysinen, aistimuksellinen tai henkinen kunto on rajoittunut tai joilla ei ole kokemusta / tietoja laitteen käytöstä. He saavat käyttää laitetta ainoastaan turvallisuudesta vastuussa olevan henkilön valvonnassa tai jos heille on annettu opastusta laitteen käytössä. Lapsia on valvottava ja pidettävä huoli siitä, etteivät he pääse leikkimään laitteen kanssa.
- Pidä pikkulapset loitolla laitteesta ja sen kaikista osista. Nämä voivat niellä pieniä osia ja tukehtua niihin. Lisäksi uhkaa loukkaantumisvaara.



Asennuksen turvallisuusohjeet

- ▲ **VARO! LOUKKAANTUMISVAARA!** Varmistaudu, että kaikki osat on asennettu ammattitaidolla ja vahingoittumatta. Loukkaan-

tumisvaara, ellei asennusta suoriteta ammattitaitoisesti. Vahingoittuneet osat voivat vaikuttaa turvallisuuteen ja tuotteen toimivuuteen.

- Laitteen asennuksen ja pystytyksen saa suorittaa vain aikuinen henkilö.

-  **VARO! LOUKKAANTUMISVAARA!** Varo, ettei sormesi joudu asennettaessa puristukseen ja loukkaannu.

- Älä asenna äläkä käytä tuotetta, jos siitä puuttuu osia tai ne ovat viallisia. Tarkista tuote aina ennen jokaista käyttöönottoa. Kuluvia osia ovat: kiristysosat ja niiden kiinnikkeet, tuotteen peitteen kiinnitteet, liukusuoja, hyppymatto.

- ▲ **VARO! LOUKKAANTUMISVAARA!** Älä tee muutoksia laitteeseen tai siihen kuuluviin osiin äläkä korjaa laitetta itse. Jos korjaus on tarpeen, anna ammattimiehen suorittaa se. Jos osat korjataan ammattitaidottomasti, siitä voi aiheutua tapaturmia.

- Tarkasta asennettaessa sisätiloihin, että vaapaata tilaa on riittävästi kattoon asti. Käyttäjän pään ja katon välissä pitäisi olla vähintään 2 m tilaa. Poista kaikki esineet tuotteen ympäriltä 2 m säteeltä. Muutoin loukkaantumisvaara.
- Pystytä laite vain kiinteälle tasaiselle alustalle. Tarkista, että se seisoo vakaasti ja turvallisesti. Älä sijoita laitetta liukkaalle pinnoille, esim. laat- talattioille. Varo kovalla ja liukkaalla alustalla, ettei laite pääse liukumaan pois paikoiltaan. Turvaa se liukumisen estävällä alustalla.



Turvallisuusohjeet trampoliinin käyttöön

-  **VARO! LOUKKAANTUMISVAARA!** Älä koskaan tee voltteja tai kuperkeikkoja laitteella. Jos putoat laitteelle pää tai niska edellä, siitä voi seurata vakavia loukkaantumisia, halvaantumisen tai jopa kuolemanvaara. Älä suorita mitään vaarallisia hyppyjä, joissa voit pudota vatsallesi tai selällesi. Älä hyppää korkeammalle kuin turvaverkko. Älä järjestä hyppykilpailuja tai muuta vastaavaa.

- ▲ **VARO! LOUKKAANTUMISVAARA!** Laitetta saa käyttää vain yksi henkilö kerrallaan, siinä ei saa hyppiä kaksi tai useampi henkilö samanaikaisesti. Jos laitteella on samanaikaisesti useampi henkilö, loukkaantumisriski on suurempi.

- Anna lääkärisi suorittaa yleinen kuntotesti ennen harjoittelun aloittamista. Testistä ilmenee, onko sinulla mahdollisesti sydän-, verenkierto- tai ortopedisiä ongelmia.

- Väärä ja liiallinen harjoittelu voi vaarantaa terveyttäsi. Keskeytä harjoittelu välittömästi ja käänny lääkärin puoleen, jos tunnet kipua.

- ▲ **VARO! VAROLTUS!** Poistu heti laitteelta, jos sinua pyöryttää tai saat sydämentykytystä. Käänny tällaisissa tapauksissa välittömästi lääkärin puoleen.

- ▲ **VARO! LOUKKAANTUMISVAARA!** Käytä laitetta vain, kun olet täysin terve. Älä käytä laitetta, jos nivelesi on nyrjähtänyt tai sinulla on esimerkiksi selkäongelmia.

- ▲ **VARO! VAROLTUS!** Laitteen käyttö on kielletty henkilöiltä, jotka ovat raskaana tai joilla on selkäranka-, jokin elin- tai nilkkanivelvika.

- Varmistaudu ennen trampoliinille nousua, että hyppymatto [2] ja pehmuste [3] ovat täysin kuivat.

- Hyppää aina hyppymaton keskellä, älä koskaan sen reunalla.

- Varmistaudu, ettei vaatetuksessasi ole teräviä esineitä, esiinistäviä hakasia tai lenkkejä. Loukkaantumisvaara.

- Valvontahenkilön ja kaikkien käyttäjien on noudatettava tarkasti asennusohjeissa olevia turvallisuusohjeita ja tutustuttava laitteeseen ja sen toimintoihin ennen sen käyttöönottoa.

- Varmistaudu aina, että valvova henkilö tuntee turvallisuusohjeet ja hallitsee trampoliinin toiminnan. Älä koskaan jätä laitetta ilman valvontaa.

- Tarkista aina ennen jokaista käyttöä, että tuote on koottu ja pystytetty oikein ja että turvaverkko ja pehmusteet on myös asennettu ja kiinnitetty oikein. Pehmusta tuotteen alusta matoilla tai vastaavalla materiaalilla. Älä käytä tuotetta, jos tämä tai sen pehmuste on märkä tai likainen.

Yleiset turvallisuusohjeet / Ennen kokoonpanoa / Kokoonpano

- Tarkista laite ennen jokaista käyttöä, ettei siinä ole havaittavissa vaurioita, kulumista ja ettei se ole hyvin märkä tai likainen eikä siitä puutu mitään osia. Älä käytä laitetta, jos siinä on havaittavissa vaurioita.

⚠ VARO! LOUKKAANTUMISVAARA! Pidä huoli siitä, ettei vaatteissasi ole mitään teräviä, teräväkärkisiä tai esiinpistäviä esineitä. Nämä voivat loukata sinua tai muita vakavasti. Riisu silmälasit, korut, kellot, hiussoljet ja muut esineet ja tyhjennä housujen taskut ennen kuin käytät laitetta.

⚠ VARO! LOUKKAANTUMISVAARA! Varmistaudu ennen laitteen käyttöä, ettei sen alla ole ketään eikä mitään esineitä tai eläimiä.

⚠ VARO! LOUKKAANTUMISVAARA!

Tee ennen laitteen käyttöä muutama venytys, jotta lihakset lämpenevät.

- Käytä trampoliinilla hyppiessäsi aina vartalonmukaista mukavaa vaatetusta. Käytä aina pitkähihaista T-paitaa, paitaa ja pitkiä housuja, näin vältät ihon naarmuuntumiset ja hiertymät.
- Älä hypi trampoliinilla teräväkärkisillä tai tukevilla kengillä. Käytä vain voimistelutossuja. Muuten trampoliini voi vaurioitua.
- Jos sinulla pitkä tukka, sido se ennen kuin nouseut trampoliinille.
- Välinettä ei saa käyttää paljain jaloin tai pelkät sukat jalassa. Luiskahtamis- ja loukkaantumisvaara.

⚠ VARO! LOUKKAANTUMISVAARA! Älä hyppää alas laitteesta. Voit loukkaantua maahan hypätessäsi. Trampoliinin alastulokorkeus ei saa olla yli 60 cm.

- Älä käytä laitetta, jos olet nauttinut alkoholia tai muita huumeita.
- Älä koskaan tupakoi laitetta käyttäessäsi.
- Älä käytä laitetta, jos olet väsynyt. Voit helposti menettää laitteen hallinnan ja keskittymiskykyysi.
- Älä yritä tehdä vaikeita tai ylirohkeita hyppyjä äläkä järjestä hyppykilpailuja.
- Älä syö äläkä pureskele purukumia laitetta käyttäessäsi. Voit saada ne "väärään kurkuun".
- Älä käytä laitetta pimeässä.
- Aloita hitaasti muutamalla helpolla hypyllä. Älä yliarvioi taitojasi ja hyppää liian korkealle! Hyppää aina niin, että liikkeet ovat hallinassasi.

Hyppää aina trampoliinin keskeltä valkoiselta merkiltä ja yritä taas palata siihen takaisin. Hyppää uudelleen valkoiselle merkille. Pidä hypätessäsi silmällä trampoliinin keskikohtaa (valkoinen merkki), tämä auttaa sinua suorittamaan hyppyt hallituimmin. Älä koskaan hyppää pehmusteelle.

- Opettele ensin pysähtymistekniikka ennen kuin uskaltanut monimutkaisiin hyppyihin.
- Älä hyppää koskaan liian kauan, koska silloin on olemassa vaara, että tulet ylimieliseksi ja tarkkaavaisuutesi laskee. Tämä lisää loukkaantumisriskiä. Pidä muutaman hypyn jälkeen aina tauko.
- Kun et käytä laitetta, säilytä se niin, etteivät asiattomat voi käyttää sitä tai ettei sitä voida käyttää ilman valvontaa.
- Tarkista laitteen jalan [4] ja kehikon [1] väliset liitännät ennen jokaista käyttöä.

● Ennen kokoonpanoa

- Tarkasta jouset ennen tuotteen kokoamista [6]. Ne on esiasennettu paikoilleen. Jousi joutain jouta [6] ei ole varmistettu oikein tai jousi täytyy vaihtaa, toimi seuraavanlaisesti:
 1. Aseta jousi [6] avoin pää edellä kehikkoon kuvan A osoittamalla tavalla.
 2. Käännä jouta [6] hyppymaton [2] suuntaan (kuva B).
 3. Vedä hyppymaton [2] vastaava koukku jousen [6] vapaassa päässä olevan koukun päälle (kuva C).
 4. Varmista, että hyppymaton [2] kaikki koukut ovat oikeassa asennossa (kuva D).
- Jousen [6] poistaminen tapahtuu vastakkaisessa järjestyksessä.

● Kokoonpano

Ohje: Asennukseen ja purkamiseen tarvitaan välttämättä kaksi henkilöä, jotta vaaralta joutua puristuksiin voitaisiin välttyä.

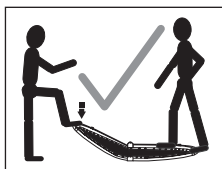
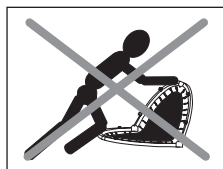

VARO! Voit jäädä puristuksiin! Kehikon päät kiinnittyvät lovitain toistensa sisään tuotetta levitettäessä. Varo jättämästä sormiasi väliin tuotetta levittäessä. Pidä sormesi etäällä kehikon päistä!

VARO! LOUKKAANTUMIS-VAARA! Jos kehikkoa **1** ei ole levitetty oikein ja se ei ole kiinnittynyt kunnolla, voi se pongahtaa takaisin kokoon. Tämä voi aiheuttaa loukkaantumisia. Huolehdi sen takia aina ennen kuin jatkat pystytystä siitä, että kehikko **1** on levitetty kokonaan ja että kehikon päät ovat lukkiutuneet paikoilleen.

- Kun pystytät trampoliinia, toimi seuraavalla tavalla:
 1. Vedä kehikon vapaan päät erilleen (kuva E1) siten, että kehikko muodostaa puoliympyrän (kuva E2).
 2. Aseta kehikko sekä Crivit-Sports-logo maahan. Paina osat A ja B maahan ja taita osia C ja D auki, kunnes myös ne koskettavat maata ja kehikko on käännetty täysin auki (kuva E3). Astu tarvittaessa kengällä osien A ja B päälle ja paina sitten toisella kengällä osia C ja D varovasti alas. Pidä huoli siitä, että kaikki nivelet ovat lokahtaneet kiinni paikoilleen.
 3. Poista suojakuvut **5** ja vedä pehmuste **3** auki käännetyn kehikon **1** ylitse (kuva F). Varmista, että pehmusteen **3** alapuolella olevat aukot ovat tarkasti jalkojen kiinnikkeiden kohdalla.
 4. Käännä kehikkoa **1** siten, että alapuoli näyttää ylöspäin.
 5. Ruuvaa kahdeksan jalkaa **4** kiinnikkeisiin kehikon **1** alaosaan (kuva G).
 6. Käännä trampoliini ympäri ja aseta se jalkojen **4** päälle (kuva H). Kokoonpano on nyt valmis ja laitteen voi asettaa paikoilleen sopivaan paikkaan.

Ohje: Varoituskilven **7** täytyy olla aina näkyvässä (kuva H).

● Käyttö

● Hyppiminen trampoliinilla

- Tarkista laitteen jalan ja kehikon väliset liitännät ennen jokaista käyttöä. Varmista, että pehmuste **3** peittää kaikki jouset **6** oikealla tavalla.

Perushyppy:

- Asetu valkoiselle merkille trampoliinin keskelle.
- Nosta käsivarret ylös ja hyppää varovaisesti.



Hypyn joustaminen:

- Kun haluat pysäyttää hypyn, mene alas tullessasi kevyesti polville. Näin hyppy on joustava.

● Trampoliinin purkaminen

- Menettele purkamisessa päinvastaisessa järjestyksessä kuin kappaleessa "Kokoonpano" on kuvattu.

Ohje: Aseta jalkojen **4** poistamisen jälkeen suojakuvut **5** jalkojen kiinnikkeiden päälle kehikkoon **1**, jotta kiinnikkeiden kiertet olisivat suojattuja.

● Puhdistus ja hoito

- Älä missään tapauksessa käytä syövyttävää puhdistusainetta. Se voi vahingoittaa tuotteen materiaalin.
- Käytä puhdistukseen ja hoitoon kuivaa nukkaumatonta liinaa.
- Poista karkeampi lika kostealla liinalla.
- Tuote ja sen osat on varastoitava aina kuivaan tilaan.
- Säilytä laite ja kaikki sen osat pakkauksessaan niin, ettei mikään osa pääsee katoamaan.

Jätehuolto

● Jätehuolto



Pakkaus on ympäristöystävällistä materiaalia, jonka voit viedä paikalliseen kierrätyspisteeseen.

Saat lisätietoa käytettyjen tuotteiden jätehuoltomahdollisuuksista kunnan- tai kaupungintoimistosta.



Inledning

Avsedd användning.....	Sidan 16
De olika delarna	Sidan 16
Leveransens omfattning	Sidan 16
Tekniska specifikationer.....	Sidan 16

Allmänna säkerhetsanvisningar

Säkerhetsanvisningar för montering	Sidan 16
Säkerhetsanvisningar för trampolinens användning.....	Sidan 17

Före montering	Sidan 18
-----------------------------	----------

Montering	Sidan 18
------------------------	----------

Användning

Hoppa trampolin.....	Sidan 19
Demontera trampolin	Sidan 19

Rengöring och skötsel	Sidan 19
------------------------------------	----------

Avfallshantering	Sidan 19
-------------------------------	----------

Minitrampolin

8 Hättor
1 monteringsanvisning

● Inledning



Bekanta dig med produkten före montering och första användning. Läs nedanstående monteringsanvisning samt säkerhets- och hälsoanvisningar. Använd endast produkten enligt beskrivningen och för avsett ändamål. Spara denna bruksanvisning. Se till att bruksanvisningen alltid finns tillgänglig även vid vidare användning av tredje man.

● Avsedd användning

Trampolinen är avsedd som idrottsredskap i privata hushåll. Den är inte tillåten för användning inom medicinterapeutisk verksamhet eller proffsiga träningsstudios. Produkten är endast avsedd för vuxna eller ungdomar från 14 års ålder med maximal kroppsvikt på 100 kg! En annan användning än den som beskrivits eller en förändring av produkten är inte tillåten och kan förorsaka personskador och/eller skador på produkten. Tillverkaren ansvarar inte för skador som förorsakas av icke ändamålsenlig användning. Denna produkt är ej lämplig för yrkesmässig användning.

● De olika delarna

- 1 Ram
- 2 Hoppmatta
- 3 Skyddsfodring
- 4 Uppställningsfot
- 5 Täckbricka
- 6 Fjäder
- 7 Varningsskylt

● Leveransens omfattning

1 Ram med hoppmatta
1 Skyddsfodring
8 Fötter

● Tekniska specifikationer

Mått: ca. 96 x 22,5 cm
(ø x H)
Vikt: ca. 7,5 kg
Max. belastning: 100 kg
Diameter Hoppmatta: ca. 71 cm



Allmänna säkerhetsanvisningar

LÄS MONTERINGSANVISNINGEN FÖRE ANVÄNDNING. FÖRVARA MONTERINGSANVISNINGEN FÖR FRAMTIDA BRUK!

-  **⚠ VARNING! LIVSFARA OCH RISK FÖR OLYCKSFALL FÖR SMÅBARN OCH BARN!**
Lämna aldrig barn utan uppsikt med förpackningsmaterialet. Det finns risk för kvävning. Håll barn borta från produkten. Produkten är ingen leksak.
- Barn och personer med bristande kunskaper och/eller erfarenhet samt personer med nedtagna fysiska, motoriska hinder, handikappade personer eller barn skall om möjligt inte använda produkten utan uppsikt eller handledning av säkerhetsansvarig person. Barn skall hållas under uppsikt och får absolut inte använda laddaren som leksak.
- Håll produkten och alla delar borta från barn. Dessa kan svälja smådelar och kvävas. Risk för skador.



Säkerhetsanvisningar för montering

- ⚠ **OBSERVERA! RISK FÖR PERSONSKADOR!** Kontrollera att alla delar är oskadade och korrekt monterade. Osakkunnig montering

kan innebära risk för personskador. Skadade delar kan påverka säkerhet och funktion.

- Produkten får endast monteras och ställas upp av vuxen person.

-  **OBSERVERA! RISK FÖR PERSONSKADOR!** Se till att inte klämma fingrarna under monteringen.

- Montera eller använd inte produkten om delar fattas eller är skadade. Kontrollera produkten före varje användning. Slitdelar är: Spännanordningar med infästning, övertäckningens infästning i utrustningen, glidskydd, hoppduk.

- ⚠ **OBSERVERA! RISK FÖR PERSONSKADOR!** Förändra inte produkten eller tillhörande delar, reparera dem inte själv. Om en reparation är nödvändig, låt behörig fackman utföra reparationen. Annars kan osakkunnigt reparerade delar medföra olyckor.

- Kontrollera vid uppställning inomhus att det finns tillräckligt med utrymme upp till taket. Mellan den hoppandes huvud och innertaket skall det vara minst 2 m. På ett avstånd av 2 m runt produkten får det inte finnas några föremål. I annat fall finns risk för personskador.
- Placera endast produkten på fast och halkfritt underlag. Se till att den står stabilt. Placera inte produkten på hala ytor, t.ex. på kakelplattor. Kontrollera att produkten inte halkar iväg om den placeras på hårda eller hala ytor. Säkra med halkmatta.



Säkerhetsanvisningar för trampolinens användning

-  **⚠ VARNING! RISK FÖR LIVSFARLIGA SKADOR!** Gör inga saltomortaler på produkten. Att landa på huvudet eller nacken kan ge allvarliga skador, förlamning eller t.o.m. innebära dödsfall. Gör inte riskfyllda hopp som innebär att du kan landa på magen eller ryggen. Hoppa inte högre än säkerhetsnätets höjd. Tävla inte eller utmana någon när du hoppar.
- ⚠ **OBSERVERA! RISK FÖR PERSONSKADOR!** Produkten får inte användas av två eller

fler personer samtidigt. Risken för skador ökar om flera personer befinner sig på produkten.



- Genomgå en allmän hälsokontroll hos din läkare innan du börjar träna, kontrollera hjärta, blodcirkulation eller ortopediska problem.

- Felaktig och för mycket träning kan skada din hälsa. Avbryt träningen omedelbart och uppsök läkare om smärtor förekommer under träningen.

- ⚠ **VARNING!** Lämna produkten omedelbart om du känner dig yr eller får hjärtklappning. Uppsök omedelbart läkare.

- ⚠ **OBSERVERA! RISK FÖR PERSONSKADOR!** Använd endast produkten när du är helt frisk. Använd aldrig produkten med skadade leder eller om du t.ex. lider av ryggproblem.

- ⚠ **VARNING!** Gravida, ryggradskadade, personer med organskador eller leddskador får inte använda produkten.

- Kontrollera att hoppmattan  och skyddsodringen  är helt torra innan du stiger upp på trampolinen.

- Hoppa alltid i mitten av hoppmattan, aldrig på kanten.

- Kontrollera att det inte finns vassa föremål, utstående hakar eller öglor i klädesplaggen. Risk för skador.

- Kontrollera att personen som håller uppsikt och personen som hoppar följer säkerhetsanvisningarna i monteringsinstruktionen och känner till produkten och dess egenskaper innan den används.

- Säkerställ alltid att personen som håller uppsikt känner till alla säkerhetsbestämmelser och trampolinens funktion. Lämna inte trampolinen utan uppsikt.

- Kontrollera före varje användning att produkten är korrekt och säkert monterad och uppställd och att skyddsodringen är korrekt och fast monterad. Lägg mattor eller liknande material under produkten som skyddsodring. Använd inte produkten om dessa skydd eller skyddsodringen är våta eller smutsiga.

- Kontrollera produkten före varje användning på skador, slitage, våta, smuts och delar som saknas. Använd inte produkten om den har synliga skador.

⚠ OBSERVERA! RISK FÖR PERSONSKADOR! Kontrollera att det inte finns vassa, spetsiga eller utstående föremål i klädesplaggen. Annars kan du skada dig själv eller andra personer. Ta av glasögon, smycken, klocka, hårspännen eller liknande föremål och töm byxfickorna innan du använder produkten.

⚠ OBSERVERA! RISK FÖR PERSONSKADOR! Kontrollera att inga personer, ett djur eller ett föremål ligger under produkten innan du använder den.

⚠ OBSERVERA! RISK FÖR PERSONSKADOR! Gör uppvärmningsövningar för att värma upp musklerna innan du använder produkten.

- Använd alltid bekväma klädesplagg när du hoppar på trampolinen. Använd alltid långärmiga tröjor, skjortor och långbyxor för att skydda dig mot skrubbsår eller skador på huden.
- Använd inte spetsiga eller fasta skor på trampolinen. Använd endast gymnastiskskor. Annars kan trampolinen skadas.
- Om du har långt hår, sätt upp håret innan du hoppar på trampolinen.
- Använd inte produkten barfota och inte med bara strumpor på fötterna. Risk för att halka och skada sig.

⚠ FÖRSIKTIGT! RISK FÖR SKADOR!

Hoppa inte ner från produkten. Du kan skada dig när du landar på marken. Fallhöjden från trampolinen får inte vara mer än 60 cm.

- Använd inte produkten när du är påverkad av alkohol eller andra droger.
- Rök inte när du använder produkten.
- Använd inte produkten om du är trött. Du kan förlora kontrollen och koncentrationsförmågan.
- Utför inga svåra eller till och med våghalsiga hopp och organisera inga hopptävlingar.
- Tugga inte tuggummi när du använder produkten. Annars kan du få det i vrångstrupen.
- Använd inte produkten i mörker.
- Börja hoppa långsamt med enklare hopp. Hoppa inte för högt och överskatta inte din egen förmåga. Hoppas inte så att du förlorar kontrollen över dina egna rörelser. Hoppa alltid i mitten av trampolinen på den vita markeringen och försök alltid landa på samma ställe. Hoppa alltid mot den vita markeringen. Håll ett

öga på mittpunkten (vit markering), detta hjälper dig att kontrollera hoppen. Hoppa aldrig på skyddsfordringen.

- Lär dig hur du stannar innan du utför komplicerade hopp.
- Hoppa aldrig länge så att risken uppstår att du blir för trött och ouppmärksam. Detta ökar risken för skador. Gör regelbunda pauser mellan hoppen.
- När du inte använder produkten, förvara den så att den inte kan användas av obehörig eller främmande personer.
- Kontrollera anslutningarna mellan fot [4] och ram före varje användning [1].

● Före montering

- Kontrollera fjäderna innan produkten ställs upp [6]. Dessa är förmonterade. Gör på följande sätt om en av fjäderna [6] inte är korrekt säkrade eller måste bytas.
 1. Sätt in fjädern [6] med den öppna änden i ramen, såsom visas på bild A.
 2. Vrid fjädern [6] i riktning mot hoppmattan [2] (bild B).
 3. Dra den tillhörande haken i hoppmattan [2] över haken i fjäderns fria ände [6] (bild C).
 4. Kontrollera att alla hakar i hoppmattan [2] är i rätt position (bild D).
- Demonteringen av en fjäder [6] görs i omvänd ordning.

● Montering

Observera: Monteringen och demonteringen skall göras av två personer för att minimera risken för klämskador.

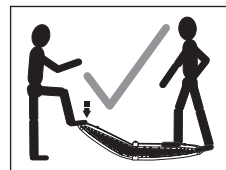
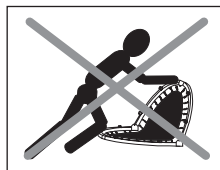

⚠ FÖRSIKTIGT! Risk för klämskador!
Ramändarna hakar alltid i varandra vid

utfällningen. Se till att inte fingrarna kommer i kläm när ramen fälls ut. Håll fingrarna borta från ramändarna.

-  **FÖRSIKTIGT! RISK FÖR SKADOR!** Om ramen **1** inte fällts ut helt och hållet och hakat fast kan den falla ihop av sig själv igen. Då kan du skada dig. Var därför alltid mycket noga med att ramen **1** fällts ut helt och hållet och att ramändarna har hakat i innan du fortsätter monteringen.
 - Ställ upp trampolinen på följande sätt:
 - 1. Dra isär ramens fria ändar (bild E 1) så att ramen bildar en halvcirkel (bild E 2).
 - 2. Lägg ramen med Crivit Sports-logotypen på marken. Tryck delarna A och B på marken och fäll sedan upp delarna C och D tills de också rör vid marken och ramen är helt utfälld (bild E 3). Trampa vid behov med en fot på del A och B och trampa sedan försiktigt ned delarna C och D med den andra foten. Kontrollera att alla delar hakat fast.
 - 3. Tag bort hättorna **5** och dra skyddsdynan **3** över den uppfällda ramen **1** (bild F). Kontrollera att öppningarna på skyddsdynans undersida **3** ligger exakt över fötternas upptagningar.
 - 4. Vrid ramen **1** så att undersidan pekar uppåt.
 - 5. Skruva på de åtta fötterna **4** på upptagningarna på undersidan av ramen **1** (bild G).
 - 6. Vänd trampolinen och ställ den på fötterna **4** (bild H). Den är nu färdigmonterad och kan ställas upp på ett lämpligt ställe.
- Observera:** Varningsskylten **7** skall alltid vara synlig (bild H).

● Användning

● Hoppa trampolin

- Kontrollera anslutningarna mellan bottenfot och ram före varje användning. Kontrollera att skyddsdynan **3** täcker alla fjädrar **6** korrekt.

Grundläggande hopp:

- Ställ dig på den vita markeringen i mitten av trampolinen.
- Sväng med armarna och hoppa försiktigt.

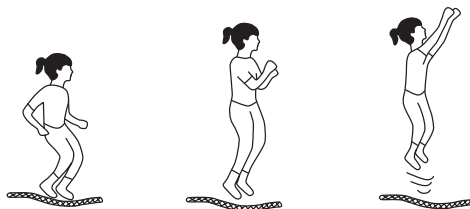

Stoppa hoppet:

- Om du vill stoppa dig själv i ett hopp, böj knäna lätt när du landar. Så stoppar du hoppet med en fjädrande effekt.

● Demontera trampolin

- Demontera i omvänd ordning, se kapitel "Montering".

Anmärkning: Efter demonteringen av fötterna **4** skall hättorna **5** sättas på upptagningarna för fötterna på ramen **1**, för att skydda upptagningarnas gängning.

● Rengöring och skötsel

- Använd inte frätande eller aggressiva rengöringsmedel. Risk för skadad produkt föreligger.
- Använd torr luddfri duk för rengöring.
- Ta bort grövre smuts med fuktig duk.
- Förvara alla utrustning och alla tillhörande delar på ett torrt ställe.
- Förvara produkten och alla separata delar ordentligt i förpackningen så att inga delar går förlorade.

● Avfallshantering



Förpackningen består av miljövänligt material, som kan lämnas på lokala återvinningsplatser.

Information om var du kan kasta den kasserade produkten erhåller du hos kommunen.



Indledning

Hensigtsmæssig anvendelse.....	Side 21
Beskrivelse af delene	Side 21
Samlet levering.....	Side 21
Tekniske Data	Side 21

Generelt om sikkerheden

Sikkerhedshenvisninger for montering.....	Side 21
Sikkerhedshenvisninger for trampolins anvendelse	Side 22

Inden montering	Side 23
------------------------------	---------

Montering	Side 24
------------------------	---------

Anvendelse

Spring på trampolinen.....	Side 24
Trampolinen demonteres	Side 24

Rensning og pleje	Side 25
--------------------------------	---------

Bortskaffelse	Side 25
----------------------------	---------

Mini-trampolin

● Indledning



Gør dig inden montering og ibrugtagen fortroligt med produktet. Læs til dette formål den efterfølgende monteringsvejledning og sikkerheds- og helbredshenvisningerne opmærksomt. Brug produktet udelukkende som beskrevet og til de nævnte trainings-øvelser. Opbevar denne vejledning godt. Udlever alle også dokumenter, når produktet gives videre til tredje.

● Hensigtsmæssig anvendelse

Trampolinen benyttes som sportsindretning i private husholdninger. Den er ikke godkendt til opstilling og indsats i terapeutiske eller professionelle studier. Apparatet er udelukkende egnet til voksne og unge på mindst 14 år med en maksimal kropsvægt på 100 kg. En anden anvendelse end beskrevet ovenfor eller en ændring af produktet er ikke tilladt og kan føre til personskader og/eller beskadigelser på produktet. Producenten hæfter ikke for skader, der er opstået ved anvendelse i strid med produktets bestemmelse. Produktet må ikke anvendes til erhvervs-mæssige formål.

● Beskrivelse af delene

- 1 Ramme
- 2 Springmåtte
- 3 Beskyttelsespolstring
- 4 Fod
- 5 Afdækning
- 6 Fjeder
- 7 Advarselskilt

● Samlet levering

1 ramme med springmåtte
1 beskyttelsespolstring
8 fødder

8 afdækninger
1 monteringsvejledning

● Tekniske Data

Mål: ca. 96 x 22,5 cm
(ø x h)
Vægt: ca. 7,5 kg
Maks. belastning: 100 kg
Diameter Springmåtte: ca. 71 cm



Generelt om sikkerheden

FØR BERUGEN SKAL MONTAGEVEJLEDNINGEN LÆSES IGENNEM! MONTAGEVEJLEDNINGEN SKAL OPBEVARES OMHYGGELIGT!

-  **ADVARSEL! LIVSFARE OG FARE FOR ULYKKER FOR SMÅ BØRN OG BØRN!** Lad aldrig børn lege med emballagen uden voksent opsyn. Der er fare for kvælning. Hold børn borte fra produktet. Dette Produkt er ikke noget legetøj!
- Dette apparat er ikke beregnet til anvendelse af personer (børn indbefattet) med indskrænkede fysiske, sensoriske og mentale evner eller med manglende erfaring og/eller viden om anvendelsen, medmindre de er under opsyn af en person, som er ansvarlig for deres sikkerhed, eller har fået vejledning af denne om anvendelse af apparatet. Børn bør være under opsyn, for at sikre, at de ikke leger med apparatet.
- Hold produktet og alle dele borte fra små børn. Disse kan sluge små dele og kvæles i dem. Udover er der risiko for tilskadekomst.



Sikkerhedshenvisninger for montering

- ▲ **PAS PÅ! RISIKO FOR TILSKADEKOMST!** Det skal sikres, at alle dele er ubeskadiget og monteret sagkyndigt. Usagkyndig montering resulterer i risiko for tilskadekomst. Beskadigede

dele kan tage indflydelse på sikkerhed og funktion.

- Udelukkende voksne må montere og opstille apparatet.

-  **PAS PÅ! RISIKO FOR TILSKADEKOMST!** Vær under monteringen opmærksom på, ikke at klemme eller kvæste fingrene.

- Monter og anvend ikke trampolinen, hvis dele mangler eller er beskadiget. Kontroller trampolinen inden hver anvendelse. Følgende er sliddele: Fastspændingsanordningen og tilbehør til denne, fastgørelsen af afdækningen på enheden, skridbeskyttelse, springdug.

PAS PÅ! RISIKO FOR TILSKADEKOMST!

Apparatet og alle tilhørende dele må ikke ændres og repareres selv. Hvis en reparation bliver nødvendig, lad den blive udført af en fagmand. Ellers kan ufagmæssig reparerede dele føre til ulykker.

- Når trampolinen opstilles indendørs, skal der sørges for tilstrækkelig plads op til loftet. Mellem brugerens hoved og loftet skal der overholdes en mindstefstand på 2 m. Der må ikke ligge andre genstande inden for en radius af 2 m fra trampolinen. Overholdes dette ikke, er der risiko for tilskadekomst.
- Opstil apparatet udelukkende på fast, jævn undergrund. Sørg for sikker stand. Stil ikke apparatet på glatte overflader, f.eks. flisegulv. Vær opmærksom på, at apparatet kan glide på hårde og glatte overflader. Sikker dette med et skridtsikkert underlag.

Sikkerhedshenvisninger for trampolinen anvendelse

-  **⚠ ADVARSEL! LIVSFARE OG RISIKO FOR TILSKADEKOMST!**
Udfør ingen saltoer på apparatet. Landing på hoved eller nakke kan føre til alvorlig tilskadekomst, lammelser eller endda død. Udfør ingen risikable spring ved hvilke man kan lande på mave eller ryg. Spring ikke

højere end sikkerhedsnettet er. Arranger ingen springkonkurrencer eller lignende.

PAS PÅ! RISIKO FOR TILSKADEKOMST!

Apparatet må aldrig anvendes af to eller flere personer samtidig. Flere personer på apparatet øger risikoen for tilskadekomst.

- Lad din læge foretage et alment fitness-tjek inden den første training og afklare eventuelle hjerte-, kredsløbs- eller ortopædiske problemer.
- Forkert og overdreven træning kan være til fare for Deres sundhed. Hvis der konstateres smerter under trainingen, skal denne afbrydes med det samme og lægehjælp søges.

-  **ADVARSEL!** Forlad apparatet med det samme, hvis De bliver svimmel eller hvis De får hjertebanken. Opsøg med det samme en læge i sådan et tilfælde.

PAS PÅ! RISIKO FOR TILSKADEKOMST!

Anvend udelukkende apparatet, når De er fuldkommen rask. Anvend ikke apparatet, når De har forstuede led eller lider af f. eks. problemer med ryggen.

-  **ADVARSEL!** Det er forbudt for gravide, personer med skader på hvirvelsøjlen eller organer eller kvæstelser på springledet at anvende apparatet.

- Inden trampolinen betrædes, skal det sikres, at springmatten **2** og beskyttelsespolstringen **3** er fuldstændig tørre.
- Spring udelukkende i midten af matten, aldrig i kanten.
- Forvis Dem om, at der ikke er skarpe genstande, fremspringende hager eller løkker i Deres påklædning. Der er risiko for tilskadekomst.
- Opsynspersonen og alle brugere skal følge sikkerhedshenvisningerne i monteringsvejledningen strikte og skal være fortrolig med apparatet og dets egenskaber, inden en person må træde ud på apparatet.
- Forvis Dem altid om, at opsynspersonen er fortrolig med alle sikkerhedshenvisninger og trampolinen funktioner. Lad aldrig trampolinen være uden opsyn.
- Kontroller inden hver anvendelse, om trampolinen er monteret og opstillet korrekt og sikkert, og om beskyttelsespolstringen og sikkerhedsnettet er monteret korrekt og sikkert.

Overfladen under trampolinen polstres med måtter eller lignende materiale. Trampolinen anvendes ikke, hvis dette eller beskyttelsespolstringen er våd eller tilsmudset.

- Apparatet kontrolleres inden hver anvendelse for beskadigelser, slid, alvorlig væde, tilsmudsning og manglende dele. Produktet anvendes ikke, hvis der er synlige skader.

⚠ PAS PÅ! RISIKO FOR TILSKADEKOMST!

Vår opmærksom på, at der ikke er skarpe, spidse eller fremspringende genstande i eller på Deres påklædning. Disse kan såre Dem eller andre alvorligt. Brillor, smykker, ure, hårpynt og lignende genstande tages af og bukselommer tømmes inden apparatet anvendes.

⚠ PAS PÅ! RISIKO FOR TILSKADEKOMST!

Forvis Dem om, at der ikke ligger nogen person, dyr eller genstand under apparatet, inden De anvender det.

⚠ PAS PÅ! RISIKO FOR TILSKADEKOMST!

Udfør nogle strækøvelser inden apparatet anvendes, for at varme Deres muskler op.

- Bær altid tætsiddende bekvemt tøj, når De springer på trampolinen. Bær altid langærmede shirts og bluser og lange bukser, for at beskytte Dem mod at ridse eller skrabe huden.
- Spring aldrig med spidse eller faste sko på trampolinen. Bær udelukkende gymnastiksko. Ellers kan De beskadige trampolinen.
- Hvis De har langt hår, bind det sammen, inden De springer på trampolinen.
- Trampolinen må ikke anvendes med bare fødder og heller ikke alene med strømper. I dette tilfælde kan man risikere at glide og komme til skade!

⚠ FORSIGTIG! FARE FOR TILSKADEKOMST!

Spring ikke ned fra trampolinen. Du kan komme til skade, når du lander på gulvet. Faldhøjden fra trampolinen må ikke være højere end 60 cm.

- Apparatet anvendes ikke under indflydelse af alkohol eller anden narkotika.
- Ryg ikke, når De anvender apparatet.
- Apparatet anvendes ikke, hvis De er træt. Ellers kan De nemt miste kontrollen og koncentrationsvevnen.

- Udfør ingen vanskelige eller vovede spring, og afhold ingen konkurrencer.
- Spis ikke eller tyg tyggegummi, når De anvender apparatet. Ellers kan De få noget galt i halsen.
- Produktet anvendes ikke i mørke.
- Begynd langsomt med et par nemme spring. Spring ikke for højt, og overvurder ikke dine evner. Spring på en sådan måde, at du ikke mister kontrollen over dine bevægelser. Spring udelukkende i midten af trampolinen på den hvide markering, og prøv at lande der igen. Spring igen på den hvide markering. Hold øje med trampolins midtpunkt (den hvide markering), mens du springer, dette hjælper dig med at udføre springene mere kontrolleret. Spring aldrig på beskyttelsespolstringen.
- Gør Dem i begyndelsen fortrolig med stoppepraktikken, inden De vover Dem frem til komplicerede hop.
- Spring aldrig for længe, derigennem opstår risikoen for at blive overmodig og uforsigtig. Dette øger risikoen for tilskadekomst. Hold regelmæssig pause efter et par hop.
- Når De ikke anvender apparatet, opbevares det på en sådan måde, at det ikke kan anvendes uden opsyn eller af fremmede personer.
- Inden hver anvendelse kontrolleres forbindelsen mellem foden **4** og rammen **1**.

● Inden montering

- Kontrollér fjedrene, inden trampolinen opstilles **6**. Fjedrene er formonteret. Anvend følgende fremgangsmåde, hvis en af fjedrene **6** ikke er sikret korrekt eller skal udskiftes:
 1. Indsæt fjederen **6** i rammen med den åbne end som vist på illustration A.
 2. Drej fjederen **6** i retning af springmåttens **2** (illustr. B).
 3. Træk den tilhørende krog på springmåttens **2** over krogn på den frie ende af fjederen **6** (illustr. C).
 4. Kontrollér, om alle kroge på springmåttens **2** er anbragt i den rigtige position (illustr. D).
- Afmonteringen af en fjeder **6** foregår i omvendt rækkefølge.

● **Montering**

Henvisning: Montering og afmontering skal gennemføres af to personer samtidigt for at minimere risikoen for at komme i klemme.

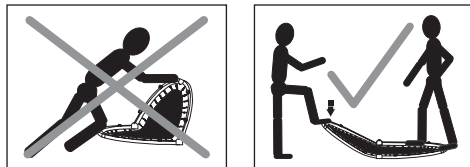

⚠ FORSIGTIG! RISIKO FOR AT KOMME I KLEMME! Rammeenderne går i indgreb, når rammen foldes ud. Pas på fingrene, når rammen foldes ud. Hold fingrene på afstand af rammeenderne!

■ **⚠ FORSIGTIG! FARE FOR TILSKADEKOMST!** Hvis ikke rammen **1** foldes fuldstændigt ud og går i indgreb, kan den klappe sammen igen. I den forbindelse kan du komme til skade. Sørg derfor altid for, at rammen **1** er foldet fuldstændigt ud, og at rammeenderne er gået i indgreb, inden du udfører flere monteringsstrin.

- Anvend følgende fremgangsmåde til opstilling af trampolinen:
 1. Træk rammens frie ender fra hinanden (illustr. E1), således at rammen danner en halvcirkel (illustr. E2).
 2. Anbring rammen på gulvet med Crivit-sportslogoet. Pres delene A og B mod gulvet, og klap derefter delene C og D op, indtil de også har kontakt med gulvet, og rammen er klappet fuldstændigt op (illustr. E3). Træd om nødvendigt med en sko på delene A og B, og træd derefter med den anden sko forsigtigt delene C og D ned. Kontrollér, at alle leddele er gået i indgreb.
 3. Fjern afdækningerne **5**, og træk beskyttelsespolstringen **3** over den opklappede ramme **1** (illustr. F). Kontrollér, at åbningerne på undersiden af beskyttelsespolstringen **3** befinder sig nøjagtigt over optagelserne til fødderne.
 4. Drej rammen **1** således, at undersiden peger opad.
 5. Skru de otte fødder **4** på optagelserne på undersiden af rammen **1** (illustr. G).

6. Vend trampolinen, og anbring den på fødderne **4** (illustr. H). Trampolinen er nu færdigmonteret og kan opstilles på et egnet sted.

Henvisning: Advarselsskiltet **7** skal altid være synligt (illustr. H).

● **Anvendelse**

● **Spring på trampolinen**

- Inden hver anvendelse kontrolleres forbindelsen mellem foden og rammen. Kontrollér, at beskyttelsespolstringen **3** overdækker alle fjedre **6** rigtigt.

Basis-hop:

- Stil Dem på den hvide markering i midten af trampolinen.
- Sving Deres arme og hop forsigtigt.



Hop affjedres:

- Hvis De ønsker at stoppe et hop, går De let i knæ ved landingen. På den måde affjedrer De hoppet.

● **Trampolinen demonteres**

- Ved demontering går De frem i omvendt rækkefølge som beskrevet i kapitlet "Montering". **Henvisning:** Efter afmonteringen af fødderne **4** sættes afdækningerne **5** på optagelserne til fødderne på rammen **1** for at beskytte gevindene på optagelserne.

● Rensning og pleje

- Anvend under ingen omstændigheder ætsende rensningsmidler. Ellers kan produktets materiale blive beskadiget.
- Anvend til rensning og pleje en tør, frugfri klud.
- Fjern grovere tilsmudsninger ved hjælp af en fugtig klud.
- Trampolinen og alle de tilhørende dele skal opbevares på et tørt sted.
- Apparatet og alle dele lagres omhyggeligt i emballagen, så ingen af delene kan mistes.

● Bortskaffelse



Indpakningen består af miljøvenlige materialer, der kan bortskaffes ved de stedlige genbrugscentre.

Din kommune oplyser om muligheder for bortskaffelse af det udtjente produkt.



Einleitung	
Bestimmungsgemäße Verwendung.....	Seite 27
Teilebeschreibung.....	Seite 27
Lieferumfang.....	Seite 27
Technische Daten.....	Seite 27
Allgemeine Sicherheitshinweise	Seite 27
Sicherheitshinweise zur Montage.....	Seite 28
Sicherheitshinweise zur Verwendung des Trampolins.....	Seite 28
Vor der Montage	Seite 30
Montage	Seite 30
Gebrauch	
Trampolin springen.....	Seite 30
Trampolin demontieren.....	Seite 31
Reinigung und Lagerung	Seite 31
Entsorgung	Seite 31

Mini-Trampolin

● Einleitung



Machen Sie sich vor der Montage und Inbetriebnahme mit dem Produkt vertraut. Lesen Sie hierzu aufmerksam die nachfolgende Montageanleitung und die Sicherheits- und Gesundheitshinweise. Benutzen Sie das Produkt nur wie beschrieben und für die angegebenen Trainingsübungen. Bewahren Sie diese Anleitung gut auf. Händigen Sie alle Unterlagen bei Weitergabe des Produktes an Dritte ebenfalls mit aus.

● Bestimmungsgemäße Verwendung

Das Trampolin ist als Sportgerät in privaten Haushalten vorgesehen. Es ist für den Innenbereich geeignet. Es ist nicht für Aufstellung und Einsatz im therapeutischen oder Profibereich zugelassen. Das Gerät ist nur für Erwachsene und Jugendliche ab 14 Jahren mit einem maximalen Körpergewicht von 100 kg geeignet! Eine andere Verwendung als zuvor beschrieben oder eine Veränderung des Produktes ist nicht zulässig und kann zu Verletzungen und/oder Beschädigungen des Produktes führen. Für aus bestimmungswidriger Verwendung entstandene Schäden übernimmt der Hersteller keine Haftung. Das Produkt ist nicht für den gewerblichen Einsatz bestimmt.

● Teilebeschreibung

- 1 Rahmen
- 2 Sprungmatte
- 3 Schutzpolster
- 4 Standfuß
- 5 Abdeckkappe
- 6 Feder
- 7 Warnschild

● Lieferumfang

- 1 Rahmen mit Sprungmatte
- 1 Schutzpolster
- 8 Standfüße
- 8 Abdeckkappen
- 1 Montageanleitung

● Technische Daten

Maße:	ca. 96 x 22,5 cm (ø x H)
Gewicht:	ca. 7,5 kg
Max. Belastung:	100 kg
Durchm. Sprungmatte:	ca. 71 cm



Allgemeine Sicherheitshinweise

VOR GEBRAUCH BITTE DIE MONTAGEANLEITUNG LESEN! MONTAGEANLEITUNG BITTE SORGFÄLTIG AUFBEWAHREN!

- 
⚠️ WARNUNG! LEBENS- UND UNFALLGEFAHREN FÜR KLEINKINDER UND KINDER!
 - Lassen Sie Kinder niemals unbeaufsichtigt mit dem Verpackungsmaterial. Es besteht Ersticken- gefahr. Halten Sie Kinder vom Produkt fern. Dieses Produkt ist kein Spielzeug!
 - Dieses Gerät ist nicht dafür bestimmt, durch Personen (einschließlich Kinder) mit eingeschränkten physischen, sensorischen oder geistigen Fähigkeiten oder mangels Erfahrung und/oder mangels Wissen benutzt zu werden, es sei denn, sie werden durch eine für ihre Sicherheit zuständige Person beaufsichtigt oder erhalten von ihr Anweisungen, wie das Gerät zu benutzen ist. Kinder sollten beaufsichtigt werden, um sicherzustellen, dass sie nicht mit dem Gerät spielen.
 - Halten Sie das Gerät und alle Teile von kleinen Kindern fern. Diese könnten kleine Teile verschlucken und daran ersticken. Zudem besteht Verletzungsgefahr.



Sicherheitshinweise zur Montage

- ⚠ **VORSICHT! VERLETZUNGSGEFAHR!**
Stellen Sie sicher, dass alle Teile unbeschädigt und sachgerecht montiert sind. Bei unsachgemäßer Montage besteht Verletzungsgefahr. Beschädigte Teile können die Sicherheit und Funktion beeinflussen.
- Das Gerät darf nur von Erwachsenen montiert und aufgebaut werden.
-  **VORSICHT! VERLETZUNGSGEFAHR!** Achten Sie darauf, dass Sie sich bei der Montage nicht die Finger klemmen oder quetschen.
- Montieren und verwenden Sie das Gerät nicht, wenn Teile fehlen oder beschädigt sind. Prüfen Sie das Gerät vor jedem Gebrauch. Verschleißteile sind: Verspannung und deren Befestigung, Befestigung der Abdeckung am Gerät, Gleitschutz, Sprungtuch.
- ⚠ **VORSICHT! VERLETZUNGSGEFAHR!**
Verändern Sie das Gerät und alle zugehörigen Teile nicht und reparieren Sie diese nicht selbst. Wenn eine Reparatur notwendig ist, so lassen Sie diese von einem Fachmann durchführen. Andernfalls können unfachmännisch reparierte Teile zu Unfällen führen.
- Achten Sie bei Aufstellung im Innenbereich darauf, dass genug freier Raum bis zur Decke zur Verfügung steht. Zwischen dem Kopf des Springenden und der Decke sollte ein Mindestabstand von 2 m vorhanden sein. In einem Abstand von 2 m um das Produkt dürfen keine Gegenstände liegen. Ansonsten besteht Verletzungsgefahr.
- Bauen Sie das Gerät nur auf einem festen, ebenen Untergrund auf. Sorgen Sie für einen festen und sicheren Stand. Stellen Sie das Gerät nicht auf glatte Oberflächen, z.B. auf Fliesenböden. Achten Sie bei harten und glatten Untergründen darauf, dass das Gerät nicht wegrutschen kann. Sichern Sie dieses mit einer rutschhemmenden Unterlage.



Sicherheitshinweise zur Verwendung des Trampolins

-  **⚠ WARNUNG! LEBENS- UND UNFALLGEFAHR!** Führen Sie auf dem Gerät keine Saltos durch. Eine Landung auf dem Kopf oder Genick kann zu schwerwiegenden Verletzungen, Lähmungen oder sogar Tod führen. Führen Sie keine riskanten Sprünge durch, bei denen Sie auf dem Bauch oder dem Rücken landen könnten. Veranstalten Sie keinen Springwettbewerb oder ähnliches.
- ⚠ **VORSICHT! VERLETZUNGSGEFAHR!**
Das Gerät darf nie von zwei oder mehreren Personen gleichzeitig genutzt werden. Durch mehrere Personen auf dem Gerät besteht erhöhte Verletzungsgefahr.
- Lassen Sie vor Beginn des Trainings einen allgemeinen Fitness-Check von Ihrem Arzt durchführen und eventuelle Herz-, Kreislauf- oder orthopädische Probleme abklären.
- Falsches und übermäßiges Training kann Ihre Gesundheit gefährden. Sollten während des Trainings Schmerzen auftreten, ist dieses sofort zu unterbrechen und ein Arzt aufzusuchen.
- ⚠ **⚠ WARNUNG!** Verlassen Sie sofort das Gerät, wenn Ihnen schwindelig wird oder Sie Herzasen bekommen. Gehen Sie in solchen Fällen umgehend zum Arzt.
- ⚠ **VORSICHT! VERLETZUNGSGEFAHR!**
Verwenden Sie das Gerät nur, wenn Sie vollkommen gesund sind. Verwenden Sie das Gerät nicht mit verstauchten Gelenken oder wenn Sie z.B. unter Rückenproblemen leiden.
- ⚠ **⚠ WARNUNG!** Schwangeren, Wirbelsäulengeschädigten, Personen mit Organschäden oder Sprunggelenkverletzungen ist der Gebrauch des Geräts untersagt.
- Stellen Sie vor Betreten des Trampolins sicher, dass Sprungmatte **2** und Schutzpolster **3** vollständig trocken sind.
- Springen Sie nur in der Mitte der Sprungmatte, niemals am Rand.
- Vergewissern Sie sich, dass sich keine scharfen Gegenstände, überstehende Haken oder Ösen an Ihrer Kleidung befinden. Es besteht Verletzungsgefahr.

- Die Aufsichtsperson und alle Nutzer müssen die Sicherheitshinweise in der Montageanleitung strikt befolgen und müssen mit dem Gerät und seinen Eigenschaften vertraut sein, bevor eine Person das Gerät betreten darf.
 - Vergewissern Sie sich immer, dass die Aufsichtsperson mit allen Sicherheitsbestimmungen und Funktionen des Trampolins vertraut ist. Lassen Sie das Trampolin niemals unbeaufsichtigt.
 - Prüfen Sie vor jedem Gebrauch, ob das Gerät richtig und sicher montiert und aufgebaut ist und die Schutzpolsterung richtig und fest montiert wurde. Polstern Sie den Untergrund unter dem Gerät mit Matten oder ähnlichem Material ab. Verwenden Sie das Gerät nicht, wenn dieses oder die Schutzpolsterung nass oder schmutzig ist.
 - Prüfen Sie das Gerät vor jedem Gebrauch auf Beschädigung, Abnutzung, starke Nässe, Verschmutzung und fehlende Teile. Verwenden Sie das Gerät nicht bei sichtbaren Schäden.
- ⚠ VORSICHT! VERLETZUNGSGEFAHR!**
Achten Sie darauf, dass sich an oder in Ihrer Kleidung keine scharfen, spitzen oder überstehenden Gegenstände befinden. Diese könnten Sie und andere schwer verletzen. Nehmen Sie Brille, Schmuck, Uhren, Haarschmuck und ähnliche Gegenstände ab und entleeren Sie Ihre Hosentaschen, bevor Sie das Gerät verwenden.
- ⚠ VORSICHT! VERLETZUNGSGEFAHR!**
Versichern Sie sich, dass keine Person, kein Tier und auch kein Gegenstand unter dem Gerät liegt, bevor Sie dieses verwenden.
- ⚠ VORSICHT! VERLETZUNGSGEFAHR!**
Machen Sie vor dem Gebrauch des Geräts einige Dehnübungen, um Ihre Muskulatur aufzuwärmen.
- Tragen Sie beim Trampolinspringen immer anliegende bequeme Kleidung. Tragen Sie immer langärmelige Shirts, Hemden und lange Hosen, um sich vor Hautkratzen und -abschürfungen zu schützen.
 - Springen Sie nie mit spitzen oder festen Schuhen auf dem Trampolin. Tragen Sie ausschließlich Gymnastikschuhe. Andernfalls könnten Sie das Trampolin beschädigen.
 - Wenn Sie langes Haar haben, binden Sie es zusammen, bevor Sie Trampolin springen.
- Verwenden Sie das Gerät nicht barfuß und nicht nur mit Socken. Sie könnten abrutschen und sich verletzen!
- ⚠ VORSICHT! VERLETZUNGSGEFAHR!**
Springen Sie nicht vom Gerät herunter. Sie könnten sich beim Aufkommen auf den Boden verletzen. Die Fallhöhe vom Trampolin darf nicht über 60 cm liegen.
- Verwenden Sie das Gerät nicht unter Einfluss von Alkohol oder anderen Drogen.
 - Rauchen Sie nicht, während Sie das Gerät verwenden.
 - Verwenden Sie das Gerät nicht im müden Zustand. Andernfalls könnten Sie leicht die Kontrolle und das Konzentrationsvermögen verlieren.
 - Vollführen Sie keine schwierigen oder gar waghalsigen Sprünge und veranstalten Sie keine Sprungwettbewerbe.
 - Essen Sie nicht oder kauen Kaugummi, während Sie das Gerät verwenden. Andernfalls könnten Sie sich verschlucken.
 - Verwenden Sie das Gerät nicht bei Dunkelheit.
 - Beginnen Sie langsam mit ein paar einfachen Sprüngen. Springen Sie nicht zu hoch und überschätzen Sie nicht Ihre Fähigkeiten. Springen Sie so, dass Sie nicht die Kontrolle über Ihre Bewegungen verlieren. Springen Sie nur in der Mitte des Trampolins auf die weiße Markierung und versuchen Sie wieder dort zu landen. Springen Sie erneut auf die weiße Markierung. Behalten Sie beim Springen den Mittelpunkt (weiße Markierung) des Trampolins im Auge, dieses hilft Ihnen Sprünge kontrollierter auszuführen. Springen Sie nie auf die Schutzpolsterung.
 - Machen Sie sich zunächst mit der Praxis des Stoppens vertraut, bevor Sie sich an komplizierte Sprünge heranwagen.
 - Springen Sie nie zu lange, dadurch besteht die Gefahr übermütig und unachtsam zu werden. Dieses erhöht die Verletzungsgefahr. Machen Sie nach ein paar Sprüngen regelmäßig Pause.
 - Wenn Sie das Gerät nicht verwenden, bewahren Sie es so auf, dass es nicht unbeaufsichtigt ist oder von fremden Personen benutzt werden kann.
 - Prüfen Sie vor jedem Gebrauch die Verbindungen zwischen Standfuß **4** und Rahmen **1**.

● Vor der Montage

- Überprüfen Sie vor dem Aufstellen des Produktes die Federn [6]. Diese sind vormontiert. Gehen Sie wie folgt vor, falls eine der Federn [6] nicht richtig gesichert ist oder ausgetauscht werden muss:
 1. Setzen Sie die Feder [6] mit dem offenen Ende in den Rahmen ein, wie in Abbildung A gezeigt.
 2. Drehen Sie die Feder [6] in Richtung der Sprungmatte [2] (Abb. B).
 3. Ziehen Sie den zugehörigen Haken an der Sprungmatte [2] über den Haken am freien Ende der Feder [6] (Abb. C).
 4. Kontrollieren Sie, ob alle Haken der Sprungmatte [2] in der richtigen Position sind (Abb. D).
- Die Demontage einer Feder [6] erfolgt in umgekehrter Reihenfolge.

● Montage

Hinweis: Die Montage und Demontage muss durch zwei Personen erfolgen, um das Risiko der Quetschgefahr zu minimieren.

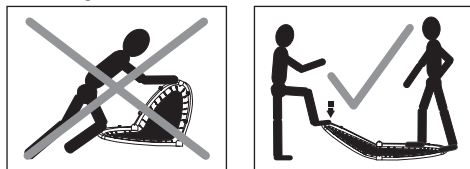

⚠ VORSICHT! QUETSCHGEFAHR! Die Rahmenenden rasten beim Auseinanderfallen ineinander ein. Achten Sie beim Auseinanderfallen des Rahmens auf Ihre Finger! Halten Sie Ihre Finger von den Rahmenenden fern!

- **⚠ VORSICHT! VERLETZUNGSGEFAHR!** Wenn der Rahmen [1] nicht vollständig auseinandergefaltet und eingerastet ist, kann er wieder zusammenklappen. Dabei könnten Sie sich verletzen. Achten Sie daher immer darauf, dass der Rahmen [1] vollständig auseinander gefaltet ist und die Rahmenenden eingerastet sind, bevor Sie weitere Montageschritte vornehmen.
- Gehen Sie zum Aufstellen des Trampolins wie folgt vor:

1. Ziehen Sie die freien Enden des Rahmens auseinander (Abb. E1), so dass der Rahmen einen Halbkreis bildet (Abb. E2).
2. Legen Sie den Rahmen mit dem Crivit-Sports-Logo auf den Boden. Drücken Sie die Teile A und B auf den Boden und klappen Sie dann die Teile C und D auf, bis Sie ebenfalls den Boden berühren und der Rahmen vollständig aufgeklappt ist (Abb. E3). Treten Sie, falls nötig, mit einem Schuh auf die Teile A und B und treten Sie dann mit dem anderen Schuh vorsichtig Teile C und D herunter. Achten Sie darauf, dass alle Gelenke eingerastet sind.
3. Entfernen Sie die Abdeckkappen [5] und ziehen Sie das Schutzpolster [3] über den aufgeklappten Rahmen [1] (Abb. F). Stellen Sie sicher, dass die Öffnungen an der Unterseite des Schutzpolsters [3] genau über den Aufnahmen für die Standfüße liegen.
4. Drehen Sie den Rahmen [1] so, dass die Unterseite nach oben zeigt.
5. Schrauben Sie die acht Standfüße [4] auf die Aufnahmen an der Unterseite des Rahmens [1] (Abb. G).
6. Drehen Sie das Trampolin um und stellen Sie es auf die Standfüße [4] (Abb. H). Es ist nun fertig montiert und kann an einem geeigneten Ort aufgestellt werden.

Hinweis: Das Warnschild [7] muss jederzeit sichtbar sein (Abb. H).

● Gebrauch

● Trampolin springen

- Prüfen Sie vor jedem Gebrauch die Verbindungen zwischen Standfuß und Rahmen. Stellen Sie sicher, dass das Schutzpolster [3] alle Federn [6] richtig abdeckt.

Basis-Sprung:

- Stellen Sie sich auf die weiße Markierung in der Mitte des Trampolins.
- Schwingen Sie Ihre Arme nach oben und springen Sie vorsichtig.

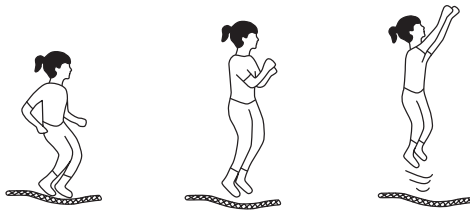

Sprung abfedern:

- Wenn Sie einen Sprung abstoppen möchten, gehen Sie beim Landen leicht in die Knie. So federn Sie den Sprung ab.

● Trampolin demontieren

- Verfahren Sie bei der Demontage in umgekehrter Reihenfolge wie im Kapitel „Montage“ beschrieben.

Hinweis: Stecken Sie nach der Demontage der Standfüße **4** die Abdeckkappen **5** auf die Aufnahmen für die Standfüße am Rahmen **1**, um die Gewinde der Aufnahmen zu schützen.

● Reinigung und Lagerung

- Verwenden Sie keinesfalls ätzende Reinigungsmittel. Andernfalls kann das Material des Produktes beschädigt werden.
- Verwenden Sie zur Reinigung und Pflege ein trockenes, fusselfreies Tuch.
- Entfernen Sie größere Verschmutzungen mittels eines feuchten Tuchs.
- Lagern Sie das Gerät und alle zugehörigen Teile an einem trockenen Ort.
- Bewahren Sie das Gerät und alle Einzelteile sorgfältig in der Verpackung auf, so dass kein Teil verloren gehen kann.

● Entsorgung



Die Verpackung besteht aus umweltfreundlichen Materialien, die Sie über die örtlichen Recyclingstellen entsorgen können.

Möglichkeiten zur Entsorgung des ausgedienten Produkts erfahren Sie bei Ihrer Gemeinde- oder Stadtverwaltung.





You need · Tarvitet · Du behöver · Du skal bruge · Sie benötigen:

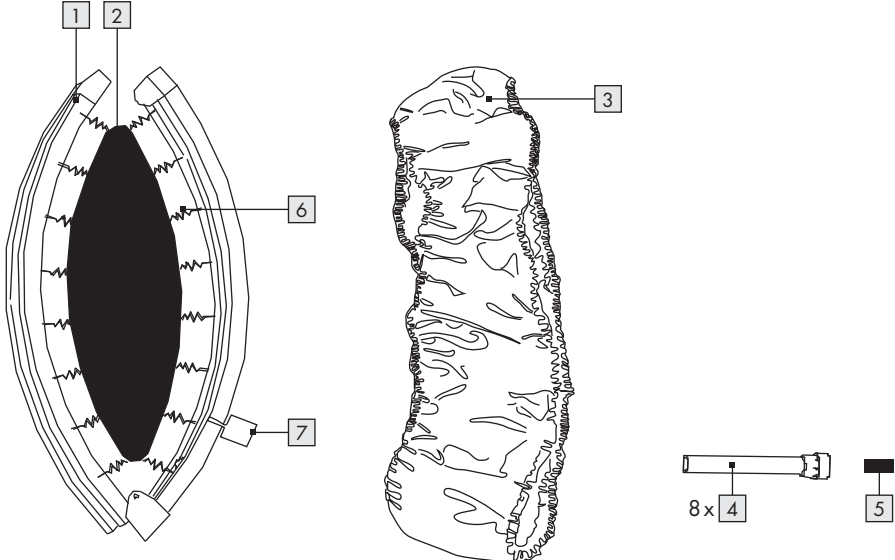

1 2 3 4 5 6 7

8 x 4

A

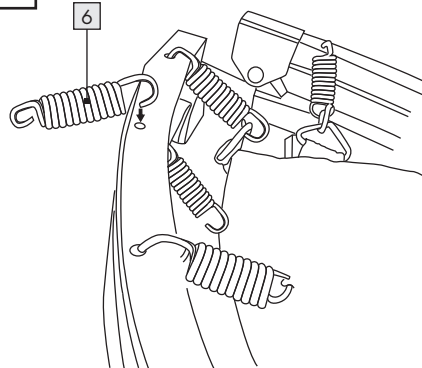

6

B

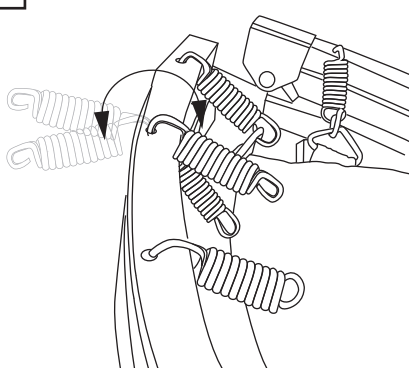

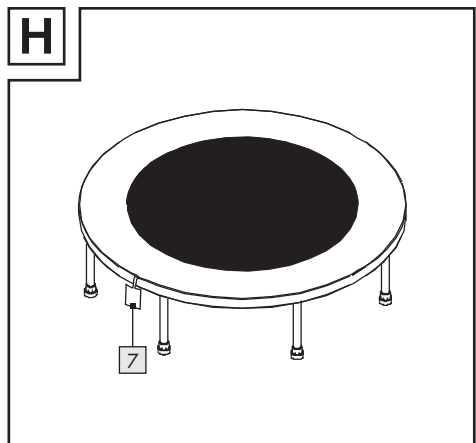
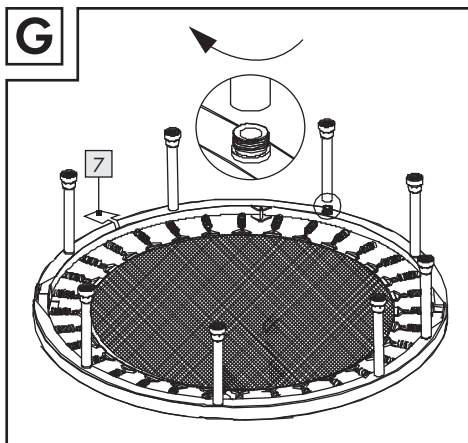
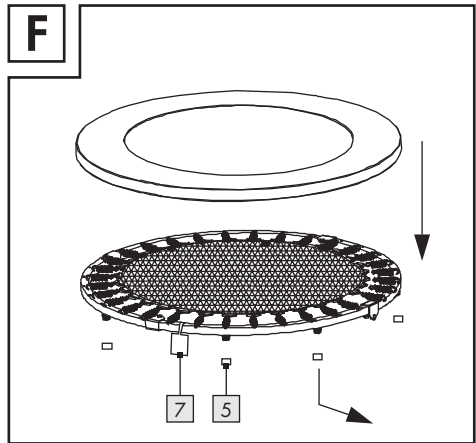
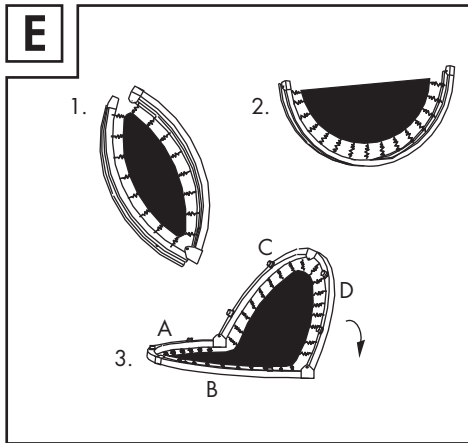
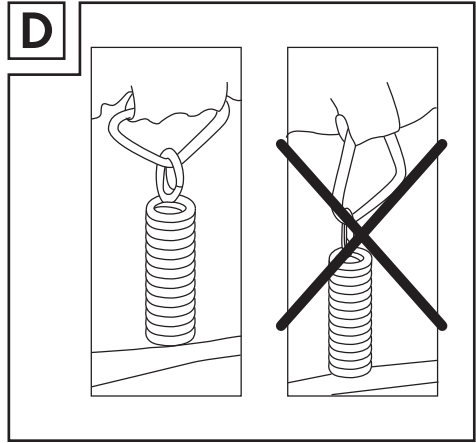
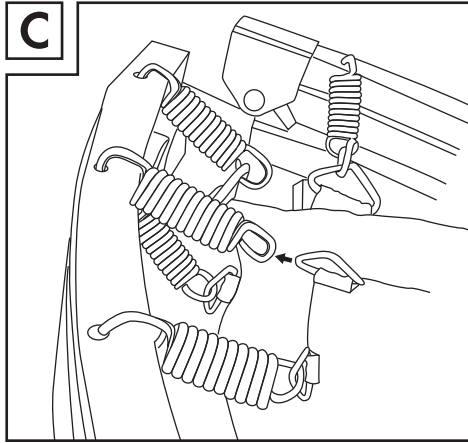



MY HOOD 
c/o EURO PLAY ApS
Industrivej 16
6630 Rødding
Denmark

Model No.: 303580

