



9848595

DK
Betjeningsvejledning
Vigtigt: Læs denne vejledning
før produktet tages i brug.

UK
Instruction manual
Important: Please read this
user manual before operating
the product



Indholdsfortegnelse

ADVARSLER OG FORHOLDSREGLER.....	1
FUNKTIONER.....	1
OVERSIGT	2
KONTROLPANEL.....	3
RENGØRING	4
VIGTIGE BEMÆRKNINGER	5
SPECIFIKATIONER.....	5

ADVARSLER OG FORHOLDSREGLER

1. Advarsler

- Brug den angivne strømforsyning.
- Betjen ikke enheden med våde hænder.
- Tag ikke stikket ud af stikkontakten, mens maskinen kører.
- Forlængerledning anbefales ikke.
- Stik ikke fingre, pinde eller andre genstande ind i enheden.
- I tilfælde af dårlig lugt skal du slukke for enheden og derefter slukke for strømforsyningen.
- Hvis ledningen er beskadiget, skal den udskiftes af fabrikanten eller dennes serviceagent eller en tilsvarende kvalificeret person for at undgå fare.
- Tildæk ikke luftudgangen og luftindtaget.
- Apparatet må ikke placeres umiddelbart under en stikkontakt Apparatet må ikke anvendes i umiddelbar nærhed af et badekar, brusebad eller en swimmingpool
- Dette apparat er ikke beregnet til brug af personer (herunder børn) med nedsat fysisk, sensorisk eller mental kapacitet eller manglende erfaring og viden, medmindre de har fået tilsyn eller instruktion vedrørende brug af apparatet af en person, der er ansvarlig for deres sikkerhed.
- Mindre børn bør kun bruge apparatet under opsyn, så det sikres, at de ikke leger med apparatet.

2. Bemærkninger:

- Apparatet må ikke betjenes i nærheden af brændbar eller eksplosiv gas.
- Hold enheden mindst 1 meter væk fra tv eller radio for at undgå forstyrrelser.
- Afbryd ikke strømmen ved at trække i ledningen.
- Tøm vandbeholderen, og træk stikket ud af stikkontakten, før enheden stilles til opbevaring.
- Enheden må ikke vaskes med vand eller et kemisk opløsningsmiddel.
- Sluk for maskinen, træk stikket ud, og brug en tør klud til rengøring.
- Enheden må ikke rystes eller bankes.
- Der må ikke indsættes genstande, sprøjtes insektmiddel eller kemiske opløsningsmidler på enheden.
- Bloker ikke enhedens vindindgang og - udgang.
- Afbryd strømforsyningen, hvis enheden ikke skal bruges i længere tid.

FUNKTIONER

- 3-i-1-funktioner: køler, luftrenser og befugter.
- Renser luften ved at fjerne støv og ubehagelig lugt
- Tilsæt is til vandbeholderen for at opnå yderligere køling ned til 3- 5 °C.
- Energieffektivitet og lavt strømforbrug.
- Vandbeholderen tilfører fugt.
- Nylonfiltre kan være et alternativ.

OVERSIGT

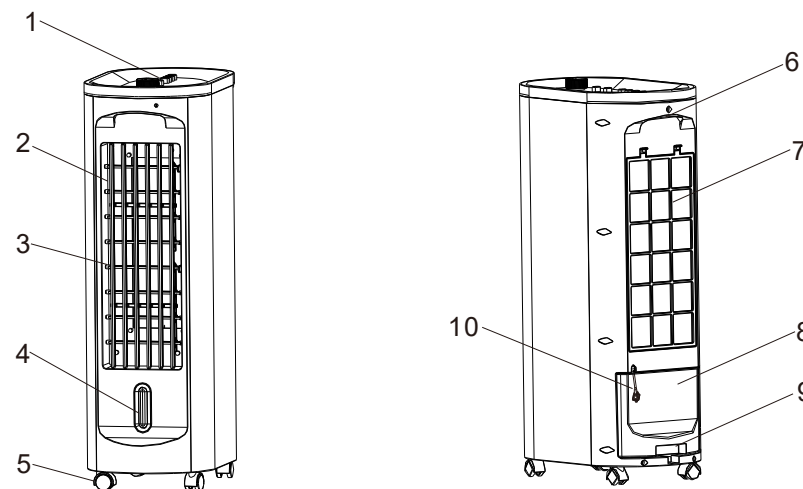

1. Betjeningspanel
2. Lodret vinge
3. Vandret vinge
4. Indikator for vandniveau
5. Drejhjul
6. Håndtag
7. Filterramme
8. Nederste vandbeholder
9. Håndtag til vandbeholder
10. Strømkabel

BETJENINGSPANEL

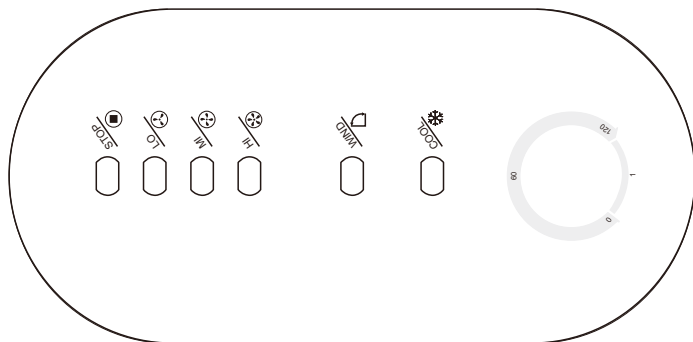

Tilslut maskinen til strøm

1. Timer: ① Timerknappens rotation i positionen "1", maskinen er i en tilstand med konstant effekt;
② Timerknappen drejes til positionen "0". Maskinen er i nedlukningstilstand.
③ Timerknap ved "0-120", maskinen er i aktiveret tilstand, tidsindstillingen er 0-120 minutter;

2. Timerknap i "1" eller tidsindstilling. Tryk på "WIND"-knappen for at styre vindfunktionen;
3. Timerknap i "1" eller tidsindstilling. Tryk på knappen "COOL" for at styre kølefunktionen

Bemærk: Hæld rent vand i vandbeholderen før brug af tilstanden Cool . Hold øje med vandniveauet gennem det gennemsigtige vindue for at kontrollere vandmængden.

Bemærk: afløbsbakke skal lukkes tæt.

Undgå at spilde vand på motoren og andre elektriske komponenter, da det kan beskadige produktet. Påfyld vand til niveauet, ikke for meget, ellers vil det løbe ud over.

Sørg for at bruge rent vand.

4. Når timerknap er på "1"- eller tidsindstilling , så tryk på "LO"-tasten for at sænke vindhastigheden , og henholdsvis "MI" for middel, "HI" for høj og "STOP" for at stoppe hastigheden.

RENGØRING

RENGØR OG UDSKIFT FILTERET

Filteret er allerede samlet før levering fra fabrikken. Men filteret skal rengøres eller udskiftes efter en vis tids brug. Det skal betjenes af tekniske personer eller søg rådgivning hos den lokale distributør. Metoden er nævnt nedenfor.

1. Hold filteret ned mod panelets positionen med kraft mod bagsiden for at fjerne filtre.
2. Tag filteret ud af filterrammen. Bank let på filteret med en bestemt genstand for at gøre det rent. Hvis filteret er meget snavset. Dyp det i den naturlige rengøringsmiddel for at vaske det og skyl efter med vand.
3. Sæt det rengjorte eller nyligt udskiftede filter på plads

- Bemærk: 1. Filteret kan normalt bruges i et år. Hvis det beskadiges, skal filteret straks udskiftes.
2. Filteret fra fabrikken er lavet af nylonnet.

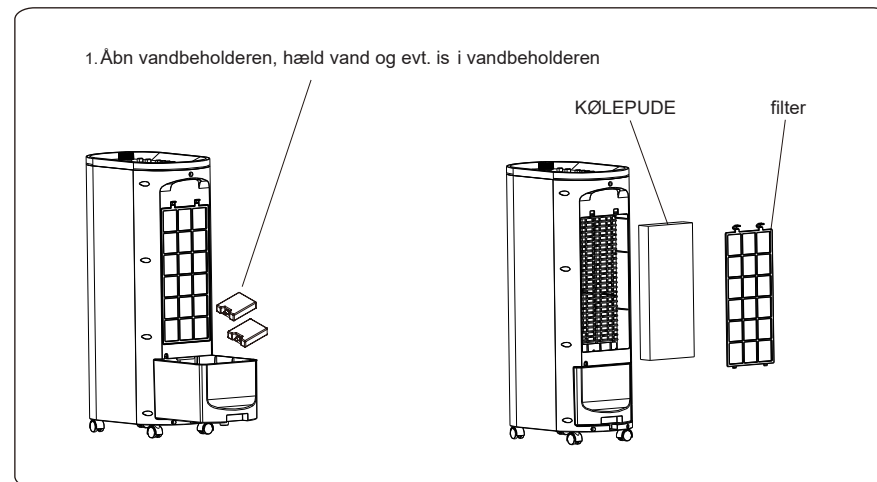

VIGTIGE BEMÆRKNINGER

1. Sørg for, at luftudtaget ikke blokeres, når enheden betjenes.
2. Må kun bruges indendørs.
3. Hvis det er nødvendigt at flytte enheden, efter at vandet er blevet tilført, skal du forsigtigt rulle til den ønskede position og aktivere beslaget på hjulene.
4. Enheden er sikker og pålidelig, når stikkontakten er jordet.
5. Rengør filteret hver 20.-30. dag for optimal ydeevne ved at fjerne skruen bag på varmeapparatet og skylle filteret forsigtigt i rent vand.
6. Sørg altid for, at der er vand i enheden, når den bruges til køling.
7. Hvis ledningen er beskadiget, skal du kontakte forhandleren for at få hjælp.

SPECIFIKATIONER

Model	9848595
Strømforsyning	AC220-240V/50Hz
Nominel effekt(køling)	70W
Elektrisk beskyttelse klasse:	II
Luftmængde	250m ³ /t
Nettovægt	5 kg
Vandbeholder	4L
Produktmål (DXBXH)	324×200×634 mm

Table of Contents

WARNINGS AND PRE-CAUTIONS	1
FEATURES	1
STRUCTURE	2
CONTROL PANEL FUNCTION	3
SETUP INSTRUCTION	4
IMPORTANT NOTES	5
TECHNICAL REFERENCE DATA	5

WARNINGS AND PRE-CAUTIONS

1. Warnings

- Use the specified power supply.
- Do not operate the unit with wet hands.
- Do not unplug the power supply while machine is running.
- Extension power cord is not recommended.
- Do not insert fingers, sticks or other objects into the unit.
- In case of bad smell, turn off the unit and then shut off power supply.
- If the supply cord is damaged, it must be replaced by the manufacturer or its service agent or a similarly qualified person in order to avoid a hazard.
- Do not cover the air outlet and air inlet.

The appliance must not be located immediately below a socket outlet. Do not use this appliance in the immediate surroundings of a bath, a shower or swimming pool.

This appliance is not intended for use by persons (including children) with reduced physical, sensory or mental capabilities, or lack of experience and knowledge, unless they have been given supervision or instruction concerning use of the appliance by a person responsible for their safety.

Children should be supervised to ensure that they do not play with the appliance.

2. Notices :

- Do not operate the unit near flammable or explosive gas.
- Keep unit at least 1 meter away from TV or Radio for interference.
- Do not unplug power by pulling the power cord.
- Empty water tank and unplug the power before putting unit in storage.
- Do not wash the unit using water or chemical solvent.
- Turn off machine, unplug the power, and then use dry cloth for cleaning.
- Do not shake or beat the unit.
- Do not insert any object, spray insecticide or chemical solvent on the unit.
- Do not block wind inlet and outlet of the unit.
- Disconnect power supply if the unit will not be used for long time.

FEATURES

- 3-in-1 functions: cooler, air purifier, and humidifier.
- Purify air by removing dusts and unpleasant odors.
- Add ice to water tank to achieve additional cooling, down to 3-5 C.
- Energy efficiency and low power consumption.
- Water tank provides moisture.
- Nylon filters can be an alternative.

STRUCTURE

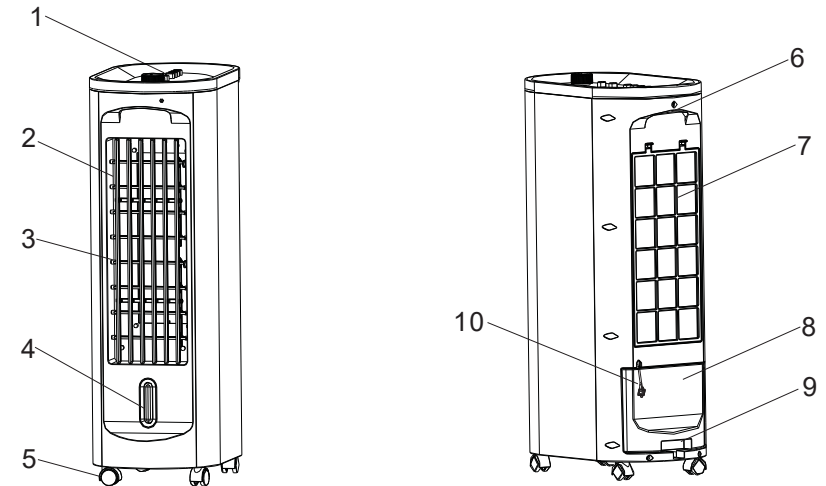

- 1. Control Panel
- 2. Vertical Vane
- 3. Horizontal Vane
- 4. Water Level Indicator
- 5. Caster
- 6. Handle
- 7. Filter Frame
- 8. Bottom Water Tank
- 9. Water Tank Handle
- 10. Power Cord

CONTROL PANEL FUNCTION

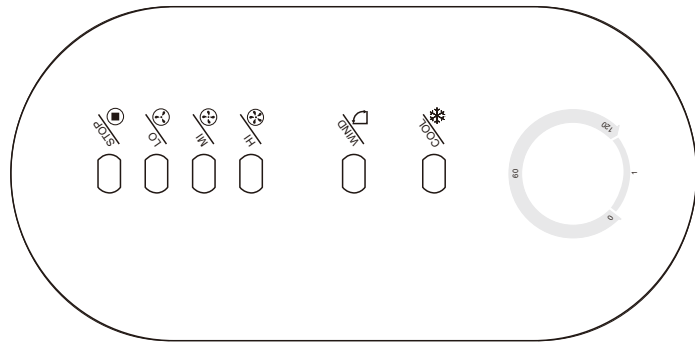

CONTROL PANEL FUNCTION

Connect the machine to power

- 1, TIMER: ① Timing knob rotation in the "1" position, The machine is in a state of continuous power;
② Timing knob rotation in the "0" position, The machine is in a power down state;
③ Timer knob to "0-120", The machine is in the energized state timing, timing time is 0-120 minutes;

2, Timing knob in the "1" or time state, Press "WIND" button to control the swing of the wind function;

3, Timing knob in the "1" or time state, Press "COOL" button to control the opening and stopping of the refrigeration function

Note: Add clean water into the water tank before use COOL mode, and observe water

level through the transparent window to control water volume. And please note the drain stopper should be closed tightly.

Don't spill water to motor and other electrical components, to prevent product damage.

Filling water to the level, not too full, otherwise it will overflow from the product.

Be sure to use clean water.

4, Timing knob in the "1" or time state, press "LO" key to low wind speed. Press "MI" for medium speed, "HI" for high speed, and "STOP" to stop speed.

CLEANING

CLEAN & REPLACE THE FILTER

The filter is already assembled before delivery from factory. But the filter should be cleaned or replaced after a certain time use. It should be operated by Technical people or ask for advice by local distributor. The method is mentioned below.

1. Hold the filter down to the board position with force to back side can remove filters.
2. Take the filter out of the filter frame. Tap the filter with certain object for cleaning. If the filter is really dirty. Dip it into natural detergent solution to wash and flush with water.
3. Put the cleaned or newly replaced filter slightly into its proper position

Note: 1. Filter can be used for one year normally, if damage occurs, the filter should be changed immediately.

2. The filter from factory is nylon mesh.

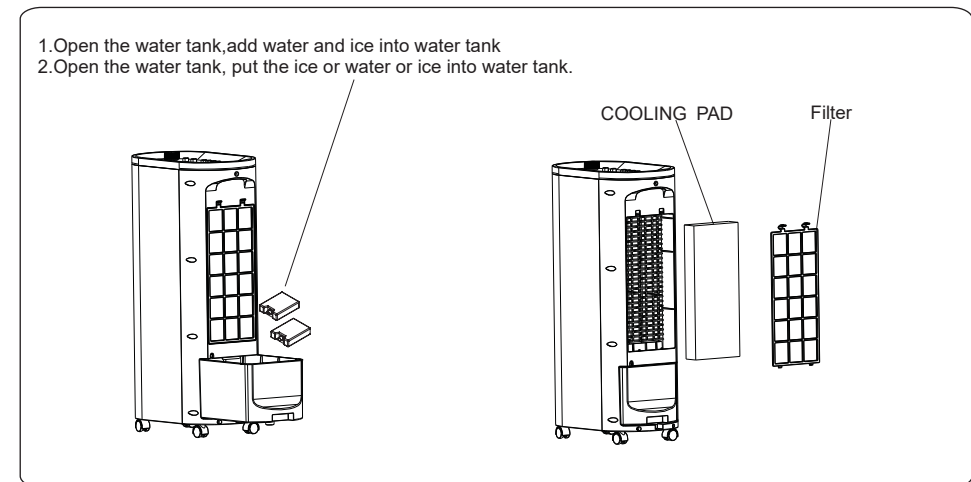

IMPORTANT NOTES

1. Do not obstruct the air outlet when operating the unit.
2. Use indoor only.
3. Should it be necessary to move the unit after the water has been added, roll gently to the required position and activate the bracket the castors.
4. The unit is safe and reliable if the power socket is earthed.
5. Clean the filter every 20-30 days of operation for optimum performance .
by removing screw at back of heater and gently rinsing filter in clean water.
6. Always ensure that there is water in the unit when in use for cooling.
7. If the supply cord is damaged, please contact your dealer for help.

Technical Reference Data

Model	9848595
Rated Voltage	AC220-240V/50Hz
Rated Power(cooling)	70W
Electrical Protection Class	II
Airflow Volume	250m ³ /h
Net Weight	5Kg
Water tank	4L
Meas of Product (DXBXH)	324×200×634mm



Bright is a trademark belonging to Silvan a/s.
No part of this userguide may be reproduced in any form
or by any means without written permission from Silvan a/s.
All rights reserved.

Bright er et varemærke tilhørende Silvan a/s.
Ingen dele af denne betjeningsvejledning må gengives under nogen form
eller på nogen måde uden skriftlig tilladelse fra Silvan a/s.
Alle rettigheder forbeholdes.