



9846964

**DK**

**Betjeningsvejledning**

**Vigtigt: Læs denne vejledning  
før produktet tages i brug.**

**UK**

**Instruction manual**

**Important: Please read this  
user manual before operating  
the product**





**CE** Er i overensstemmelse med relevante EU-standarder.

Børn over 8 år og personer med fysisk, sensorisk eller psykisk handicap eller uerfarne personer må kun bruge enheden under opsyn, eller hvis de er uddannet korrekt til at bruge produktet sikkert, og de forstår farer forbundet med brugen af enheden.

Lad ikke børn lege med enheden.

Lad ikke børn forbinde enheden i en stikkontakt eller rengøre eller på anden måde interagere med enheden uden opsyn.

Hold børn under 3 år væk fra enheden, medmindre de konstant er under opsyn.

Enhver anden brug end det, der er anført i denne vejledning, er forbudt

For at sikre optimal benyttelse, skal du læse denne vejledning omhyggeligt, før du bruger apparatet. Sikkerhedsforholdsreglerne reducerer risikoen for personskade og skader på udstyret. Opbevar manualen på et sikkert sted til senere brug. Hvis det er relevant, skal du give disse instruktioner videre til den næste ejer af apparatet. Følg altid grundlæggende sikkerhedsforholdsregler og ulykkesforebyggende forholdsregler, når du bruger et elektrisk apparat.

## SIKKERHEDSINSTRUKTIONER

Følgende grundlæggende forholdsregler skal altid følges, før dette elektriske apparat bruges:

- Enheden må kun bruges til det tilsigtede formål. Producenten holdes ikke ansvarlig for skader, der skyldes forkert brug eller forkert håndtering.
- Brug ikke udendørs eller til kommercielle formål. Dette apparat er kun beregnet til husholdningsbrug. Bruges enheden til kommercielle formål annulleres garantien.
- Hold enheden mindst 1 meter væk fra tv eller radioer for at undgå elektromagnetiske forstyrrelser.
- Opbevar apparatet væk fra direkte sollys.
- Vip ikke apparatet mere end 35 ° eller vend det på hovedet under transport.
- Placer enheden på en flad, stabil overflade.
- Tag altid stikket ud af stikkontakten før rengøring, installation af tilbehør, demontering og når den ikke er i brug.
- Tøm vandtanken, før du flytter apparatet



Risiko for brand



- Alle ledninger skal være i overensstemmelse med lokale og nationale elektriske koder og skal installeres af en kvalificeret elektriker.
- For din sikkerhed og beskyttelse har dette apparat et jordet stik. Sørg for, at stikkontakten er jordet, før du tilslutter apparatet. Hvis du ikke er sikker på, om stikkontakterne i dit hjem er korrekt jordforbundet, skal du kontakte en kvalificeret elektriker.

- Tilslut ikke dette apparat til en adapter eller en forlængerledning.
- Tag altid stikket ud af stikkontakten inden rengøring eller service.
- Brug to eller flere personer til at flytte og installere klimaanlægget.
- Børn og kæledyr skal overvåges for at sikre, at de ikke leger med apparatet eller emballagematerialet.
- Dette apparat kan bruges af børn fra 8 år og derover og personer med nedsatte fysiske, sensoriske eller mentale evner eller manglende erfaring og viden, hvis de har fået tilsyn eller instruktion om brug af apparatet på en sikker måde og forstår involverede farer.
- Nedsænk aldrig ledningen, stikket eller apparatets hoveddel i vand eller andre væsker. Hvis enheden falder i vand, skal du straks tage stikket ud af stikkontakten og få apparatet kontrolleret af en ekspert, før det bruges igen. Det kan forårsage brand, elektrisk stød, personskade eller død.
- Tag ikke apparatet op eller betjen det, hvis strømkablet eller stikket er beskadiget, eller hvis enheden ikke fungerer korrekt eller er blevet tabt eller beskadiget på nogen måde. I tilfælde af skade skal du kontakte eftersalgsservice. Et beskadiget ledning eller stik skal udskiftes udelukkende af producenten eller en kvalificeret person for at undgå personskader.
- Brug ikke midler til at fremskynde afrymningsprocessen eller til at rengøre apparatet, bortset fra dem, der er anbefalet af producenten. Den maksimale kølemiddelmængde er 200 g.
- Brug ikke eller opbevar enheden i nærheden af varmekilder (dvs. varmeapparater, komfurer osv.)

## DELLISTE

1. Kontrolpanel
2. Udgang for kold luft
3. Signalmodtager
4. Fjernbetjening
5. Transporthåndtag
6. Udsugningskanal
7. Fordamperindløb
8. Kontinuerlige udløb
9. Afløb

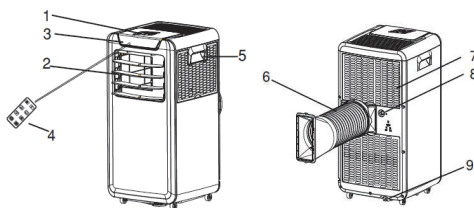

## KONTROLPANEL



## BETJENINGSVEJLEDNING

### 1. Tænd enheden

- Tilslut, enheden bipper en gang.
- Tryk på "Power"-knappen, så tændes enheden
- LED viser rumtemperatur og fungerer i automatisk tilstand

### 2. Valg af driftstilstand

Tryk på knappen "Tilstand" for at vælge en ønsket tilstand vist nedenfor:

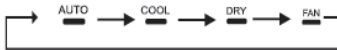

### 3. Juster temperaturen

Temperaturen kan indstilles inden for et område fra 15 ° C til 31 ° C med 1 ° C

Tryk på "+" eller "-" -knappen for at øge eller sænke temperaturen 1 ° C ved at trykke en gang på enhedens

LED

viser måltemperaturen i 5 sekunder og viser derefter stuetemperaturen.

### 4. Juster blæserhastighed

Tryk på knappen "hastighed" for at vælge den ønskede blæserhastighed

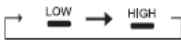

### 5. Power

Når du igen trykker på "Power"-knappen vil enheden vise "di", strømindikatoren stopper med at lyse og anlægget holder op med at køre.

### 6. Dvaletilstand

Tryk på denne knap for at gå ind i klimaanlæggets dvaletilstand

### 7. Timer





Tryk på denne knap for at indstille en tidsbestemt nedlukning

### 8. Rotation

Tryk på denne knap for at indstille rotation.

## Bemærk: Funktionsprincip for hver tilstand

AUTO  
Tilstand

- Når "  " -funktionen er valgt, fungerer indetemperaturføleren automatisk og den ønskede funktionstilstand vælges med "  " eller "  " -tilstand.
- Når rumtemperaturen er  $\geq 24$  °C vil enheden automatisk vælge "  " -tilstanden.  
Når rumtemperaturen er  $< 24$  °C vil enheden automatisk vælge  tilstand.

**DRY****tilstand**

1. Den opadgående centrifugalventilator kører med lav hastighed, og hastigheden kan ikke justeres.
2. Kompressoren og den nedre centrifugalventilator stopper efter at have kørt 8 minutter, og kører derefter igen efter 6 minutter.
3. Enheden indstiller konstant temperaturaffugtningstilstand, og justeringen af temperaturen er ikke effektiv.

**COOL****tilstand**

1. Når stuetemperaturen er højere end den indstillede temperatur, begynder kompressoren at køre.
2. Når stuetemperaturen er lavere end den indstillede temperatur, stopper kompressoren og den øverste ventilator kører med den oprindelige indstillede hastighed.

**FAN****tilstand**

Den opadgående centrifugalventilator kører med den indstillede hastighed, og kompressoren og den nedadgående centrifugalventilator kører ikke justering af temperaturen og er derfor ikke effektiv.

**TIMER-indstilling**

1. Tryk på "Timer" -knappen for at indstille automatisk slukketid, mens enheden kører.
2. Tryk på "Timer" -knappen for at indstille automatisk tændtid, mens enheden er klar.
3. Tiden kan justeres inden for 1 time til 24 timer. Tryk på plustegnet (+) eller minustegnet (-) for at øge eller formindske tiden 1 time ved at trykke en gang.

**DVALETILSTANDS-indstilling**

1. Søvnstilstandsfunktionen er effektiv, når enheden er i "afkøl" tilstand.
2. Tryk på "dvaletilstand" -knappen i "afkøl" -tilstand, så fungerer enheden under dvaletilstand og den opadgående centrifugalventilator skifter automatisk til lav hastighed. Den indstillede temperatur stiger 1 °C efter en time og stiger 2 °C efter to timer. Efter seks timer vil enheden stoppe med at køre.

**ROTATION-indstilling**

Når rotationsknappen er aktiveret, svinger rotationsbladet automatisk op og ned. Hvis du vil stoppe den, skal du trykke på knappen igen.

**Bemærk:**

Hovedkontrolpladen har hukommelsesfunktion, når enheden er klar til at køre, men i stop-status, kan hovedkontrolpladen huske initialiseringen af arbejdstilstand. Når du tænder for enheden, kører den den samme arbejdstilstand som sidste gang, ingen grund til at nulstille arbejdstilstand igen (denne tilstand er ikke tilgængelig, når enheden er i "AUTO" -tilstand)

## Fjernbetjeningsinstruktion

### 1. POWER

Apparatet starter, når det tændes

Eller vil blive stoppet, når det er i drift, hvis du trykker på denne knap

### 2. TILSTAND

Tryk på denne knap for at vælge "Auto" "Køling" "Affugtning"

"Ventilator" -tilstand

### 3. HASTIGHED

Tryk på denne knap for at vælge blæserhastighed i rækkefølge

### 4/5. ▲ / ▼

Tryk på denne knap for at justere måltemperatur og timer

### 6. DVALETILSTAND

Tryk på denne knap for at indstille eller annullere "Dvale" -funktion

### 7. TIMER

Tryk på denne knap for at slå automatisk til og fra

### 8. ROTATION

Tryk på denne knap for at indstille automatisk rotation

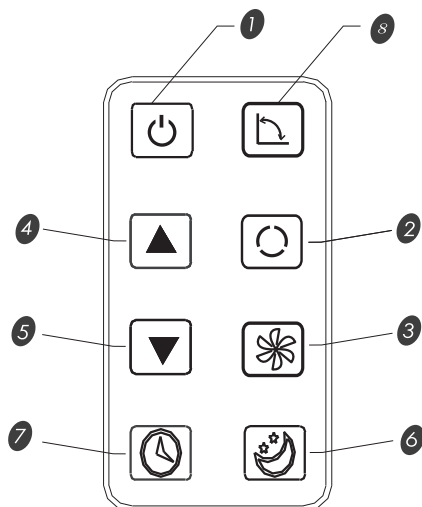

## FJERNBETJENING

### Sådan installeres batterier

#### Isætning af batterier

Skub dækslet for at åbne

Sørg for, at retningen er korrekt

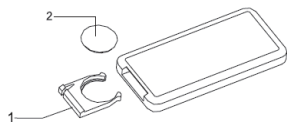

1. Åbn bagdækslet, og tag isoleringsfilmen på batterierne af
2. Sæt batteriet ind i åbningen med anode og katode i rigtige retninger
3. Sæt bagdækslet på

#### Bemærkninger:

- 1) Batteriets anode og katode skal svare til tegnene på '+' og '-' på fjernbetjeningen
- 2) Efter lang tid uden brug skal batteriet tages ud
- 3) Tag det brugte batteri ud og bortskaf det sikkert og passende for at forhindre miljøforurening.

## BRUG AF KLIMAANLÆGGET

Ret fjernbetjeningen mod signalreceptoren for at betjene klimaanlægget. Fjernbetjeningen tænder klimaanlægget i en afstand på op til 5 meter (16,4 fod), når den peger på klimaanlæggets signalreceptor

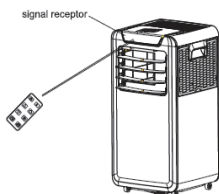

## KONTINUERLIG TØMNING

Når du bruger enheden i 'TØR' og 'AFKØL' -tilstand, anbefales kontinuerlig tømning.

1. Frakobl enheden fra strømkilden.
2. Fjern aftappingsproppen. Når du udfører denne handling, kan noget vand blive spildt, og derfor bør man sætte en beholder under til at opsamle vandet.
3. Tilslut drænstikket til en slange
4. Vandet kan drænes kontinuerligt gennem slangen i et gulv afløb eller en spand.
5. Du kan nu tænde for enheden.

## BESKYTTELSESYSYSTEM

Dette apparat har en beskyttelsesanordning, der af sikkerhedsmæssige årsager automatisk slukker for apparatet i følgende tilfælde:

### AFKØL

Når stuetemperaturen er over 43 °C. Hvis

stuetemperaturen er under 15 °C. **TØR**

Hvis stuetemperaturen er under 15 °C.

Hvis klimaanlægget kører i AFKØL eller TØR-tilstand med døren eller vinduet åbnet i lang tid når den relative fugtighed er over 80 %, kan kondens fra dråber dryppe ned fra udløbet.

Vent tre minutter for at genstarte enheden, når den automatisk er lukket ned.

Hvis apparatet er frakoblet, fungerer enheden i standardtilstand, og du bliver nødt til at indstille timeren igen.

### Bemærk:

Dette apparat har en tank mellem kondensatoren og vandpladen, der opsamler kondenseret vand. Når vandet når det maksimale niveau, vil flyderkontakten og derefter tank fuld-indikatorlampen minde dig om at tømme vandtanken.



### **Tømning af vandtanken**

1. Frakobl enheden fra strømkilden.
2. Placer en lav beholder under det nederste drænprop.
3. Fjern det nederste drænprop. Vand løber ud og opsamles i den lave beholder.
4. Efter at vandet er drænet, skal det nederste dræningsprop udskiftes ordentligt.
5. Du kan nu tænde for enheden.

### **RENGØRING OG VEDLIGEHOLDELSE**

Tag altid stikket ud af stikkontakten inden rengøring og vedligeholdelse.

Aftør apparatets ydre overflade med en blød, tør klud. Hvis apparatet er meget snavset, skal du fugte kluden med lunkent vand.

Rengør ikke apparatet med skurere, alkohol eller opløsningsmiddelrengøringsprodukter for at undgå at beskadige overfladen.

Nedsænk aldrig apparatet eller drys det med vand.

#### **Sådan renses luftfilteret:**

1. Frakobl apparatet og tag luftfilteret ud.
2. Skyl det i lunkent vand. Efter rengøring skal du tørre på et skygget og køligt sted, derefter geninstallere. Bemærk: Hvis filteret har stædigt snavs eller pletter, kan du fortynde noget rengøringsmiddel i vandet.

Hvis miljøet er meget støvet, skal du rengøre filteret hver anden uge.

Tøm den kondenserede dræningsbeholder, før du opbevarer apparatet i lange perioder for at forlænge apparatets levetid.

Lad apparatet køre med blæseren i en halv dag i løbet af en solskinsdag for at tørre apparatet indvendigt og forhindre, at der kommer mug.

Dæk altid alle dræn korrekt, før anlægget opbevares.

### **FEJLFINDING**

#### **Enheden fungerer**

##### **ikke.**

- Enheden er ikke tilsluttet.
- Enten er stikket eller kontakten beskadiget.
- Sikringen er ødelagt
- Batteriet på fjernbetjeningen er løbet tør

Tilslut apparatet.

Udskift ledningen, eller prøv at tilslutte den til en anden stikkontakt. Udskift sikringen (kontakt en kvalificeret elektriker.)

Udskift batteriet i fjernbetjeningen.

#### **Apparatet stopper automatisk.**

- Du har aktiveret timeren, og tiden er løbet ud.
- Den har nået den indstillede temperatur.
- Luftudløbet er blokeret.

Tænd for apparatet igen.

Vent på, at apparatet automatisk tænder igen.

Fjern alle genstande, der muligvis blokerer for luftudløbet.

### Enheden afkøler ikke (i køletilstand).

- Rumtemperaturen er lavere end den indstillede temperatur.
- Maskinen er gået i frostbeskyttelsestilstand.
- Der er en dør eller et vindue åbnet.
- Luftfilteret er snavset.
- Luftudløbet-/indtaget er blokeret.
- Den indstillede temperatur er for høj.

Dette er normalt. Apparatet begynder at køre, når stuetemperaturen er højere end den indstillede temperatur.

Maskinen tændes automatisk, når frostbeskyttelsen er færdig. Luk alle døre eller vinduer, hvor den kolde luft muligvis slipper ud.

Rengør filteret.

Fjern genstande, der muligvis blokerer for luftudløbet/indtaget.

Prøv en lavere indstilling.

### Vand lækker fra enheden

- Vandbeholderen er fuld.
- Gulvet er ikke plant.

Tøm tanken, når den er fuld, og inden du flytter apparatet.

Placer enheden på en flad plan overflade.

### LED fejlkode E2

- Rumtemperatur er beskadiget.

Udskift rumtemperaturføleren. **LED fejlkode E2**

### fejlkode E3

- Fordampers olieørssensor er beskadiget. Udskift sensoren til fordamperoilie. **LED fejlkode E4**
- Vandbeholderen er fuld. Tøm tanken.

### INSTALLATIONSTILBEHØR

1. Luftudstødningskanal
2. Tilslutning af luftudstødning af kanalen
3. Vinduesudstødningsadapter
4. Fjernbetjening
5. Vinduesæt
6. Dræningsrør

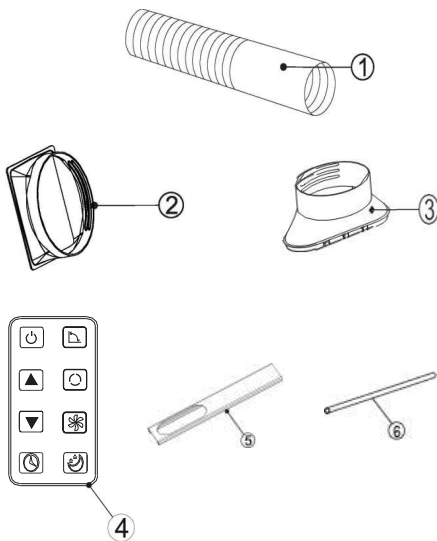

### MONTER

#### UDSTØDNINGSSLANGE OG ADAPTER

Sådan tilsluttes stikkene til luftudstødningskanalen

Forlæng luftudstødningskanalen ved at trække de to ender af kanalen ud.



Skru luftudstødningskanalen ind i stikket på luftudstødningskanalen.

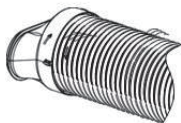

Tilslut stikket til luftstødningskanalen til enheden.

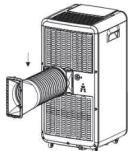

### TEKNISK SPECIFIKATION

Model	<b>9846964</b>
Kølekapacitet	9000Btu/2600W
Køleindgangseffekt/strøm	950W/4.3A
Luftmængde (m <sup>3</sup> /t)	380m <sup>3</sup> /t
Nominal spænding/frekvens (V/Hz)	230V~/50Hz
Lydtrykniveau (dB (A))	LPA : 54dB(A) LWA : 65dB(A)
Vurderet energieffektivitetsforhold (EER-vurderet)	2.6
EER-vurderet klasse	A
Nettovægt (kg)	24.5kg
Dimensioner B*D*H	
Krop (mm)	367 * 353 * 684mm
pakke (mm)	410 * 410 * 870mm
Kølemiddel	R290/200g
pladsanvendelse(m <sup>2</sup> )	10~20m <sup>2</sup>
Miniaturesikring	3.15A 250VAC



### GARANTI

Garantien annulleres, hvis produktet bruges til andre formål end det originale formål, eller hvis produktet bruges til kommerciel / professionel brug eller leje.

Garantien dækker ikke skader, der skyldes naturlige forhold eller skader, der skyldes forkert opbevaring.

Kontakt din forhandler ved garantispørgsmål.

### GENBRUG



Efter gennemførelsen af det europæiske direktiv 2002/96/EU i det nationale retssystem gælder følgende:

Elektrisk og elektronisk udstyr må ikke bortskaffes sammen med husholdningsaffald. Forbrugere er

lovpålagt til at returnere elektriske og elektroniske enheder ved slutningen af deres levetid til salgsstedet eller de offentlige indsamlingssteder, der er oprettet til dette formål. Detaljer om dette er defineret i det respektive lands nationale lovgivning. Dette symbol på produktet, brugsanvisningen eller pakken angiver, at et produkt er underlagt disse regler. Ved at genanvende, genbruge materialerne eller andre former for anvendelse af gamle enheder yder du et vigtigt bidrag til at beskytte vores miljø.

 Conforms to relevant EU standards.

Children over 8 and persons with physical, sensory or mental disabilities, or inexperienced persons, may only use the device under supervision, or if they are properly trained to use the product safely and they understand hazards related to the use of the device.

Do not let children play with the device.

Do not let children connect the device into an outlet or clean or otherwise interact with the device without supervision.

Keep children under 3 away from the device unless they are continuously supervised.

Any Other use than what is stated in this manual is prohibited

Before using the appliance to ensure the best use, carefully read these instructions.

The safety precautions reduce the risk of injury and device damage. Keep the manual in a safe place for future reference. If applicable, pass these instructions on to the next owner of the appliance. Always follow basic safety precautions and accident-prevention measures when using an electrical appliance.

## SAFETY INSTRUCTIONS

Before using this electrical appliance, the following basic precautions should always be followed:

- The unit may be used only for the intended purposes. The manufacturer will not be held responsible for damages resulting from improper use or faulty handling.
- Do not use outdoors or for commercial purposes. This appliance is intended for household use only. Using the unit for commercial purposes will void the warranty.
- Keep the unit at least 1m away from TV or radios to avoid any electromagnetic interferences.
- Keep and store the appliance away from direct sunlight.
- Do not tilt the appliance more than 35° or turn it upside-down during transportation.
- Place the unit on a flat stable surface.
- Always unplug the appliance before cleaning, installing accessories, disassembling and when not in use.
- Empty the water tank before moving the appliance



Risk of fire



- All wiring must comply with local and national electrical codes and must be installed by a qualified electrician.
- For your safety and protection this appliance features a grounded plug. Make sure the wall outlet is grounded before plugging the appliance. If you are not sure whether the wall outlets in your home are properly grounded, contact a qualified electrician.
- Do not connect this appliance to an adapter or an extension cord.
- Always unplug the appliance before cleaning or servicing.
- Use two or more people to move and install the air conditioner.
- Children and pets should be supervised to ensure that they do not play with the appliance or the packaging material.
- This appliance can be used by children aged from 8 years and above, and persons with reduced physical, sensory or mental capabilities or lack of experience and knowledge if they have been given supervision or instruction concerning use of the appliance in a safe way and understand the hazards involved.
- Never immerse the cord, plug or main body of the appliance in water or other liquids. Should the unit fall into water immediately unplug it from the mains and have the appliance checked by an expert before using it again. It may cause fire, electric shock, injury or death.
- Do not pick up or operate the appliance if the power supply cord or the plug are damaged, or if the unit is malfunctioning or has been dropped or damaged in any way. In case of damage, contact the aftersales service. A damaged cord or plug must be exclusively replaced by the manufacturer or a qualified person in order to avoid injuries.
- Do not use means to accelerate the defrosting process or to clean the appliance, other than those recommended by the manufacturer. The maximum refrigerant amount is 200g.
- Do not use or store the unit near heat sources (i.e. heaters, stoves, etc.)

## PART LIST

1. Control Panel
2. Cold air outlet
3. Signal receptor
4. Remote controller
5. Transport Handle
6. Exhaust duct
7. Evaporator inlet
8. Continuous outlets
9. Drain

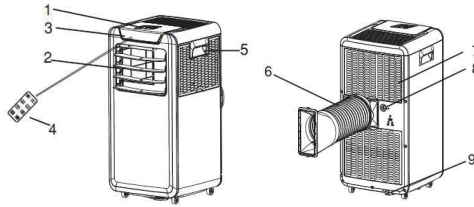

## CONTROL PANEL



## OPERATION INSTRUCTIONS

### 1. Turn on the unit

- a) Plug in, unit beeps once.
- b) Press the "Power" button, then the unit is turned on
- c) The LED displays the room temperature and operate in Automatic mode

### 2. Selection operating mode

Press the "Mode" button to select a desired mode shown below:



### 3. Adjust Temperature

The temperature can be set within a range of 15°C to 31°C by 1°C

Press "+" or "-" button to increase or decrease the temperature 1°C by pressing once the unit LED

shows the target temperature for 5 seconds and then displays the room temperature.

#### 4. Adjust Fan Speed

Press the " speed "button to select a desired fan speed



#### 5. Power

When you press "Power" button again the unit will emit "di", The power indicator goes out and stop working.

#### 6. Sleep

Press this button to enter the sleep mode of air conditioning

#### 7. Timer





Press this button to set a timed shutdown

#### 8. Swing

Press this button to set swing.

#### Notice: Working Principle of Each Mode

##### AUTO mode

1. Once the "  "Operation is selected, the indoor temperature sensor operates automatically to select the desired operation mode with "  " or "  " mode.
2. When the room temperature  $\geq 24$  °C the unit will automatically select"  "mode.  
When the room temperature  $< 24$  °C the unit will automatically select  mode.

##### DRY mode

1. The up centrifugal fan will run at low speed and the speed can't be adjusted.
2. The compressor and the down centrifugal fan will stop after running 8 mins, then run again after 6mins.
3. The unit adopts constant temperature dehumidifying mode and the adjustment of temperature is no effective.

##### COOL mode

1. When the room temperature is higher than set temperature, the compressor starts to run.
2. When the room temperature is lower than set temperature, the compressor stop, and upper fan operate at original set speed.

##### FAN mode

The up centrifugal fan runs at set speed, and the compressor and down centrifugal fan does not run the adjustment of temperature is no effective.

### TIMER operation

1. Press "Timer" button to set Automatic Off time while the unit is running.
2. Press "Timer" button to set Automatic On time while the unit is ready.
3. The time can be adjusted within a range of 1 hour to 24 hours. Press the plus sign (+) or Minus sign (-) button to increase or decrease the time 1 hour by pressing once.

### SLEEP operation

1. The Sleeping operation is effective when the unit is under "Cool" mode.
2. Press the "Sleep" button in "Cool" mode then the unit will work under sleep mode and the up Centrifugal fan will turn to low speed automatically. The set temperature will increase 1°C after one hour, and increase 2°C after two hours. After six hours, the unit will stop running.

### SWING operation

When the swing button is activated, the swing blade swings up and down automatically. If you want to stop, press the button again.

### Notice:

The main control board has memory function, when the unit is ready to run but in stop status, the main control board can memorize the initialization of working mode. When you turn on the unit, it will work as the same enactment of working-mode as last time, no need to reset the working mode again (This condition is not available when the unit is under "AUTO" mode)

### Remote Control Instruction

#### 1. POWER

The appliance will be started when it is energized  
Or will be stopped when it is in operation, if you press  
This button

#### 2. MODE

Press this button to select "Auto" "Cooling" "Dehumidify"  
"Fan" mode

#### 3. SPEED

Press this button to select fan speed in sequence

#### 4/5. ▲ / ▼

Press this button to adjust target temperature and timer

#### 6. SLEEP

Press this button to set or cancel "Sleeping" operation

#### 7. TIMER

Press this button to set automatic off and on

#### 8. SWING

Press this button to set automatic swing

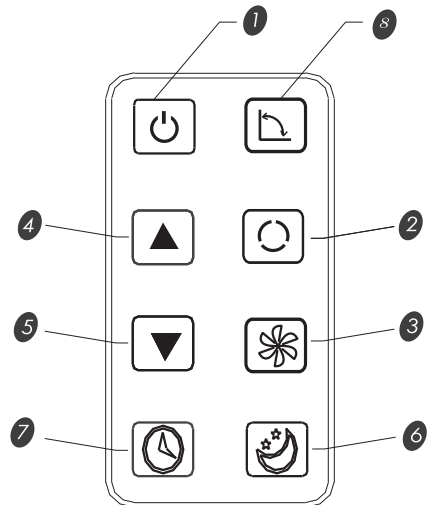

### REMOTE CONTROLLER

#### How to install batteries

#### Inserting batteries



**Slide the cover to open**  
**Be sure the direction is correct**

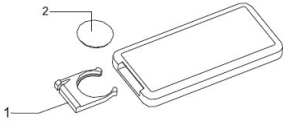

1. Open the back cover and take off the isolation film on the batteries
2. Put the battery inside the slot, with anode and cathode in right directions
3. Put on the back cover

**Notices:**

- 1) The anode and cathode of the battery must be corresponding to the signs of '+' and '-' on the remote control
- 2) For long time no use, take out the battery
- 3) To prevent environmental pollution, take out the used battery and dispose safely and appropriately.

**HOW TO USE**

To operate the air conditioner, aim the remote controller at the signal receptor. The remote controller will operate the air conditioner at distance of up to 5m (16.4 feet) when pointing at signal receptor of the air conditioner

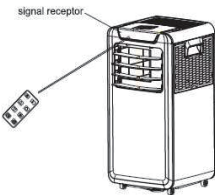

**CONTINUOUS DRAINING**

While using the unit in 'DRY' and 'COOL' mode, continuous drainage is recommended.

1. Unplug the unit from the power source.
2. Remove the draining plug. While doing this operation some residual water may spill put a pan to collect the water.
3. Connect the drain connector to a hose
4. The water can be continuously drained through the hose into a floor drain or bucket.
5. You can now turn on the unit.

**PROTECTION SYSTEM**

This appliance features a protective device that, for safety reasons, will automatically power the appliance off automatically in the following cases:

**COOL**

When the room temperature is over 43°C.

If the room temperature is below 15°C.

## **DRY**

If the room temperature is below 15°C.

If the air conditioner is running in COOL or DRY mode with the door or the window opened for a long time

when the relative humidity is above 80%, condensation on drops may drip down from the outlet.

To restart the unit after it has automatically shut down, wait three minutes.

If the appliance has been unplugged, the unit will operate in the default mode and you will have to set the timer again.

### **Note:**

This appliance has a tank between the condenser and the water plate that collects condensed water.

When the water reaches the max. level ,the float switch and then tank full" indicator light will remind you to empty the water tank.

## **Emptying the water tank**

1. Unplug the unit from power source
2. Place a shallow pan under the lower drain plug.
3. Remove the lower drain plug. Water will drain out and collect in the shallow pan.
4. After the water is drained, replace the lower drain plug firmly.
5. You can now turn on the unit.

## **CLEANING AND MAINTENANCE**

Always unplug the appliance before cleaning and maintenance.

Wipe the outer surface of the appliance with a soft dry cloth. Should the appliance be very dirty, dampen the cloth with lukewarm water.

Do not clean the appliance with scourers, alcohol or any solvent cleaning products to avoid damaging the surface.

Never immerse the appliance or sprinkle it with water.

### **To clean the air filter:**

1. Unplug the appliance and remove the air filter.
2. Rinse it in lukewarm water. After cleaning, dry in a shaded and cool place, then reinstall.

Note: If the filter has stubborn dirt or tough stains, you can dilute some detergent in the water.

If the environment is very dusty, clean the filter every two weeks.

Empty the condensed drain pan before storing the appliance for long periods of time to prolong the service life of the appliance.

Keep the appliance running with only the fan for a half day during a sunny day to dry the appliance on the inside and prevent it from going moldy.

Always cover all the drain plug properly before storing.

## **TROUBLESHOOTING**

### **The unit doesn't work.**

- The unit is not plugged in.
- Either the plug or the socket is damaged.
- The fuse is broken
- The battery on the remote is empty

Plug in the appliance.

Replace the power cord or try plugging it in a different socket.

Replace the fuse (contact a qualified electrician.)

Replace the battery in the remote.

**The appliance automatically stops.**

- You have set the timer on and the time has run out.
- It has reached the set temperature.
- The air outlet is blocked.

Turn the appliance back on.

Wait for it to automatically turn back on.

Remove any objects that may be blocking the air outlet.

**The unit does not cool (in cooling mode).**

- The room temperature is lower than the set temperature.
- The machine has entered anti-frost protection.
- There's a door or a window opened.
- The air filter is dirty.
- The air outlet/intake is blocked.
- The set temperature is too high.

This is normal. The appliance will start working when the room temperature is higher than the set temperature.

The machine will switch on automatically when the anti-frost protection is over.

Close any doors or windows where the cold air might be escaping.

Clean the filter.

Remove any objects that may be blocking the air outlet/intake.

Try a lower setting.

**Water is leaking from the unit**

- The water tank is full.
- The floor isn't level.

Empty the tank when full and before moving the appliance.

Place the unit on a flat level surface.

**LED Error code E2**

- Room temperature is damaged.
- Replace the room temperature sensor.

**LED Error code E3**

- Evaporator oil pipe sensor is damaged.
- Replace the evaporator oil pipe sensor.

**LED Error code E4**

- The water tank is full.
- Empty the tank.

**INSTALLATION ACCESSORIES**

1. Air exhaust duct
2. Connect of air exhaust of duct
3. Window exhaust adapter
4. Remote control
5. Window kit
6. Drainage pipe

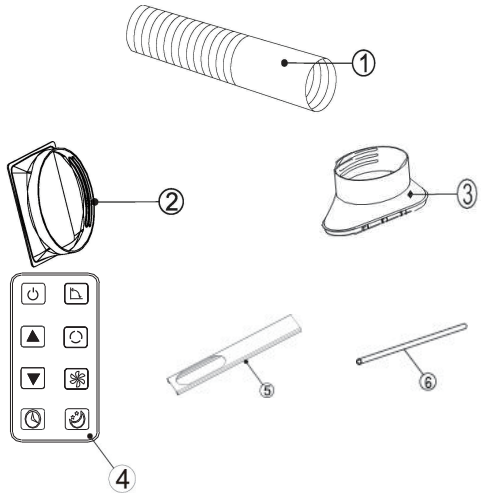

**INSTALL EXHAUSE HOSE AND ADAPTER**

How to connect the connectors to the Air exhaust duct

Extend the air exhaust duct by drawing out the two ends of the duct.

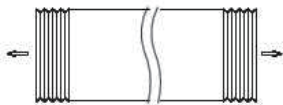

Screw the air exhaust duct into the connector of air exhaust duct.

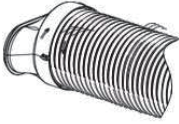

Connect the connector of air exhaust duct to the unit.

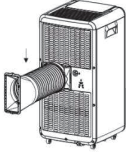

### TECHNICAL SPECIFICATION

Model	<b>9846964</b>
Cooling Capacity	9000Btu/2600W
Cooling Input Power/Current	950W/4.3A
Air Flow Volume (m <sup>3</sup> /h)	380m <sup>3</sup> /h
Rated Voltage /Frequency (V/Hz)	230V~/50Hz
Sound Pressure Level (dB (A))	LPA : 54dB(A) LWA : 65dB(A)
Rated Energy Efficiency Ratio (EER rated)	2.6
EER rated Class	A
Net Weight (Kg)	24.5kg
Dimensions W*D*H	
Body (mm)	367 * 353 * 684mm
Package (mm)	410 * 410 * 870mm
Refrigerant	R290/200g
Applying Space(m <sup>2</sup> )	10~20m <sup>2</sup>
Miniature Fuse	3.15A 250VAC



### WARRANTY

The warranty is void if the product is used for purposes other than its original purpose, or if the product is used for commercial / professional or rental use.

The warranty does not cover damage resulting from natural conditions or damage resulting from improper storage.

For warranty issues, contact your dealer.

### RECYCLE



After the implementation of the European Directive 2002/96/EU in the national legal system, the following applies:

Electrical and electronic devices may not be disposed of with domestic waste. Consumers are obliged by law to return electrical and electronic devices at the end of their service lives to the public collecting points set up for this purpose or point of sale. Details to this are defined by the national law of the respective country. This symbol on the product, the instruction manual or the package indicates that a product is subject to these regulations. By recycling, reusing the materials or other forms of utilising old devices, you are making an important contribution to protecting our environment.

## EC DECLARATION OF CONFORMITY EF OVERRENSSTEMMELSESERKLÆRING

Manufacturer/EU-Importer – Fabrikant/EU Importør

Silvan a/s, CVR-nr: DK 38 84 12 97

Address – Adresse: Edwin Rahrs Vej 88 8220 Brabrand ,Denmark

Hereby declares that the following product - Erklærer herved at følgende produkt:

Product name: Local air conditioner, Commercial name: Local air conditioner, Function: Cooling, Model: 9846964

Type: Electric powered

complies with the following directives – er i overensstemmelse med følgendedirektiver:

LVD 2014/35/EU , EMC 2014/30/EU

RoHS 2011/65/EU, WEEE 2012/19/EU

With amendments as these directives are implemented in national legislation

Med ændringerpågrundlagafdisse direktiversimplementering i national lovgivning

Standards and technical specification referred to:

Anvendte standarder og tekniske specifikationer:

EN 60335-2-40:2003/A13:2012

EN 60335-1:2012/A13:2017

EN 62233: 2008

EN 55014-1:2006/A2:2011

EN55014-1 :2017

EN 55014-2: 2015

EN55014-2 :1997/A2 :2008

EN 61000-3-2: 2014

EN 61000-3-3: 2013

Person authorised to compile the technical file andmaking this declaration:

Place – Sted

Århus, Denmark

Date - Dato – Datum - Päiväys:

FEB.2020



Signature - Underskriver:

Rene Drewsen, Head of purchasing

Address–Adresse: Edwin Rahrs Vej 88 8220  
Brabrand ,Denmark







Bright is a trademark belonging to Silvan a/s.  
No part of this userguide may be reproduced in any form  
or by any means without written permission from Silvan a/s.  
All rights reserved.

Bright er et varemærke tilhørende Silvan a/s.  
Ingen dele af denne betjeningsvejledning må gengives under nogen form  
eller på nogen måde uden skriftlig tilladelse fra Silvan a/s.  
Alle rettigheder forbeholdes.