

**ADORA® blandearmatur med udtræk til køkkenvask**

Mat børstet rustfrit stål

## Betingelser for montering og brug:

Anvendelse af armaturet i bygninger, der er omfattet af bygningsreglementets bestemmelser om lydforhold, kan ske i henhold til de retningslinjer, der angives i DS 439, Norm for vandinstallationer.

Ved vurdering af, om armaturet ved det aktuelle vandtryk kan give en tilfredsstillende vandstrøm, henvises til DS 439.

Bemærkning: Armaturer med angivelsen >300 kPa kan ikke klassificeres i en trykgruppe, da tryktabet ved den forudsatte vandstrøm er større end 300 kPa iflg. DS 439 er forudsætningen for at dimensionerer installationen ved forenklet beregning derfor ikke opfyldt. Der må i stedet foretages en beregning af den aktuelle installation eller aftapningsprøve for at sikre, at armaturet kan yde en tilstrækkelig vandmængde.

- Betjening: 1 greb for vandstrøm og blanding af koldt og varmt vand  
Montering: På bordplade eller i vask. Tilgang nedefra gennem 10 mm Kombi Flex® slange  
Udløb: Svingbar udløbstud med luftindblander og udtræksslange.  
Støjniveau:  $L_{ap} = 20$  dB(A) (ved tryktab 300 kPa)  
(Støjniveau i dB(A)) og vandstrøm i afhængighed af tryktabet over armaturet  
Støjgruppe: Gruppe 1  
Forudsat vandstrøm:  $q_f = 0,2$  l/s  
Trykgruppe: > 300 kPa (se bemærkning)  
(1 kPa = 0,01 bar = 0,1 mVs)  
Vandstrøm: 9 liter/min v. 3 bar  
Materiale: Rustfrit stål AISI 304  
Regulering: Vandstrøm: keramisk indsats  
Indikator: Kold: C Varm: H  
Testnorm: DS/EN817  
Godkendelse: VA 1.42/18686 GDV 04/00052



Mærkning: Adora® logo

Tilbehør: 2 stk. Kombi Flex® armaturslanger 10 mm 3/8" x 500 mm

Monteringshul: min. 36 – max. 40 mm.

Garanti: 10 år mod dryp.

Vedligeholdelse: Mat børstet rustfrit stål har en naturlig åben overflade, der kræver daglig aftørring med en blød klud. Kalkaflejringer og misfarvninger opstår ved manglende daglig vedligeholdelse. Kalkbelægninger kan være svære at fjerne uden at ridse overfladen eller anvende uhensigtsmæssige kemikalier. Anvend rengøringsmidler uden syre, klor, fosfor og slibemidler. Kalkrester kan fjernes med almindelig husholdningseddike. Ved brug af rengøringsmidler på spray, må der aldrig sprayeres direkte på armaturet. Klude og rengøringssvampe med slibende effekt bør ikke anvendes, da det kan skade overfladen.

Den unikke overfladeglans på rustfrit stål fastholdes ved løbende anvendelse af almindelige plejemidler til rustfrit stål.

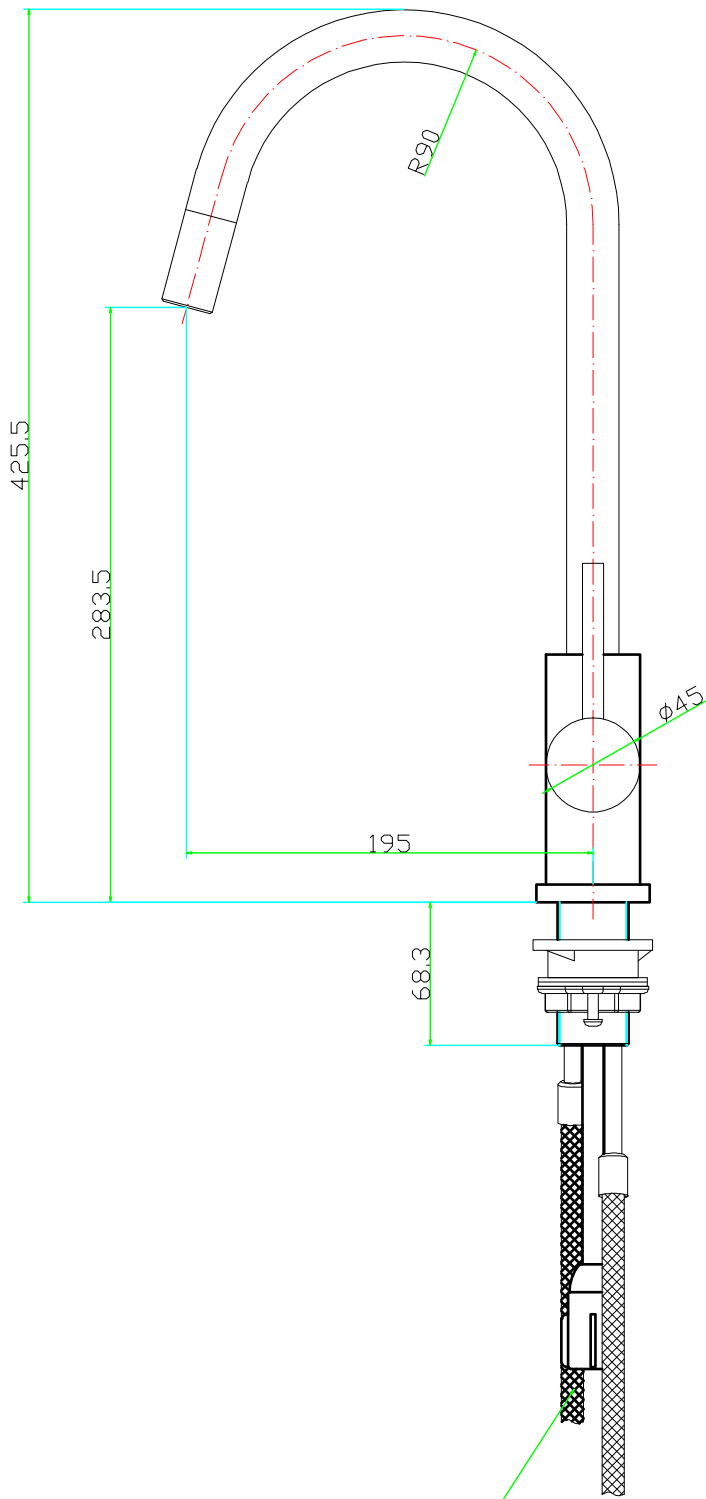

**M10X1-500mm (2PCS)**

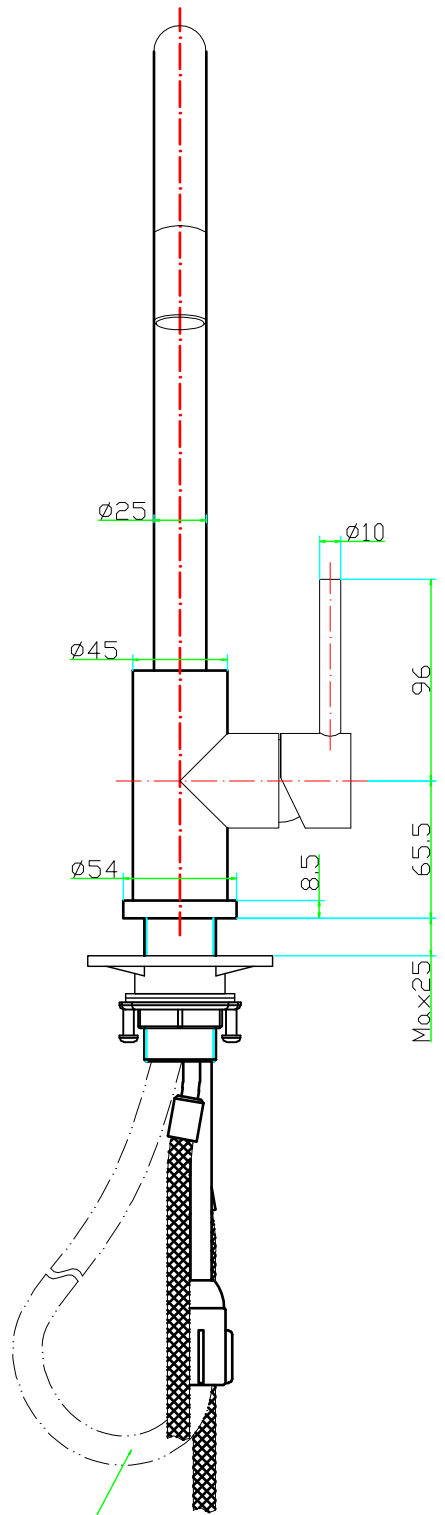

**M15X1-1600mm (1PCS)**