

**ADORA® blandearmatur til håndvask**

Mat børstet rustfrit stål

**Betingelser for montering og brug:**

Anvendelse af armaturet i bygninger, der er omfattet af bygningsreglementets bestemmelser om lydforhold, kan ske i henhold til de retningslinjer, der angives i DS 439, Norm for vandinstallationer.

Ved vurdering af, om armaturet ved det aktuelle vandtryk kan give en tilfredsstillende vandstrøm, henvises til DS 439.

- Betjening: 1 greb for vandstrøm og blanding af koldt og varmt vand  
Montering: På håndvask. Tilgang nedefra gennem 10 mm Kombi Flex® slange  
Udløb: Fast udløbstud med luftindblander  
Støjniveau:  $L_{ap} = 21$  dB(A) (ved tryktab 300 kPa)  
(Støjniveau i dB(A)) og vandstrøm i afhængighed af tryktabet over armaturet  
Støjgruppe: Gruppe 2  
Forudsat vandstrøm:  $q_f = 0,1$  l/s  
Trykgruppe: Gruppe 150 kPa (Tryktabet over armaturet ved den forudsatte vandstrøm er mellem 50 og 150 kPa)  
(1 kPa = 0,01 bar = 0,1 mVs)  
Vandstrøm: 12 liter/min v. 3 bar  
Materiale: Rustfrit stål AISI 304  
Regulering: Vandstrøm: keramisk indsats  
Indikator: Kold: C Varm: H  
Testnorm: DS/EN817  
Godkendelse: VA 1.42/18404 – GDV 04/00043   
Mærkning: Adora® logo  
Tilbehør: Bundventil med overløb, 2 stk. Kombi Flex® armaturslanger 10 mm 3/8" x 500 mm.

Monteringshul: min. 32 – max. 36 mm.

Garanti: 10 år mod dryp.

Udenfor garanti: Manglende vedligeholdelse, fejlansvendelse, fejlmontering, frostskeer, skader efter tilkalkning,

Vedligeholdelse: Mat børstet rustfrit stål har en naturlig åben overflade, der kræver daglig aftørring med en blød klud. Kalkaflejringer og misfarvninger opstår ved manglende daglig vedligeholdelse. Kalkbelægninger kan være svære at fjerne uden at ridse overfladen eller anvende uhensigtsmæssige kemikalier. Anvend rengøringsmidler uden syre, klor, fosfor og slibemidler. Kalkrester kan fjernes med almindelig husholdningseddike. Ved brug af rengøringsmidler på spray, må der aldrig sprayer direkte på armaturet. Klude og rengøringssvampe med slibende effekt bør ikke anvendes, da det kan skade overfladen.

Den unikke overfladeglans på rustfrit stål fastholdes ved løbende anvendelse af almindelige plejemidler til rustfrit stål.

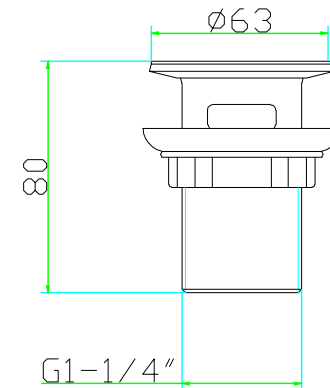
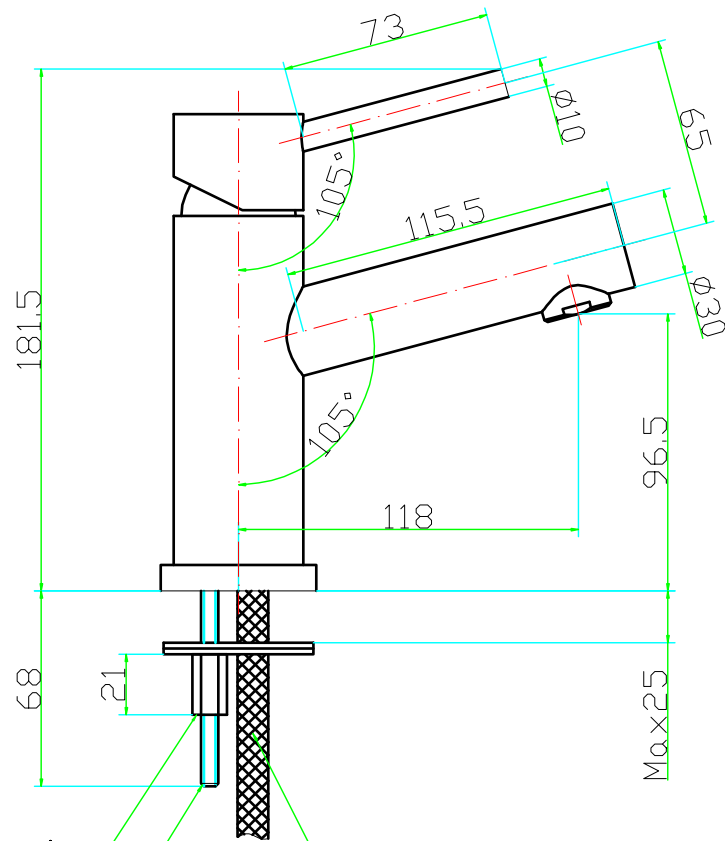
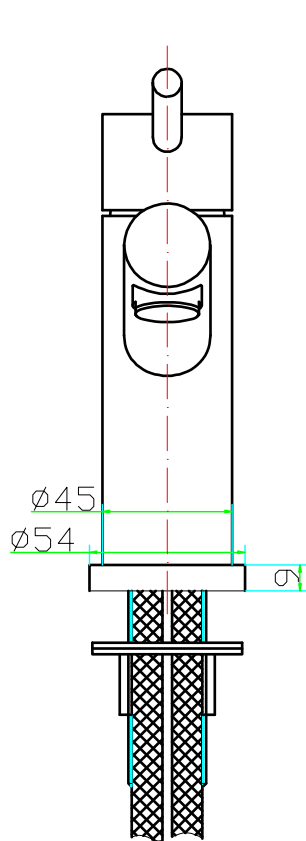

**M6 T005 (2PCS)**  
Nut

**M10X1-500mm (2PCS)**

**M6 T004A (2PCS)**  
Screw

Monteringshul: 32 - 36 mm

Nr. 12807.66  
www.vvs-trading.dk