

- Koottava ja purettava aikuisen toimesta. Jatkuva aikuisen valvontaa tarvitaan, kun pomppulinna on käytössä. Ohjeista lapsia tuotteen käyttämisessä. Älä käytä tuotetta muuhun kuin suunniteltuun käyttötarkoitukseen.
- Pomppulinna samanaikaisesti leikkivien lasten on oltava saman ikäisiä ja kokoisia. Ei sovellu alle 3-vuotiaille lapsille. Sisältää pieniä osia – tukehtumisvaara. Älä koskaan jätä lapsia leikkimään yksin ilman valvontaa.
- Pidä lapset poissa puhaltimen (ilmapumpun) läheltä.
- Pomppulinna käyttö on kielletty henkilöiltä, joilla on pää-, niska-, selkä- tai muita lihas- tai tukielinsairauksia tai vammoja sekä vauvoilta, raskaana olevilta naisilta ja henkilöiltä, jotka voivat loukkaantua putoamisen, törmäyksen tai pomppimisen seurauksena.
- Kengät, silmälasit, korut ja kovat sekä terävät esineet, jotka voivat aiheuttaa loukkaantumisen, on riisuttava ennen pomppulinnaan iirtymistä. Pomppulinna ei saa käyttää kypärää tai muuta päähinettä. Löysiä tai liian isoja vaatteita, joissa on pitkiä naruja, ei saa käyttää pomppulinna.
- Tuokehtumisen estämiseksi lapset eivät saa syödä, juoda tai pureskella mitään pomppulinna.
- Loukkaantumisriskin ja jopa kuolemanvaaran takia liukumäessä ei saa milloinkaan laskea pää edellä. Pidä käsivarret laskiessa pois liukumäen sivuilta, jotta vältetään ihovaurioita.
- Poista kaikki pakkausmateriaalit ennen lasten päästämistä leikkimään.



Älä koske liukumäen kahteen sivustaan



Liukumäessä ei saa milloinkaan laskea pää edellä

- Lasten pitää laskea liukumäessä oikeassa asennossa (katso seuraavat kuvat) kun käytössä on liukumäellä varustettu tuote.



1 Istu tasolla. Älä nouse seisomaan

2 Risti käsivarret rintakehän päälle ennen liukumäestä laskemista

Tai

3 Laske tässä liukumäessä kädet ylhäällä

Liukuva lopetus

- Pomppulinna ei saa hypätä voltteja, painia, juosta tai tönä.
- Älä pompi reunoilla äläkä askelmilla. Pomppulinna seinissä, verkossa ja ulkoisissa osissa ei saa kiipeillä eikä roikkua.
- Alkuperäiseen tuotteeseen tehtävät muutokset saa suorittaa vain alkuperäisen tuotteen jälleenmyyjän ohjeiden mukaisesti.
- Ota välittömästi yhteyttä lääkäriin mahdollisessa loukkaantumistilanteessa.
- Lapset voivat hukkuu hyvin pieniinkin määriin vettä. Tyhjennä allas kun tuote ei ole käytössä. Älä sijoita pomppulinnaa kovalle alustalle, kuten betonille, asfaltille tai muulle kovalle pinnalle.
- Vaihda kahluuallan vesi usein, erityisesti kuumalla ilmalla ja aina havaitessasi vedessä epäpuhtauksia.
- Kaikkien lisävarusteiden tai varaosien suhteen pitää huolehtia siitä, että ne ovat yhteensopivia ja toimivat näiden jälleenmyyjältä saatujen, tuotteen alkuperäisten käyttöohjeiden esittämällä tavalla.
- Kaikki tuotteen keskeiset osat pitää tarkistaa säännöllisesti. Näihin lukeutuvat myös kaikki kiinnikkeet, kannakkeet ja ankkurit. Jos näistä tarkastuksista ei huolehdi, tuote voi kaatua ja aiheuttaa vaaratilanteita.
- Kiinnitä pomppulinna ohjeiden mukaisesti maahan välttääksesi pomppulinna kaatumisen tai kallistumisen, joka voisi sattua normaalin käytön tai ennakoimattoman muun tilanteen vuoksi.
- Maa-ankkurit pitää painaa maan tasalle tai maan alle ohjeen mukaisesti, otta vältetään kompastumisriski.
- Korvaa vialliset komponentit valmistajan ohjeiden mukaisesti.
- Leikkivälinettä ei saa asentaa betonille, asfaltille tai muulle kovalle pinnalle.
- Älä sijoita leikkivälinettä osoittamaan suoraan aurinkoa kohti.

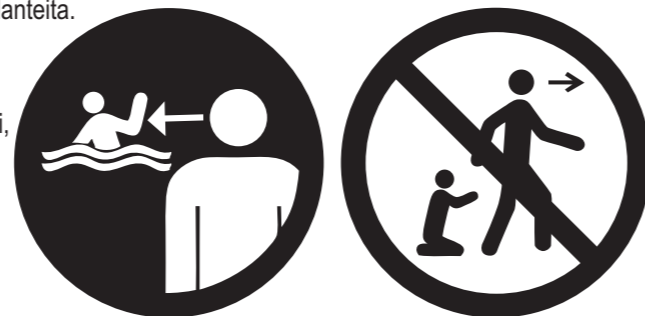

Varoitus! Älä milloinkaan jätä lapsia valvomatta - hukkumisvaara.

VAROITUS!

LAPSET VOIVAT HUKKUA SIIRRELTÄVIIN ALTAISIIN. VARMISTA AIKUISEN VALVONTA KAIKISSA TILANTEISSA. ÄLÄ JÄTÄ LAPSEJA ILMAN VALVONTAA ALTAASSA TAI SEN LÄHISTÖLLÄ - PIDÄ LAPSET AINA KÄDEN ULOTTUVILLA. TYHJENNÄ JA SÄILYTÄ TURVALLISESTI KÄYTÖN JÄLKEEN.

Värit, mitat ja yksityiskohdat voivat erota pakkauksessa esitetyistä. Pakkauksessa esitettyihin mittoihin nähden eroa voi olla +/- 10 cm, koska tuote valmistetaan käsityönä. Tuumamitoitukset on laskettu metrisistä mitoista ja ovat vain summittaisia.

happyhop® on Swiftech Company Ltd. tavaramerkki

© Tekijänoikeudet (2003) Swiftech Company Ltd.

Osoite: Dongcheng Industrial Zone, Xiping Road, Minzhong Town, Zhongshan City, Guangdong Province, China.



EN WATER SLIDE

KEEP THE INSTALLATION INSTRUCTION FOR FURTHER REFERENCE

PLEASE READ ALL OF THE SAFETY RULES BEFORE SETTING UP

WE BELIEVE IN SAFETY FIRST. PLEASE FOLLOW ALL OF THE RULES FOR YOUR CHILDREN'S SAFETY

WARNING! ELECTRICALLY OPERATED PRODUCT
ADULT SUPERVISION REQUIRED. OPERATING BLOWER (AIR PUMP) NOT RECOMMENDED FOR CHILDREN UNDER 18 YEARS OF AGE. AS WITH ALL ELECTRIC PRODUCTS, PRECAUTIONS SHOULD BE OBSERVED DURING HANDLING AND USE TO PREVENT ELECTRIC SHOCK.

CAUTION:

NOT SUITABLE FOR ADULTS

ADULTS MUST NOT USE THIS PRODUCT

ADULT SET-UP REQUIRED

ADULT SUPERVISION REQUIRED

NOT SUITABLE FOR HIRING OR COMMERCIAL USE

WARNING! ONLY FOR DOMESTIC USE. OUTDOOR USE

TO BE USED ON SOFT GROUND ONLY

KEEP THIS INFORMATION

WARNING! CHOKING HAZARD. SMALL PARTS



Not suitable for children under 3 years. Small parts may be swallowed.

Key information for users

Age range	Maximum players at a time for the whole product	Maximum players at a time for the inflatable part	Maximum individual weight	Maximum total weight for the inflatable part	Minimum individual height	Maximum individual height	For item no.	Item purchased
3-4 years	2	1	40kg	40kg	90cm	120cm	9452	
3-5 years	2	2	34kg	68kg	90cm	120cm	9820	
3-10 years	1	1	40kg	40kg	90cm	150cm	9042S	
	2	2	45kg	90kg	90cm	150cm	9029,9183	
	3	2	45kg	90kg	90cm	150cm	9049,9117N,9129,9240	
	3	3	45kg	135kg	90cm	150cm	9271	
	4	2	45kg	90kg	90cm	150cm	9417,9417N	
	4	4	45kg	180kg	90cm	150cm	9047N	
	5	3	45kg	135kg	90cm	150cm	9016,9264,9281,9247	
	5	4	45kg	180kg	90cm	150cm	9045	
	6	3	45kg	135kg	90cm	150cm	9283,9381,9517	

SET-UP

- Check the ground where the product will be set up for any sharp objects or debris. Do not install the product over concrete or any hard surface.
 - The structure should be put in place on a plane surface, by allowing a minimal area of 2m between the latter and any structure or obstacle such as: a fence, a garage, a house, tree branches, clotheslines or electric cables.
 - Ensure the play area is free from hazards such as furniture, walls, sharp objects, other hard surfaces, etc.
 - Set up the product away from water and any potential fire hazards.
 - Keep blower away from water. If water contacts the blower, unplug the blower (air pump) power cord. Do not operate until the blower is completely dry. Keep the blower (air pump) and power cord away from water supply and moisture.
 - Remove the product from the carry bag. If any, ensure the slide cover coming with the product stretches well from top to end. Be sure to place the product as close to the power source as possible.
 - Set up as near to power source as possible. After stretching the inflation tube, position the blower (air pump) at the end of the tube. Ensure the inflation tube is securely attached and in good condition. The inflation tube should be straight and untwisted. Reposition the blower (air pump) if necessary. Push ground stakes for air blower through blower base holes firmly to the ground.
 - If the product comes with water bags, like item #9029, please follow the undermentioned instruction, otherwise, overleap this point. Spread out the product, place and fasten the empty water bags at the two sides of the product. Open the stopple and fill water in the water bags until 80% full (about 22kg), push and close the stopple. Make sure water bags are firmly attached on the product and no water leakage before the product is fully inflated, and never allow children to play on the slide without installing water bags. (refer to picture A)
 - If the product, like item #9029/9045/9047/9049N/9271, comes with dry and wet play functions, please follow the below steps:
 - * For dry play, skip the point below and go to the point under the picture A, B, C, D, E to continue the set-up.
 - * For wet play, note the number on the sprayer nozzle, and affix the sprayer nozzle to the corresponding number of hook & loop fastener on the product. (Refer to picture B, C) Attach the hose to water supply, turn on the water supply when the product is fully inflated. (Refer to picture D, E)
 - Push ground stakes through blower base holes. You may need to use a hammer for proper placement.
 - Make sure the blower (air pump) power switch is in the OFF position. Ensure the power connections are safely sited and tripping hazard is minimized.
 - Place the inflation tube onto the blower (air pump) and place the long end of the strap through the loops. Wrap the strap around the inflation tube and feed it through the black loop. (Refer to picture F) Pull the strap tightly and secure the reverse side to the black loop and affix it to the hook & loop fastener. Adjusting the direction of the inflation tube to prevent bends or distortion that may impede the flow of air. (Refer to picture G)
 - The blower (air pump) should be securely sited and affixed to the ground before use. Plug the blower (air pump) into an approved ground outlet.
 - Ensure the blower (air pump) is free from debris and securely sited to avoid tripping.
 - Turn the blower (air pump) power switch to ON. The continual air-flow blower (air pump) must be left ON at all time while the product is being used. (refer to picture H)
 - The product should be fully inflated.
 - Ground support stakes are used for lawn ground surfaces. Hook and fit each provided ground stake through each loop in the bouncer. To prevent overturn or lift during playing, push stakes firmly into the soil. Make sure the hooked end of the stake is over the loop at all time during use. The stakes should be placed level with or under the ground in order to reduce tripping hazards. (refer to picture I)
 - Please check the age recommendation and user weights (printed on the product). You must not exceed the total weight for the product.
 - Put the included play accessories if any for playing into the product. (refer to picture J, K)
 - If the product comes with support cushions at the sides, do not stand or sit on the cushions.
 - Make sure the water slide is fully inflated before children enter to play.
- Hint: Air leak from the seams is necessary because the product is inflated by constant air flow and this leakage is required to stop the product becoming over-inflated.
- Hint: It is drawn user's attention to the orientation of the inflatable equipment installation in relation to the sun. The sliding surface of the product shall not face to the sun as sun shine can glare the children's eyes when they are sliding down along the slide.

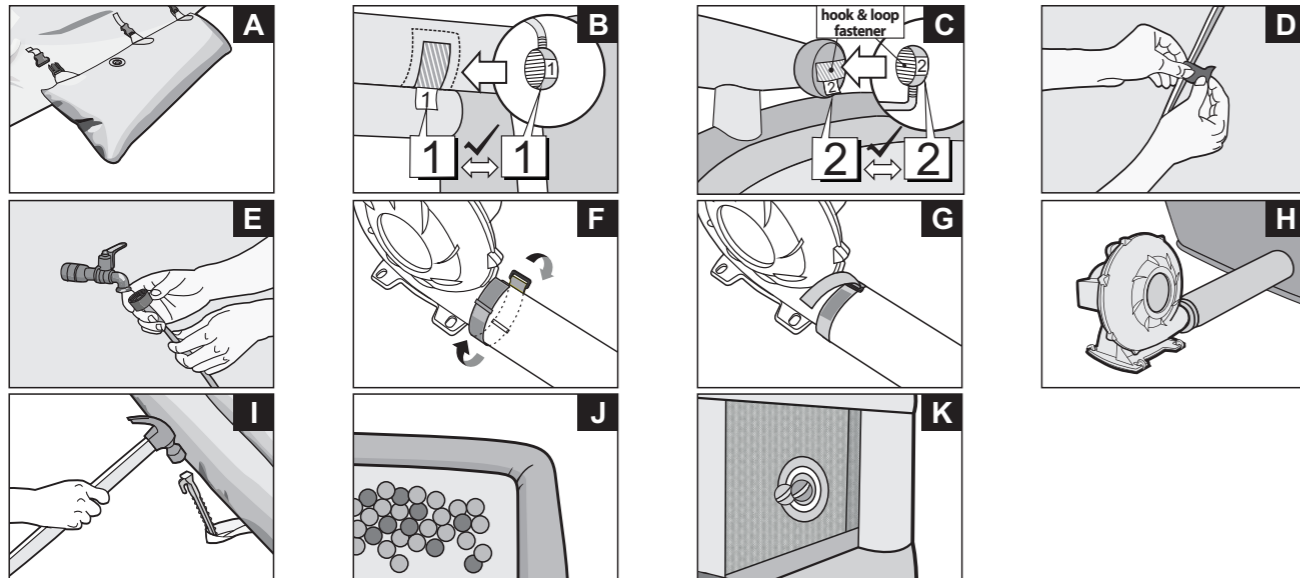

PURKAMISOHJEET

- Varmista, ettei pomppulinnassa ole lapsia.
- Varmista, ettei pomppulinnassa ole vieraita esineitä.
- Jos tuotteessa on vesipusseja, kuten tuotteessa #9029, noudata seuraavia ohjeita, muutoin sivuuta tämä kohta ohjeissa. Irrota vesipussit tuotteesta. Poista tuote ja puhallin ennen tulpan avaamista (tyhjentämistä varten). Tyhjennä vesipussit ja kuivaa ne viileässä tilassa odottamaan seuraavaa käyttökertaa.
- Sammuta veden tulo ja tyhjennä vesi altaan päädystä.
- Kytke puhaltimesta (ilmapumpusta) virta pois (kytkin asentoon OFF).
- Irrota puhaltimen (ilmapumpun) virtajohto pistorasiasta.
- Avaa naru ja irrota täyttöputki puhaltimesta.
- Pomppulinnan tulisi tyhjäntyä itsestään 5 minuutin kuluessa. Varmista, että pomppulinna on tyhjäntynyt kokonaan. (Katso kuva L.) Irrota maakiilat.
- Kun pomppulinna on kokonaan tyhjäntynyt, taita se kaksin kerroin molemmista päistä ja taita kaksin kerroin vielä kahdesti kohtisuoraan ensimmäiseen taitokseen nähden. (Katso kuvat M, N ja O.)
- Rullaa pomppulinna tiukalle rullalle. Aloita päästä, joka on täyttöputkea vastapäätä. (Katso kuvat P ja Q.)
- Vedä kantolaukku taitetun pomppulinnan päälle. Sulje kantolaukun vetoketju. (Katso kuva R.)

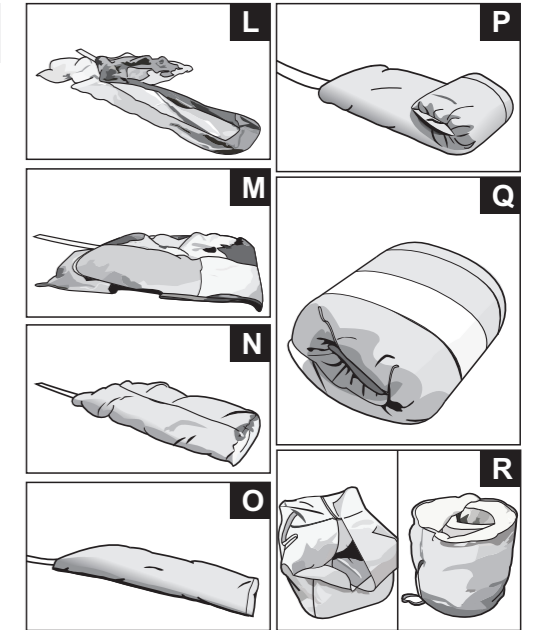

HUOLTO

- Pomppulinnan pääosat on tarkistettava ja huollettava säännöllisesti. Tarkistusten laiminlyönti voi aiheuttaa pomppulinnan kaatumisen tai muun vaaratilanteen. Käyttöohjeet tulisi myös kiinnittää pomppulintaan, jos mahdollista.
- Pomppulinna on tarkistettava ja käyttökauden päätteeksi vaurioiden ja vuotojen varalta sekä huollettava tarvittaessa.
- Pomppulinna voidaan puhdistaa pyyhkimällä ja käyttämällä mietoa pesuainetta. Pidä puhallin (ilmapumppu) poissa veden ulottuvilta kaikkina aikoina.
- Anna märän pomppulinnan kuivua ennen varastointia. Säilytä pomppulinna ja puhallin kuivissa sisätiloissa, kun ne eivät ole käytössä.

KORJAUS

- Mikäli tuotteeseen syntyy repeämä, se tulee korjata käsin ompelemalla. Tuotteen mukana on aina korjaussarja, johon kuuluu kuusi kangaspalaa (kolmessa eri värissä, kutakin väriä on kaksi palaa) sekä kolme 20 m pitkää lankaa eri väreissä. Ompeluneuloja sarjassa ei ole hankkiessasi sellaisen suosittelemme neulaa koossa 3.
- Pysäytä ilmapuhallin ja tyhjennä tuotteesta ilmat.
 - Laita lanka neulaan ja solmi langanpää.
 - Vie repeämän reunat yhteen ja ompele yhteen. Tee ommeltuasi lopetussolmu.
 - * Siltä varalta, että kangas repeää (kuten kuvassa S), aseta repeämän päälle kangaspala ja leikkaa se oikean kokoiseksi. Ompele lappu paikoilleen sen sivuja pitkin. Olethan varovainen, varmista, että neula ei osu alakankaaseen vaan pelkästään päälliskankaaseen.
 - * Jos saumaan syntyy repeymä (kuten kuvassa T), kangas tulee edelleen ommella siten, että tikit ovat vain päälliskankaassa, alakankaaseen ei tule pistää neulaa.
 - * Jos tuotteeseen syntyy suuri reikä, tuote tulee antaa ammattilaisten korjattavaksi. Korjattu tuote päästää aina hiukan ilmaa ja ilmapaine saattaa olla aluperäistuotetta matalampi. Tämä on kuitenkin ihan normaalia eikä vaikuta tuotteen normaaliin käyttöön.
 - Emme suosittele että jotakin kohtaa paikataan toistamiseen.
 - Varmista, että tuotteeseen ei ompelun jälkeen jää ompeluneulaa tai nuppineuloja.
 - Suositeltavaa olisi, että ompelutaitoinen henkilö suorittaa korjaustyön.
 - Mikäli tarvitset lisätietoja tai jokin korjauksessa on epäselvää, voit tutustua verkkosivuihimme www.happyhopkids.com

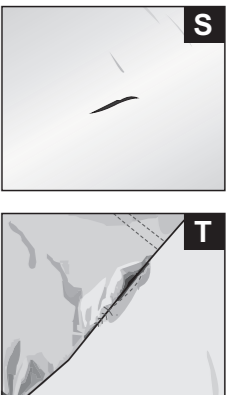

TURVALLISUUSVAROITUS

- Ohjeiden laiminlyönti voi johtaa vakavaan loukkaantumiseen.
- Aseta pomppulinna turvallisen etäisyyden (vähintään 2 metriä) päähän avotulesta, seinistä ja muista esteistä.
- Kuivaa huolellisesti ennen käyttöä. Tuotetta ei saa käyttää ulkona sateessa ja/tai ukkosmyrskyssä tuulen ylittäessä 40 km/h (25 MPH). Kovat tuulenpuuskat saattavat nostaa tuotteen maasta.
- Pomppulinnan on annettava täytyä kokonaan ennen kuin lapsia päästetään sisälle. Pomppulinnan saa tyhjentää vasta sitten, kun käyttäjät ovat poistuneet sen sisältä.
- Jos pomppulinna alkaa tyhjäntyä, poista lapset sen sisältä ja tarkista, ettei virtajohto ole irronnut ja ettei virransyöttö ole keskeytynyt sähkökatkoksen vuoksi.
- Älä vedä tuotetta betonin tai muun karkean pinnan päällä.
- Pomppulintaan ei saa tehdä luvattomia muutoksia.
- Pomppulinna on tarkistettava säännöllisesti mahdollisten turvallisuutta heikentävien seikkojen varalta, joita ovat muun muassa viallinen johto, pistoke tai muut osat. Jos havaitset puutteita, lopeta pomppulinnan käyttö ja toimita se huoltoon.
- Sähköisku- ja tulipalovaaran välttämiseksi puhallinta ei saa käyttää elektronisen nopeudensäätölaitteen kanssa.
- Tarkista kiilat säännöllisesti käytön aikana varmistaaksesi, että ne ovat tukevasti maassa.
- Kantolaukku ei ole LELU – se on tarkoitettu vain tuotteen säilyttämiseen.

ASENNUSOHJEET

- Tarkista terävien esineiden ja roskien varalta alue, johon pomppulinna on tarkoitus asettaa. Älä aseta pomppulinnaa betonille, asfaltille tai muulle kovalle pinnalle.
- Pomppulinna tulee sijoittaa tasaiselle paikalle ja niin, että sen ympärille jää kaikissa suunnissa kahden metrin etäisyys esteisiin, kuten taloihin, piharakennuksiin, seinin, aitoihin, puiden osiin, kuivaustelineisiin ja sähköjohtoihin.
- Varmista, että leikkialue on vapaa vaaroista, kuten huonekaluista, seinistä, terävistä esineistä, kovista pinnoista yms.
- Sijoita pois veden ja tulipalovaarallisten kohteiden läheltä.
- Säilytä puhallin poissa veden ulottuvilta. Jos puhaltimeen pääsee vettä, irrota puhaltimen (ilmapumpun) virtajohto. Älä käytä, kunnes puhallin on täysin kuivunut. Pidä puhallin (ilmapumppu) ja virtajohto pois veden ja kosteuden ulottuvilta.
- Poista pomppulinna kantolaukusta. Mikäli tuotteen mukana tulee liukumäen suojuus, varmista, että se ulottuu kunnolla yläpäästä alaosaan. Varmista sijoittaminen mahdollisimman lähelle virtalähdettä.
- Sijoita laite mahdollisimman lähelle pistorasiaa. Venytä täyttöputki auki ja sijoita puhallin (ilmapumppu) putken päähän. Varmista, että täyttöputki on kiinnitetty tukevasti ja että se on hyväkuntoinen. Täyttöputken on oltava suora ja kiertymätön. Sijoita puhallin (ilmapumppu) tarvittaessa uudelleen. Työnnä puhaltimen maakiilat puhaltimen pohjareikien läpi tukevasti maahan.
- Mikäli tuotteeseen kuuluu vesipusseja, kuten tuotteessa #9029, noudata allamainittuja ohjeita - muussa tapauksessa voit hypätä tämän kohdan yli. Levitä tuote auki, aseta ja kiristä tyhjät vesipussit tuotteen kahdelle puolelle. Avaa tulppa ja täytä pussi noin 80% (noin 22 kg), sulje työntämällä tulppa. Varmista ennen tuotteen lopullista ilmatäyttöä, että vesipussit ovat kunnolla kiinni tuotteessa eikä vesipusseissa ole vuotoja. Älä milloinkaan anna lasten leikkiä tuotteella ilman vesipussien asianmukaista asentamista paikoilleen (katso kuva A).
- Jos tuotteessa, kuten tuotteissa #9029/9045/9047/9049N/9271 on mahdollisuus käytölle ilman vettä ja veden kanssa, noudata seuraavia ohjeita:
 - * Käytölle ilman vettä, sivuuta ohjeissa seuraavan kohta ja etene suoraan kuvien A, B, C, D ja E alla edetäksesi tuotteen käyttöönotossa.
 - * Kostea leikkiä varten huomioi ruiskusuuttimen numero ja kiinnitä suutin tuotteen vastaavaan tarranumerokohtaan (Katso kuva B, C). Liitä letku vesilähteeseen ja kytke vesi päälle, kun tuote on täysin täytetty (Katso kuva D, E).
- Työnnä maa-ankurit puhaltimen jalustan reikien läpi. Voit joutua käyttämään vasaraa ankureiden kiinnittämiseen. Varmista, että puhaltimen (ilmapumpun) virtakytkin on POIS-asennossa.
- Varmista, että virtakytkennät on sijoitettu turvallisesti ja että kompastumisvaara on mahdollisimman pieni.
- Aseta täyttöputki puhaltimen (ilmapumpun) päälle ja pujota hihnan pitkä pää lenkkien läpi. Kääri hihna täyttöputken ympäri ja vie se mustan lenkin läpi (Katso kuva F). Kiristä hihna tiukasti ja kiinnitä se mustaan lenkkiin ja tarrakiinnitykseen. Säädä täyttöputken suunta estääksesi mutkat tai vääristymät, jotka voivat haitata ilmavirtaa (Katso kuva G).
- Puhallin on sijoitettava turvallisesti ja kiinnitettävä tukevasti maahan ennen käyttöä. Kytke puhallin hyväksytyyn maadoitettuun pistorasiaan.
- Varmista, että puhaltimessa ei ole roskia ja että se on sijoitettu turvallisesti kompastumisvaaran estämiseksi.
- Kytke puhaltimen (ilmapumpun) virtakytkin PÄÄLLÄ-asentoon. Jatkuva toiminen puhallin (ilmapumppu) on oltava yhtäjaksoisesti PÄÄLLÄ pomppulinnan käytön aikana. (Katso kuva H.)
- Tuotteen pitää olla kokonaan täytetty ilmalla.
- Käytä maakiiloja nurmikkomaalla. Työnnä maakiilat pomppulinnan jokaisen kiinnityslenkin läpi maahan. Voit estää pomppulinnan kaatumisen tai nousemisen irti maasta työntämällä kiilat tukevasti maaperään. Varmista, että kiilan koukulla varustettu pää pysyy lenkin päällä käytön aikana. Kiilat on työnnettävä maan pinnan tasoon tai sen alapuolelle kompastumisvaaran estämiseksi. (Katso kuva I.)
- Tarkista pomppulinnan ikä- ja painosuositukset. (Painettu pomppulinnaan.) Älä ylitä pomppulinnan yhteispainorajoitusta.
- Sijoita tuotteen mukana mahdollisesti tulevat varusteet tuotteeseen (katso kuvat J, K)
- Jos tuotteeseen kuuluu sen laidolle sijoitettavia pehmusteita, älä istu tai seiso pehmusteilla.
- Varmista, että vesiliukumäki on täysin täytetty ilmalla ennen kuin lapsen alkavat leikkiä.

Vihje: Saumojen on vuodettava ilmaa, koska pomppulinnaan syötetään yhtäjaksoisesti ilmaa, ja vuodolla estetään pomppulinnan ylitäyttö.

Vihje: Käyttäjän on huomioitava aurinko täytettävän tuotteen suuntaamisessa. Tuotteen liukumäen ei pitäisi olla suunnattu suoraan aurinkoa kohti, sillä auringon valo voi heijastua suoraan liukumäestä laskevien lasten silmiin.

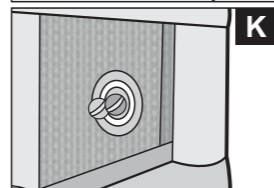
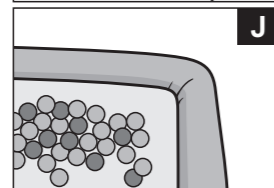
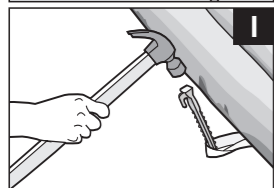
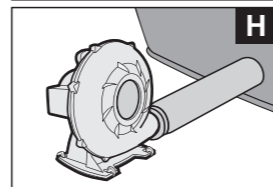
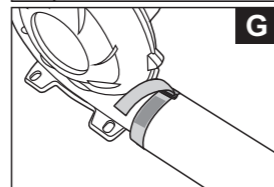
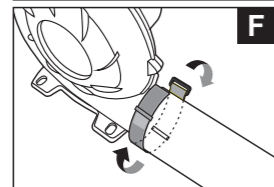
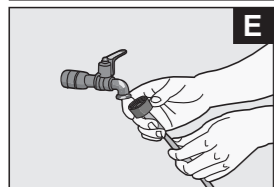
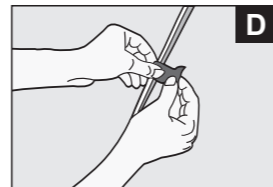
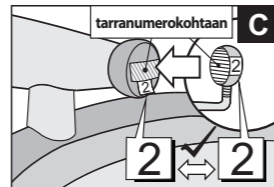
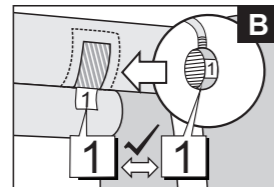
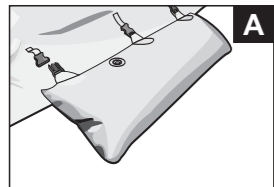

TAKE DOWN

- Make sure all children exit the product.
- Make sure the product is free from foreign objects.
- If the product comes with water bags, like item #9029, please follow the undermentioned instruction, otherwise, overleap this point. Detach the water bags from the product. Remove the product and blower before opening the stopple for draining. Empty water in the water bags and dry them in cool place for next time's use.
- Turn off the water supply, and empty water in the pool at the end.
- Turn the blower (air pump) power switch to OFF.
- Unplug the blower (air pump) power cord.
- Loosen the Velcro and detach the inflation tube from the blower.
- The product should deflate on its own within 5 minutes. Make sure the product is entirely deflated. (refer to picture L)
- Remove ground support stakes.
- Fold the product in half from both ends, and then fold it in half 2 more times from both sides, vertically to the first fold. (refer to picture M, N, O)
- Roll it up tightly from the end opposite the inflation tube. (refer to picture P, Q)
- Slip the carry bag over the folded product and stakes (plastic balls or water bags). Zip the bag. (refer to picture R)

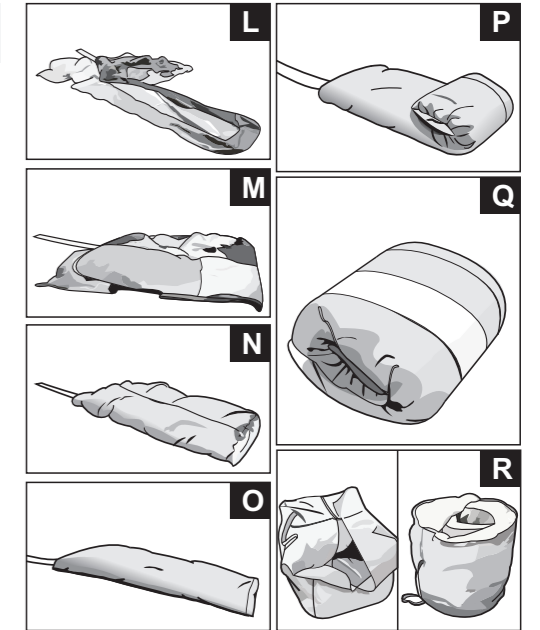

MAINTENANCE

- ▶ Checks and maintenance of the main parts of the toys should be carried out of regular intervals, if these checks are not carried out the toys could overturn or otherwise become a hazard. Whenever practical, the instructions shall also be affixed to the toy.
- ▶ The seasonal inspection and maintenance should be conducted for any damage or leakage of the product.
- ▶ The product can be wiped clean with a mild detergent. Keep water away from the blower (air pump) at all times.
- ▶ Do not store the product when wet. Store the product and the blower indoors in dry conditions when not in use.

REPAIR

In case of any breakage of product, please patch up through hand sewing. Each type of product is provided with a repair kit which includes six pieces of cloth (in three colors; each color has two pieces) and three 20-meter long threads of different colors. Sewing needles are not provided and you should purchase by yourself (3# sewing needle is suggested).

- Turn off air blower and deflate the product.
- Thread a needle with a spare thread and tie a knot at its end.
- Close up the broken cloth and sew along the gap. Tie a knot after sewing to avoid loose thread.
- * In case of cloth breakage (as shown in picture S), please cover the breakage with a piece of patching cloth of proper size. Then sew up the patching cloth along its sides. While repairing, you should take notice that the sewing should only occur on the surface layer of the original cloth rather than reaching its underlayer.
- * In case of breakage in the seam position (as shown in picture T), the sewing should only occur between the two split cloth rather than reaching the underlayer or any other cloth.
- * In case of large-size breakage or internal structural damage, please change product or have professionals do the repairing. Air leakage is normal in the repaired position and air pressure of the repaired product maybe lower than the original. But it will not affect the normal use of the product.
- Patching in one position for more than twice is not suggested.
- Needles should be taken good care of and not be left on the product after sewing.
- It is suggested that persons with sewing technique should do the repairing work.
- In case of any confusion about the aforementioned instruction, please refer to our website www.happyhopkids.com

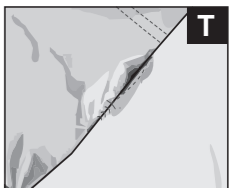

WARNING

- Failure to follow the specified instructions could result in serious injury.
- Keep the product a safe distance (at least 2 m) from fire, walls and other obstructions.
- The product may not be used outside in rainy and / or lightning conditions or if winds exceed 40km/h (25 MPH). Sudden gusts of wind may lift the product off the ground.
- The product must be fully inflated before any children are allowed inside. The product must stay fully inflated until everyone is out.
- If the product begins to deflate, remove all children and check for disconnection of power cord or for power outage.
- Do not drag on concrete or other rough surfaces.
- Unauthorized modification of the product is not allowed.
- Product should be checked regularly for potentially unsafe conditions such as damaged cord, plug, housing, or parts. If such damage is found, the product should not be used until properly repaired.
- To reduce the risk of fire or electric shock, do not use the blower with any solid-state speed control device.
- Check stakes regularly during playing to ensure they remain secure in the ground.
- The carry bag is not a TOY, but for storage use only.
- Adult set-up and dismantling are required. Adult supervision is required at all times while the product is in use. Instruct children on proper use of this product. Do not use in a manner other than intended.
- Ages and sizes of children playing in the product at the same time should be comparable. Not suitable for children under 3 years. Small parts may be swallowed. Never leave children unattended during playing.

- Keep children and pets away from the blower (air pump).
- Individuals with head, neck, back or other muscular-skeletal injuries or disabilities, small infants, pregnant women and others who may be susceptible to injury from falls, bumps or bouncing are not permitted in the product.
- Shoes, eyeglasses, jewelry and any hard or sharp objects that may cause injury must be removed before entering the product. Loose or baggy clothing or clothing containing long cords should not be worn while playing on this product. If the product comes with Mega Slide, wearing socks, long sleeves, and long trousers is needed to guarantee SAFETY.
- To prevent choking, children may not enter the product while eating, drinking, or chewing anything in their mouth.
- Never slide down head first to avoid the risk of serious injury or death. Keep arms away from the two sides of the slide when sliding down to avoid a risk of skin injuries.
- Remove all packaging materials before giving to children.



- Children are required to slide down with proper posture (refer to the following pictures) when playing on the product with slide.

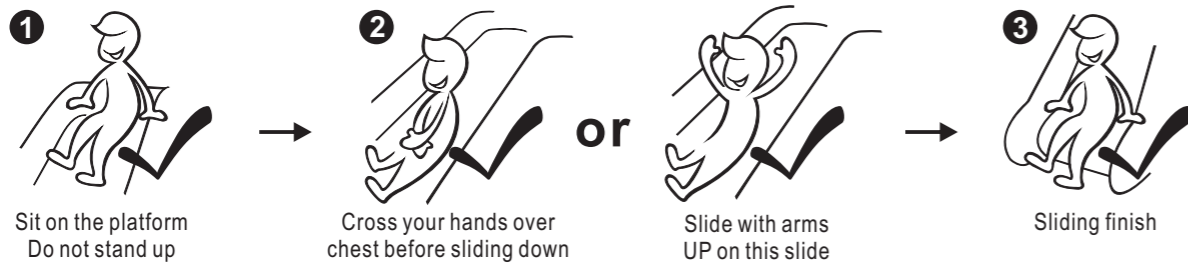

- No flipping, wrestling, running, or pushing is allowed inside the product.
- Do not bounce on the edges, steps. Climbing or hanging on the walls, netting or exterior of the product is not allowed.
- Changes to the original toy shall be carried out according to the instructions of the retailer of the original toy.
- In case of injury, contact a physician immediately.
- Children can drown in very small amounts of water. Empty the pool when not in use. Do not install the paddling pool over concrete, asphalt or any other hard surface.
- Change the water of paddling pool frequently (particularly in hot weather) or when noticeably contaminated.
- Any modifications of the original toy whether by making an addition to the apparatus or replacing part of it must adhere to the instructions provided by the retailer of the original toy.
- Checks and maintenance operations must be made on the principal parts of the toy (transversal bars, hangers, ground fastenings...) at regular intervals. In absence of these checks, the toy might flop over or become a danger.
- Install the fastenings on the ground and follow the instructions carefully in order to avoid risks of knocking over or the raising of parts of the structure that might occur during normal use or foreseeable wrong use.
- The fastenings to the ground must be placed at ground level or under ground in order to avoid risks of stumbling according to instructions supplied on the assembly notice.
- Replace defective components in accordance with the manufacturer's instructions.
- The toys must not be installed on concrete, asphalt or any other hard surfacing.
- Do not position the toy facing the sun.

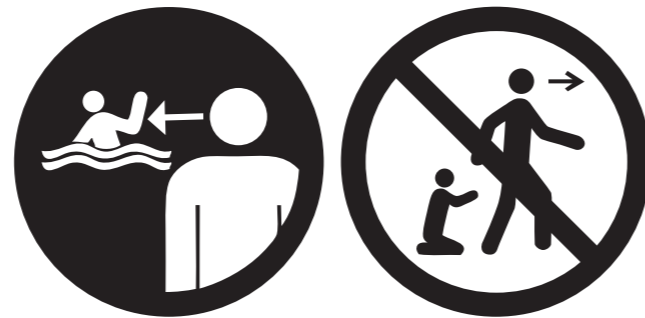

Warning! Never leave your child unattended - drowning hazard.

WARNING!

CHILDREN HAVE DROWNED IN PORTABLE SWIMMING POOLS.

ENSURE ACTIVE ADULT SUPERVISION AT ALL TIMES.

DO NOT LEAVE CHILDREN UNSUPERVISED IN OR AROUND THE POOL - KEEP THEM WITHIN ARMS' REACH.

EMPTY AND STORE SAFELY AFTER USE.

Colors, measurements and details may vary from packaging. The product measurements shown on the packaging may vary up to ±10cm due to the products' being hand made. Ft and inch measurements are calculated from the metric sizes and are only an approximate calculation.

happyhop® is a trademark of Swiftech Company Ltd.

© Copyright 2003 by Swiftech Company Ltd. All Rights Reserved. Made In China

Address: Dongcheng Industrial Zone, Xinping Road, Minzhong Town, Zhongshan City, Guangdong Province, China.



FI VESILIUKUMÄKI

SÄILYÄ ASENNUSOHJEET MYÖHEMPÄÄ KÄYTTÖÄ VARTEN.
LUE KAIKKI TURVALLISUUSOHJEET ENNEN KÄYTTÖNOTTOA.
NOSTAMME AINA TURVALLISUUDEN ETUSIJALLE.
NOUDATA KAIKKIA OHJEITA LASTESI TURVALLISUUDEN VUOKSI.

VAROITUS! SÄHKÖLAITE.

SAA KÄYTTÄÄ VAIN AIKUISEN VALVONNASSA. PUHALTIMEN (ILMAPUMPUN) KÄYTTÖÄ EI SUOSITELLAALLE 18-VUOTIAILLE LAPSILLE. TÄMÄ TUOTE ON SÄHKÖLAITE, JOTEN TURVALLISUUSOHJEITA ON NOUDATETTAVA KÄSITTELYN JA KÄYTÖN AIKANA SÄHKÖISKUJEN VÄLTÄMISEKSI.

HUOMIO:

EI SOVELLU AIKUISTEN KÄYTTÖÖN.
AIKUISET EIVÄT SAA KÄYTTÄÄ TÄTÄ TUOTETTA KOOTTAVA AIKUISEN TOIMESTA.
SAA KÄYTTÄÄ VAIN AIKUISEN VALVONNASSA.
EI SOVELLU VUOKRAUS- EIKÄ KAUPALLISEEN KÄYTTÖÖN.
VAROITUS! VAIN KOTIKÄYTTÖÖN. KÄYTETTÄVÄ ULKOTILOISSA.
KÄYTÄ VAIN PEHMEÄLLÄ MAAPERÄLLÄ.
SÄILYÄ NÄMÄ OHJEET MYÖHEMPÄÄ KÄYTTÖÄ VARTEN.
VAROITUS! TUKEHTUMISVAARA! PIENIÄ OSIA!

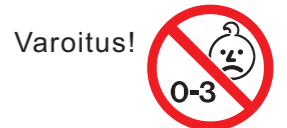

Varoitus!

Ei sovi alle 3-vuotiaille lapsille. Pieniä osia saattaa mennä nieluun.

Tärkeää tietoa käyttäjille

Ikäryhmä	Enimmäismäärä lapsia käyttäjänä kerralla	Enimmäismäärä lapsia kerralla ilmatäytteisillä osilla	Käyttäjän maksimipaino	Käyttäjien yhteenlaskettu maksimipaino ilmatäytteisillä osilla	Käyttäjän vähimmäispituus	Käyttäjän enimmäispituus	Pätee tuotenumeroon	Ostettu tuote
3-4 vuotta	2	1	40kg	40kg	90cm	120cm	9452	
3-5 vuotta	2	2	34kg	68kg	90cm	120cm	9820	
3-10 vuotta	1	1	40kg	40kg	90cm	150cm	9042S	
	2	2	45kg	90kg	90cm	150cm	9029,9183	
	3	2	45kg	90kg	90cm	150cm	9049,9117N,9129,9240	
	3	3	45kg	135kg	90cm	150cm	9271	
	4	2	45kg	90kg	90cm	150cm	9417,9417N	
	4	4	45kg	180kg	90cm	150cm	9047N	
	5	3	45kg	135kg	90cm	150cm	9016,9264,9281,9247	
	5	4	45kg	180kg	90cm	150cm	9045	
	6	3	45kg	135kg	90cm	150cm	9283,9381,9517	

- Hold barn og kjæledyr unna luftpumpen.
- Hoppeslottet må ikke brukes av personer med skader eller manglende funksjonsevne i hode, nakke, rygg eller andre muskel-/skjelettskader, små barn, gravide kvinner og andre som kan være disponerte for skader fra fall, støt eller hopping.
- Sko, briller, smykker og andre skarpe gjenstander, kan forårsake skade, og må ikke brukes i hoppeslottet. Løse klær, eller klær med lange snører, bør ikke brukes under lek på produktet. Dersom produktet kommer med Mega Slide, er bruk av sokker, overdeler med lange ermer og lange bukser, nødvendig for å garantere SIKKERHET.
- For å unngå kvelningsfare må du passe på at barn ikke spiser, drikker eller har noe i munnen når de oppholder seg i hoppeslottet.
- Skli aldri med hodet først, for å unngå alvorlige skader. Hold armer unna de to sidene på sklien under bruk, for å unngå skader på huden.
- Påse at all emballasje og monteringsmateriale er fjernet, før barna leker med produktet.



- Det er viktig at barn sklir med en god kroppsholdning (se følgende bilder) i lek på produkter med sklie.



- Kollbøtter, bryting, løping og dytting er ikke tillatt i hoppeslottet.
- Ikke hopp på kantene eller trappetrinnene. Det er ikke tillatt å klatre eller henge på veggene, nettingen eller utsiden av hoppeslottet.
- Eventuelle endringer på produktet skal kun utføres i henhold til anvisningene fra forhandleren.
- Ved eventuell personskade må lege kontaktes umiddelbart.
- Barn kan drukne i små mengder vann. Tøm bassenget når produktet ikke er i bruk. Plaskebassenget må ikke monteres på betong, asfalt eller andre harde overflater.
- Bytt ut vannet i bassenget regelmessig (særlig ved varmt vær), eller når vannet er merkbart skittent.
- Eventuelle modifiseringer av det originale leketøyet, som å legge til eller erstatte deler på produktet, må følge instruksjonene fra forhandleren av det originale produktet.
- Kontroller og vedlikeholdsoppreasjoner må gjøres på de viktigste delene av leketøyet (tverrgående bjelker, hengere, bakkefester..) ved jevne mellomrom. Manglende kontrollsjekk og vedlikehold kan føre til at leketøyet velter over, eller på andre måter utgjør en fare.
- Monter festene til bakken. Følg instruksene nøye, for å unngå velting eller
- For å unngå snubling, må bakkefestene plasseres på bakkenivå eller under jorden, slik det står foreskrevet i instruksene på monteringsanvisningen.
- Erstatt defekte deler i samsvar med produsentens instruksjoner.
- Produktet må ikke installeres på asfalt, betong eller andre harde overflater.
- Må ikke plasseres i retning sola.



Advarsel! Krever tilsyn. Ikke forlat barn uten tilsyn. Drukningsfare

ADVARSEL!

BARN HAR DRUKNET I FLYTTBARE SVØMMEBASSENG.

KREVER AKTIVT TILSYN AV VOKSNE TIL ENHVER TID.

IKKE FORLAT BARN UTEN TILSYN I ELLER RUNDT BASSENGET – HOLD DEM INNEN ARMLENGDE.

TØM OG LAGRE PÅ ET TRYGT STED ETTER BRUK.

Farge, størrelse og detaljer kan variere fra produktbildet. Ettersom produktet er håndlaget, kan det skille ±10 cm fra hva som står på emballasjen. Ft og inch regnes utifra metersystemet og er bare omtrentlige utregninger.

happyhop® er et varemerke fra **Swiftech Company Ltd.**

© Copyright 2003 av **Swiftech Company Ltd.** Alleretterforbeholdt. Produsert i Kina

Address: Dongcheng Industrial Zone, Xinping Road, Minzhong Town, Zhongshan City, Guangdong Province, China.



DE WASSERRUTSCHE

BEWAHREN SIE DIESE AUFBAUHINWEISE ZUR SPÄTEREN VERWENDUNG SORGFÄLTIG AUF. MACHEN SIE SICH VOR GEBRAUCH MIT DEN SICHERHEITSHINWEISEN UND -REGELN VERTRAUT. FÜR UNS STEHT SICHERHEIT AN ERSTER STELLE. BEFOLGEN SIE SÄMTLICHE AUFGEFÜHRTE SICHERHEITSGESAMTREGELN IM INT.

ACHTUNG! ELEKTRISCH BETRIEBENES PRODUKT

DIE LUFTPUMPE(GEBLÄSE) IST EIN ELEKTRISCH BETRIEBENES PRODUKT. DIE BEDIENUNG DES BLASWERKS (PUMPE) ERFORDERT DIE STÄNDIGE AUFSICHT EINES ERWACHSENEN UND DARF NICHT VON KINDERN UNTER 18 JAHREN ERFOLGEN. WIE MIT ALLEN ELEKTRISCHEN PRODUKTEN, SOLLTE BEI DER HANDHABUNG VORSICHT WALTEN UND ELEKTRISCHEM STROMSCHLAG VORGEBEUGT WERDEN.

ACHTUNG:

- NICHT FÜR ERWACHSENE ODER JUGENDLICHE GEEIGNET.
- DIESES PRODUKT KANN NUR VON KINDERN BENUTZT WERDEN.
- NICHT FÜR DEN GEWERBLICHEN EINSATZ GEEIGNET
- DER AUFBAU MUSS DURCH EINEN ERWACHSENEN ERFOLGEN.
- BEIM SPIELEN IST DIE AUFSICHT DURCH EINEN ERWACHSENEN DRINGEND ERFORDERLICH.
- ACHTUNG! AUSSCHLIEßLICH FÜR DEN PRIVATEN HÄUSLICHEN GEBRAUCH VORGESEHEN. NUR IM FREIEN VERWENDEN.
- NUR AUF WEICHEM UNTERGRUND VERWENDEN.



ACHTUNG!
Nicht geeignet für Kinder kleiner als 3 Jahre.
Achtung: kleine Teile können verschluckt werden.

Wichtige Informationen für den Benutzer

Alter	Maximale Kinder auf einmal	Maximale Anzahl der Kinder, die sich zur gleichen Zeit auf der gesamten Hüpfburg befinden	Maximales individuelles Gewicht	Höchstgewicht auf dem aufblasbaren Teil	Minimum individuelle Höhe	Maximale individuelle Höhe	Für Posten anzahl	Kaufsache
3-4 jahre	2	1	40kg	40kg	90cm	120cm	9452	
3-5 jahre	2	2	34kg	68kg	90cm	120cm	9820	
3-10 jahre	1	1	40kg	40kg	90cm	150cm	9042S	
	2	2	45kg	90kg	90cm	150cm	9029,9183	
	3	2	45kg	90kg	90cm	150cm	9049,9117N,9129,9240	
	3	3	45kg	135kg	90cm	150cm	9271	
	4	2	45kg	90kg	90cm	150cm	9417,9417N	
	4	4	45kg	180kg	90cm	150cm	9047N	
	5	3	45kg	135kg	90cm	150cm	9016,9264,9281,9247	
5	4	45kg	180kg	90cm	150cm	9045		
6	3	45kg	135kg	90cm	150cm	9283,9381,9517		

AUFBAUANLEITUNG

- Prüfen Sie den Boden, auf dem die Hüpfburg aufgeblasen werden soll, und achten Sie darauf, dass sich keine scharfen oder kantigen Objekte in der Nähe befinden. Die Hüpfburg nicht auf Beton, Asphalt oder sonstigen harten Oberflächen errichten.
 - Bitte beachten Sie einen Mindestabstand von 2 Metern zu Gebäuden und Objekten (wie z.B. Garagen, Zäunen, Wäscheleinen, Häusern, elektrischen Leitungen, usw.).
 - Vergewissern Sie sich, dass die Spielfläche frei von möglichen Gefahrenquellen wie Möbeln, Wänden, scharfen, spitzen oder kantigen Objekten oder sonstigen harten Oberflächen u.ä. ist.
 - Grundsätzlich nicht in der Nähe von Wasser oder Feuer aufbauen.
 - Die Luftpumpe (Gebläse) grundsätzlich nicht in der Nähe von Wasser und Feuchtigkeit verwenden. Falls die Gebläsepumpe mit Wasser in Berührung gekommen sein sollte, das Gerät sofort vom Netzstrom trennen. Unter keinerlei Umständen versuchen, die Gebläsepu bevor das Gebläse nicht komplett getrocknet ist.
 - Packen Sie das Produkt aus der Tasche aus. Ist eine Abdeckung für die Rutsche verfügbar, stecken Sie diese glatt aus. Stellen Sie sicher, dass das Produkt so nahe wie möglich an der Stromversorgung steht.
 - Den Luftschlauch auseinanderziehen und an der Gebläsepumpe anbringen. Der Luftschlauch darf nicht verdreht sein. Achten Sie darauf, dass der Luftschlauch gut und sicher befestigt ist. Verändern Sie bei Bedarf die Position der Gebläsepumpe.
 - Wenn das Produkt mit Wassertank ausgeliefert wird, wie z.B. Artikel # 9029, folgen Sie bitte den nachstehenden Anweisungen, andernfalls überspringen Sie diesen Punkt. Als erstes das Produkt entfalten und dann befestigen Sie die leere Wassertanks an den beiden Seiten des Produkts. Öffnen Sie die Verschlüsse des Wassertanks und füllen diesen dann bis zu 80% (ca. 22kg) mit Wasser auf. Danach den Stopfen verschließen. Stellen Sie sicher, dass die Wassertanks fest dem Produkt verbunden sind und dass kein Wasser austritt, bevor das Produkt vollständig aufgeblasen ist. Unbedingt beachten dass Kinder niemals auf dem Produkt spielen ohne das die Wassertanks ordnungsgemäß installiert sind, da das Produkt sonst umkippen kann (siehe Bild A).
 - Wenn das Produkt wie Artikel #9029/9045/9047/9049N/9271 mit Spielfunktionen mit und ohne Wasser ausgeliefert wird, folgen Sie bitte den folgenden Schritten:
 - * Für trockenes spielen, überspringen Sie die folgenden Punkte und gehen zum Punkt unter dem Bild A, B, C, D, E um mit dem Aufbau weiter zu machen.
 - * Wenn Sie mit Wasser das Produkt bespielen möchten, beachten Sie die Nummer auf der Sprühdüse und befestigen Sie die Sprühdüse an der entsprechenden Klettband-Nummer am Produkt. Siehe dazu auch Bild B und C. Schließen Sie den Schlauch ans Wasser an und drehen Sie das Wasser erst an, wenn das Produkt komplett aufgeblasen und spielbereit ist. (se bild D und E)
 - Mit den Bodenankern das Gebläse im Boden befestigen. Nutzen Sie hierzu die mitgelieferten Bodeanker und die dafür vorgesehenen Löcher im Standfuss der Luftpumpe (Gebläse).
 - Achten Sie darauf, dass die Gebläsepumpe mit dem Schalter 'ON/OFF' ausgeschaltet (OFF) ist.
 - Den Aufpumpschlauch auf das Gebläse (Luftpumpe) setzen und das lange Ende des Gurtes durch die Schlaufen führen. Gurt um den Aufpumpschlauch wickeln und durch die schwarze Schlaufe stecken (siehe Bild F). Ziehen Sie den Riemen fest an und fixieren Sie die Rückseite an der schwarzen Schlaufe und befestigen Sie sie am Klettband. Richtung des Aufpumpschlauchs anpassen um Knicke oder Verformungen, die den Luftfluss beeinträchtigen können, zu vermeiden (se bild G).
 - Das Gebläse muss ordnungsgemäß und sicher am Boden verankert sein, bevor es in Betrieb genommen wird. Nutzen Sie das Gebläse nur an einer geerdeten Schutzkontaktsteckdose.
 - Verbinden Sie die Luftpumpe (Gebläse) mit einer geerdeten Steckdose.
 - Schalten Sie die Gebläsepumpe ein, indem Sie den Schalter auf ON (EIN) stellen. Bitte beachten Sie unbedingt, dass der Schalter während der gesamten Nutzungsdauer auf ON stehen bleibt (siehe Bild H).
 - Das Produkt sollte vollständig aufgepumpt sein.
 - Bei der Verwendung auf Rasenflächen werden Befestigungspflöcke verwendet. Haken Sie die beiliegenden Pflöcke jeweils durch die einzelnen Schlaufen der Hüpfburg (des Artikels/der Wasserrutsche). Um während des Spielens ein Umkippen oder Anheben zu verhindern, schieben Sie die Pflöcke tief in den Boden. Stellen Sie sicher, dass das hakenförmige Ende des Pflöcks über der Schlaufe ist. Die Pflöcke sollten auf gleicher Höhe mit dem Boden oder unter der Erde sein, um die Stolpergefahr zu verringern (siehe Bild I).
 - Bitte halten Sie sich stets an die Altersempfehlungen sowie die Angaben über das maximal zulässige Gesamt- bzw. Individualgewicht für das Play Center. (Aufdruck auf dem Anhänger), Das Gesamtgewicht für das Play Center darf unter keinen Umständen überschritten.
 - Geben Sie die das zugehörige Spielzubehör zum Spielen in das Produkt. (Siehe Bild J, K)
 - Wenn das Produkt kommt mit Unterstützung Kissen an den Seiten, stehen oder sitzen Sie nicht auf den Kissen.
 - Stellen Sie sicher, dass die Wasserrutsche komplett aufgepumpt ist, bevor Kinder darauf spielen.
- Die aus den Nähten ausströmende Luft ist normal, da das Produkt eine konstante Luftzufuhr benötigt. Durch das Ausströmen der Luft durch die Nähte wird eine Überfüllung verhindert.
- Das Produkt sollte immer so ausgerichtet werden, dass die Kinder beim Rutschen nicht von der Sonne geblendet werden. Dadurch verhindern Sie, dass Kinder beim Rutschen die Orientierung verlieren.

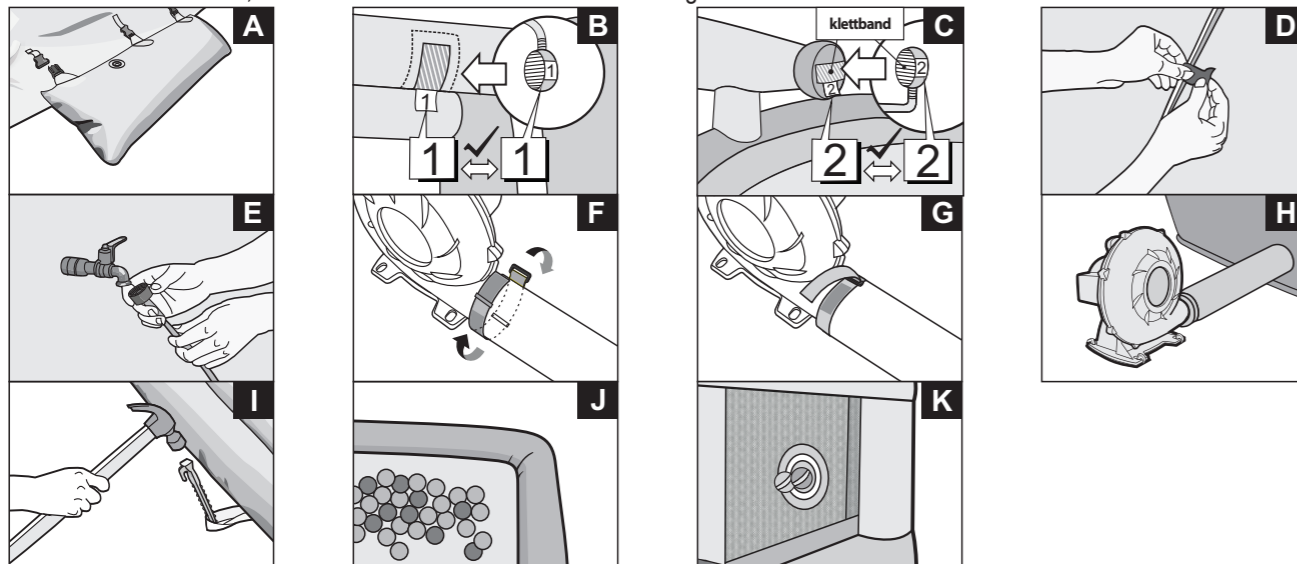

ANVISNINGER FOR DEMONTERING

- Pass på at alle barn er ute av hoppeslottet.
- Pass på at hoppeslottet er tømt for fremmedelementer.
- Dersom produktet leveres med vannposer, som vare nr. 9029, vennligst følg instruksene nedenfor. Hvis ikke, kan du se bort fra dette punktet. Koble fra vannposene på produktet. Fjern produktet og blåseren før du åpner proppen for tømning. Tøm vannposene og la de tørke på et kjølig sted, til neste gangs bruk.
- Skru av vanntilførselen og tøm bassenget for vann til slutt.
- Skru av blåseren.
- Koble luftpumpens støpsel fra stikkkontakten.
- Løsne snoren og trekk oppblåsingsrøret av luftpumpen.
- Hoppeslottet skal slippe ut luften av seg selv i løpet av 5 minutter. Pass på at hoppeslottet er helt tømt for luft (fig. L).
- Fjern bakkefestene.
- Når hoppeslottet er helt tomt for luft, skal det brettes i to fra begge ender, og deretter brettes i to ytterligere to ganger fra begge sider, vertikalt mot den første bretten (fig. M, N og O).
- Rull det stramt sammen fra motsatt ende av oppblåsingsrøret (fig. P og Q).
- Trekk bærevesken over det sammenbrettede produktet og pinnene (plastikkballer eller vannposer). Steng vesken. (Se bilde R)

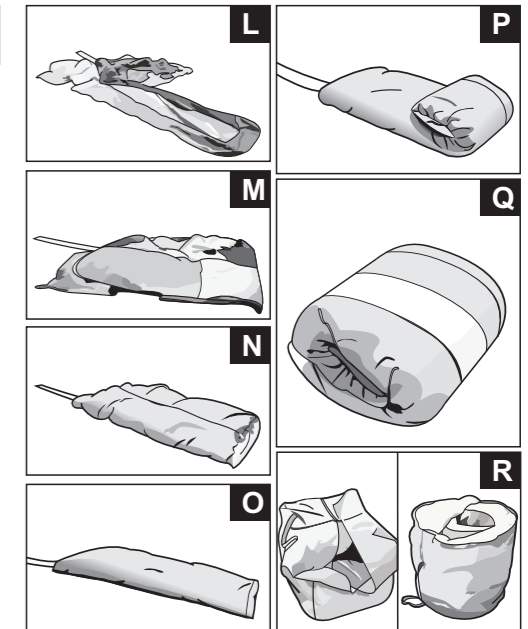

VEDLIKEHOLD

- Kontroll og vedlikehold av produktet bør utføres med jevne mellomrom. Hvis ikke disse kontrollene utføres, kan produktet velte eller forårsake skade på annen måte. Anvisningene skal festes på produktet hvis det er praktisk mulig.
- Det skal utføres årlig kontroll og vedlikehold av hoppeslottet for å sjekke om hoppeslottet har skader eller lekkasjer.
- Eventuelle hull på overflaten eller andre deler av laminert PVC repareres med de medfølgende lappene.
- Eventuelle reparasjoner på deler som ikke er av laminert PVC, kan gjøres for hånd med nål og kraftig tråd.

REPARASJON

Hvis produktet får en ripe, sys den sammen for hånd. Det følger med et reparasjonssett til hvert produkt og den inneholder 6 stoffbiter (3 farger med 2 stoffbiter i hver farge). Det følger også med 3 stk. 20-meters tråder i ulike farger. Synåler inngår ikke og skal kjøpes separat (Vi foreslår størrelse nr. 3).

- Skru alltid av luftblåseren først og tøm produktet for luft.
- Tre nålen med en av de medfølgende trådene og knyt en knute i enden av sytråden.
- Hold det revnede område sammen med kantene mot hverandre og sy dem sammen. Knýt en knute slik at det ikke blir hengende noen løse tråder.
- * Hvis duken får riper (se bilde S), dekk ripen med en lapp i passende størrelse. Sy på plass stoffbiten langs med kantene. Vær forsiktig når du syr, og sett sting bare i overduken. Stikk aldri nålen i undermaterialet.
- * Hvis en søm revner (se bilde T), sys revnen igjen slik at man bare setter stingene i overduken og ikke i underduken.
- * Hvis revnen er veldig stor eller det noe inne i produktet som går i stykker, bytt ut produktet eller be en profesjonell om å reparere den. Det er normalt at et reparert produkt kan lekke noe og lufttrykket kan være lavere enn i originalproduktet. Dette har ingen innvirkning på den normale bruken av produktet.
- Vi anbefaler å ikke lappe flere ganger på samme sted.
- Ta godt vare på knappnåler og forsikre deg om at ingen blir liggende igjen i duken.
- Vi foreslår også at duken sys av personer som kjenner til syteknikker.
- Om noe er uklart med instruksjonene over, kan man lese mer på vår webside www.happyhopkids.com

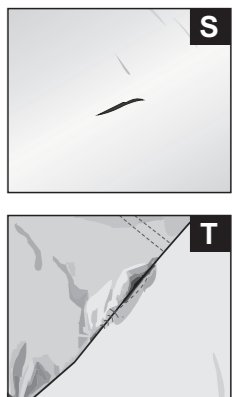

SIKKERHETSADVARSEL

- Hvis anvisningene ikke overholdes, kan det medføre alvorlige personskader.
- Hoppeslottet skal plasseres minst 2 m unna antenneskilder, vegger og andre hindringer.
- Pass på at produktet er tørt, før du tar det i bruk. Hoppeslottet skal ikke brukes i/nær vann, når det regner eller lyner, eller hvis vinden er sterkere enn 40 km/t.
- Ikke la noen gå inn i hoppeslottet før det er helt oppblåst. Hoppeslottet skal holdes helt oppblåst til alle har gått ut av det.
- Hvis hoppeslottet begynner å slippe ut luft, må du få alle barn ut og sjekke om strømledningen har blitt koblet fra, eller om det har oppstått et strømbrydd.
- Ikke trekk hoppeslottet over betong eller andre grove overflater.
- Ikke gjør endringer på produktet.
- Hoppeslottet skal kontrolleres regelmessig for potensielt farlige forhold som skade på ledning, støpsel, kabinett eller deler. Hvis du finner slike skader, skal ikke hoppeslottet brukes igjen før disse er reparert.
- For å redusere faren for brann eller elektrisk støt må luftpumpen ikke brukes sammen med anordninger for turtallsregulering.
- Kontroller bakkefestene regelmessig under lek for å sikre at de er godt festet i bakken.
- Posen er ikke et leketøy og skal kun brukes til oppbevaring.
- Montering og demontering må utføres av en voksen. Bruk av produktet skal til enhver tid foregå under tilsyn av voksne. Instruer barn til riktig bruk av produktet. Skal ikke brukes på andre måter enn foreskrevet.
- Barna som leker samtidig i hoppeslottet, bør ha omtrent samme alder og størrelse. Ikke egnet for barn under 3 år. Kvelningsfare – inneholder små deler som kan svelges. Advarsel! Krever tilsyn. Ikke forlat barn uten tilsyn. Drukningfare

MONTERINGSANVISNING

- Sjekk om det er skarpe gjenstander eller skrot på bakken der hoppeslottet skal blåses opp. Ikke plasser hoppeslottet på betong, asfalt eller andre harde overflater.
- Ta hoppeslottet ut av posen. Legg det på en myk, jevn overflate som er minst 2 meter unna hindringer som gjerder, bygninger, grener, tørkesnorer og strømledninger.
- Pass på at lekeområdet er ryddet for gjenstander som kan forårsake skade, som møbler, vegger, skarpe gjenstander, andre harde overflater osv.
- Må ikke plasseres i nærheten av vann eller mulige antenneskilder.
- Hold blåserenheten og strømledningen unna områder med vann og fukt. Dersom blåseren kommer i kontakt med vann, koble fra blåserens strømledning. Skal ikke anvendes før blåseren er helt tørr.
- Ta ut produktet av emballasjen. Se til at det medfølgende trekket til sklien strekker seg godt ut, fra topp til ende. Plasser produktet så nære strømkilden som mulig.
- Strekk ut det lengre røret og fest det på enden av blåserenheten. Se til at røret er ordentlig festet og i god stand. Påse at røret ikke er vridd. Endre stillingen på luftpumpen dersom det er nødvendig.
- Dersom produktet leveres med vannposer, som vare nr. 9029, vennligst følg instruksene nedenfor. Hvis ikke, kan du se bort fra dette punktet. Spre ut produktet, plasser og fest de tomme vannposene på de to sidene av produktet. Åpne proppen og fyll vannposene med vann, til de er 80% fulle (ca. 22 kg). Trykk sammen og lukk proppen. Se til at vannposene er ordentlig festet på produktet, og at det ikke lekker vann før produktet er fullt oppblåst. Tillat aldri barn å leke på sklien uten å installere vannposene. (Se bilde A)
- Dersom produktet leveres med tørre og våte lekefunksjoner, som vare nr. 9029/9040/9047/9049N/9271, vennligst følg instruksene under:
 - * For tørr lek, hopp over følgende nevnte punkt og gå videre til punktet under bilde A, B, C, D og E for å fortsette sammensetningen.
 - * For fuktig lek, vennligst merk deg nummeret på sprøytenes munnstykke og fest dysen til tilsvarende nummer på borrelåsfestet på produktet (se bilde B og C). Koble slangen til vannforsyningen, slå på vanntilførselen når produktet er fullt oppblåst (se bilde D, E).
- Pass på at luftpumpens strømbryter er slått av. Kontroller at strømmen er forskriftsmessig tilkoblet, og at det er minst mulig snublefare.
- Pass på at luftpumpens strømbryter er slått av. Kontroller at strømmen er forskriftsmessig tilkoblet, og at det er minst mulig snublefare.
- Plasser oppblåsingslangen på blåseren (luftpumpen) og tre den lange enden av stroppen gjennom løkkene. Surr stroppen rundt oppblåsingslangen og før den gjennom den svarte løkken (Se bilde F). Stram stroppen godt og fest baksiden til den svarte løkken, og fest den til borrelåsen. Juster retningen på oppblåsingslangen for å unngå bøy eller vridning som kan hindre luftstrømmen (Se bilde G).
- Luftpumpen plasseres på et trygt sted og skal være godt festet i bakken før bruk. Koble luftpumpen til en korrekt jordet stikkontakt.
- Pass på at luftpumpen er fri for fremmedelementer, og at den er plassert slik at den ikke utgjør en snublefare. Slå på luftpumpen med strømbryteren. Luftpumpen må være i gang hele tiden mens produktet er i bruk (fig. H).
- Produktet må være fullt oppblåst.
- Bakkefestene brukes til å sikre hoppeslottet ved bruk på plen eller lignende. Hekt hvert bakkefeste gjennom en løkke i hoppeslottet. Dytt festene godt ned i bakken for å hindre at hoppeslottet velter eller letter under lek. Pass på at kroken i enden av bakkefestene alltid er festet i løkkene under bruk. Bakkefestene skal trykkes helt ned i bakken for å unngå snublefare (fig. I).
- Kontroller de anbefalte grensene for alder og vekt for hoppeslottet (trykt på hoppeslottet). Hoppeslottets totale vektgrense må ikke overskrides.
- Plasser det medfølgende leketilbehøret, dersom det finnes, inne i produktet. (Se bilde J, K)
- Ikke sitt eller stå på støtteputene på sidene av produktet, dersom produktet leveres med slike puter.
- Påse at vannsklien er blåst helt opp, før barn leker med produktet.
- Luftlekkasje fra sømmene er nødvendig fordi hoppeslottet blåses opp med konstant lufttilførsel, og denne lekkasjen forhindrer at det fylles med for mye luft.
- Tips: Vær oppmerksom på å plassere det oppblåsbare produktet i forhold til solen. 52/Produktets glideoverflate må ikke være vendt mot solen, da lyset fra solen kan blende barna når de anvender sklien.

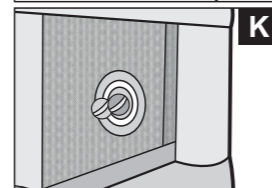
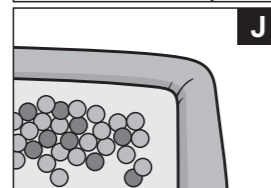
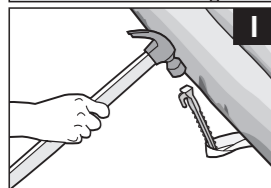
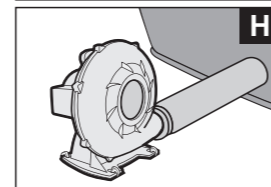
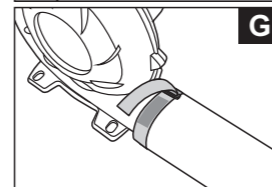
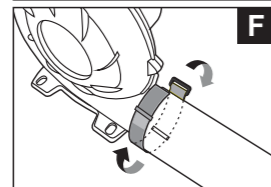
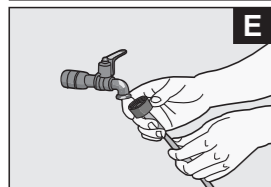
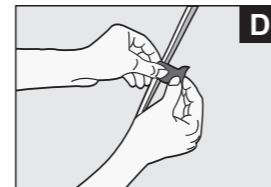
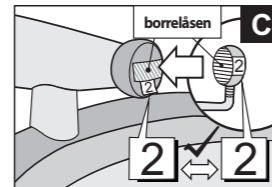
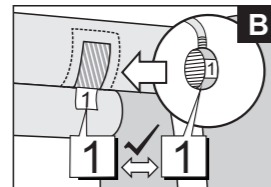
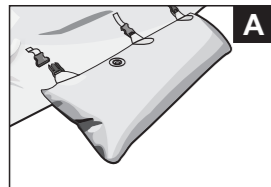

ABBAUANLEITUNG

- Achten Sie darauf, dass alle Kinder die Hüpfburg verlassen haben.
- Stellen Sie sicher, dass keine fremden Gegenstände im Spielbereich des Produktes sind (auf der Spielfläche und um das Produkt herum)
- Wenn das Produkt mit Wassertanks, wie Artikel # 9029, ausgeliefert wird folgen Sie bitte dem nachstehenden Anweisungen, andernfalls überspringen Sie diesen Punkt. Lösen Sie die Wassertanks vom Produkt. Entfernen Sie das Produkt und das Gebläse vor dem Öffnen des Verschlusses zum Ablassen des Wassers. Leeren Sie Wassertanks und Wasserleitungen aus und trocknen Sie diese an einem kühlen Ort für die nächste Benutzung.
- Schalten Sie die Wasserversorgung aus und leeren Sie das Wasser in das Becken am Ende.
- Schalten Sie die Luftpumpe (Gebläse) ein, indem Sie den Schalter auf OFF stellen.
- Ziehen Sie den Netzstecker der Gebläsepumpe.
- Lösen Sie das Sicherungsband und entfernen Sie den Füllschlauch von der Gebläsepumpe.
- Die Hüpfburg sollte sich in ca. 5 Minuten selbst entleert haben. Lassen Sie die Luft aus der Hüpfburg gänzlich entweichen. (siehe Abb. L)
- Entfernen Sie die Befestigungspflöcke.
- Falten Sie die Hüpfburg nach dem Entleeren von beiden Enden auf die Hälfte zusammen, und danach noch zweimal auf die Hälfte, jeweils parallel zur ersten Faltung. (siehe Abb. M, N und O)
- Rollen Sie die Hüpfburg dann von der dem Füllschlauch gegenüberliegenden Seite her auf (siehe Bilder P und Q)
- Schieben Sie die Vinyltasche über die aufgerollte Hüpfburg und Plastikbälle.
- Drehen Sie die Tasche mit der Hüpfburg um und schließen Sie den Reißverschluss der Tasche (siehe Abb.R).

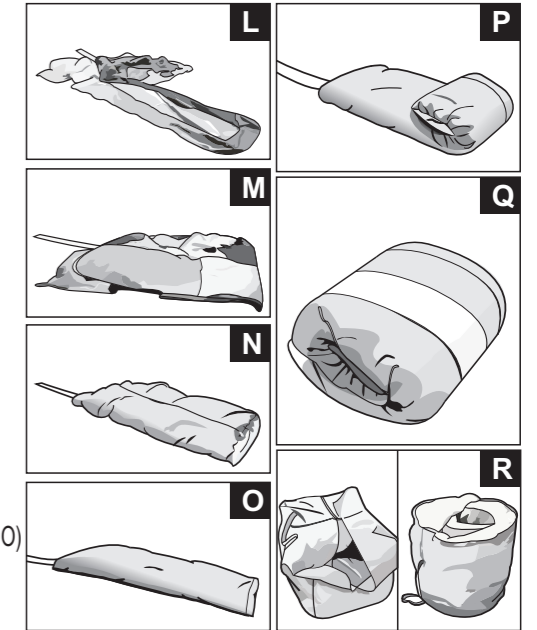

WARTUNG UND PFLEGE

- Um ein Umkippen, Überschlagen oder andere mögliche Gefahren zu verhindern überprüfen Sie das Produkt bitte regelmäßig und sorgfältig vor jeder Benutzung als auch während der Benutzung.
- Überprüfen Sie das Produkt regelmäßig, auch vor Beginn sowie nach Ende der Spielsaison, auf Beschädigungen oder Risse.
- Sie können das Produkt mit einem milden Reinigungsmittel reinigen. Achten Sie darauf, dass kein Wasser mit Gebläsepumpe, Steckern oder Kabeln in Berührung kommt.
- Das Produkt niemals nass oder feucht lagern oder zusammenpacken. Stets in trockenen Räumen lagern.

REPARATUR

Falls das Produkt beschädigt wird, flicken Sie es bitte, indem Sie es mit der Hand nähen. Jede Produktart ist mit einem Reparatur-Set versehen, das sechs Tuchflicken (in drei Farben), zwei Flicker (von jeder Farbe) und drei 20 Meter lange Garne in verschiedenen Farben enthält. Nähnadeln sind nicht inbegriffen und Sie müssen selbst eine kaufen (Nähnadel Nr. 3 wird empfohlen).

- Schalten Sie das Luftgebläse aus und lassen Sie die Luft aus dem Produkt entweichen.
- Fädeln Sie das Garn in die Nadel ein und machen Sie einen Knoten am Ende des Fadens.
- Schließen Sie den Riss und nähen Sie ihn zu. Machen Sie am Ende der Naht einen Knoten, damit der Faden sich nicht löst.
- * Falls das Tuch reißt (wie in Abbildung S gezeigt), bedecken Sie bitte die Bruchstelle mit einem Flicker in der passenden Größe. Nähen Sie dann den Flicker entlang seiner Ränder fest. Achten Sie bei der Reparatur darauf, dass Sie nur auf der Oberflächenschicht des Originaltuchs nähen und nicht bis in die untere Schicht vordringen.
- * Falls eine Naht aufplatzt (wie in Abbildung T gezeigt), sollten Sie nur zwischen den zwei getrennten Tuchteilen nähen und nicht in die untere Schicht oder anderes Tuch stechen.
- * Im Falle eines großen Risses oder bei Beschädigung der inneren Struktur, wechseln Sie das Produkt bitte aus oder überlassen Sie die Reparatur Fachleuten. Es ist normal, dass an der geflickten Stelle Luft entweicht und der Luftdruck des reparierten Produkt kann geringer sein als ursprünglich. Doch dies beeinträchtigt nicht den normalen Gebrauch des Produktes.
- Es empfiehlt sich nicht, eine Stelle mehr als zweimal zu flicken.
- Nadeln sollten gut verwahrt werden und nach dem Nähen vom Produkt entfernt werden.
- Es empfiehlt sich, dass eine Person, die im Nähen geübt ist, die Reparatur ausführt.
- Falls Sie Fragen zu den oben aufgeführten Anleitungen haben, besuchen Sie bitte unsere Website www.happyhopkids.com

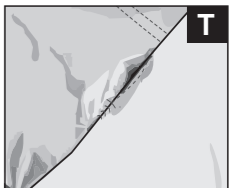

ACHTUNG

- Sollten Sie den jeweiligen Instruktionen der Bedienungsanleitung nicht folgen, riskieren Sie lebensgefährliche Verletzungen und gesundheitliche Schäden.
- Halten Sie das Play Center stets in einem sicheren Mindestabstand (nicht weniger als 2 Meter) von Hitzequellen, Wänden und sonstigen Hindernissen entfernt.
- Die Hüpfburg darf nicht im Freien benutzt werden, wenn es regnet und/oder wenn ein Gewitter herrscht, oder falls die Windgeschwindigkeiten 40 km/h pro Stunde überschreiten. Plötzliche Windböen können das Produkt vom Boden heben.
- Das Produkt muss immer vollständig entfaltet und aufgeblasen sein, bevor Kinder es benutzen. Das Produkt muss während der Benutzung immer vollständig mit Luft gefüllt sein. Sobald Sie feststellen, dass die Hüpfburg übermäßig viel Luft verliert, vergewissern Sie sich zunächst, dass alle Kinder die Spielfläche verlassen haben, und prüfen Sie dann die Verbindung des Netzkabels bzw. der Netzsteckdose.
- Die Hüpfburg niemals über raue Oberflächen ziehen.
- Das Produkt darf auf keinen Fall verändert oder modifiziert werden.
- Das Produkt sollte regelmäßig auf potentielle Gefahren wie z. B. Schäden an Netzkabel, Stecker, Gehäuse oder sonstigen Teilen untersucht werden. Sollte ein derartiger Schaden festgestellt werden, darf die Hüpfburg erst dann wieder benutzt werden, wenn sie fachgerecht repariert wurde.

- Um Feuer- und Stromschlagrisiko zu vermeiden, die Gebläsepumpe nicht in Verbindung mit einem Geschwindigkeitsregler benutzen.
- Bodenpflocke regelmäßig auf festen Sitz kontrollieren um sicherzustellen, dass die Hüpfburg sicher und fest verankert ist.
- Die Tragetasche ist kein Spielzeug für Kinder; sie darf nur für Transportzwecke verwendet werden.
- Das Produkt darf nur von Erwachsenen auf- und abgebaut werden. Während des Betriebs müssen das Produkt sowie spielende Kinder von einem Erwachsenen überwacht werden. Unterweisen Sie Kinder in den sachgemäßen Gebrauch dieses Produktes. Auf keine andere als die vorgesehene Weise benutzen.
- Alter und Größe der gleichzeitig spielenden Kinder sollten in etwa vergleichbar sein. Das Produkt darf nicht von Kinder jünger als 3 Jahre benutzt werden. Lassen Sie Kinder niemals unbeaufsichtigt mit dem Produkt spielen. Achten Sie darauf das kleine Teile des Produktes nicht von Kindern verschluckt werden
- Kinder von der Gebläsepumpe fernhalten.
- Personen mit Schäden an der Wirbelsäule, Verletzungen am Knochengestüt, Kopf- und Nackenverletzungen, Schwangere sowie jegliche Personen die sich durch Springen, Hüpfen, Fallen oder Zusammenstöße besonders verletzen können, dürfen das Produkt auf keinen Fall benutzen.
- Schuhe, Brillen, Schmuck und andere harte oder scharfe Gegenstände, die zu Verletzungen führen könnten, müssen vor Betreten der Hüpfburg entfernt werden. Wenn im Lieferumfang des Produktes die Mega-Rutsche enthalten ist, müssen die Benutzer aus SICHERHEITSGRÜNDEN Socken, langärmelige Oberteile und lange Hosen tragen.
- Um Erstickungsgefahr zu vermeiden, dürfen Kinder die Hüpfburg nicht betreten, wenn sie essen, trinken oder irgend etwas im Mund haben bzw. kauen.
- Verhindern Sie gefährliche und tödliche Verletzungen und stellen Sie sicher das niemals mit dem Kopf zuerst heruntergerutscht wird. Die Arme von den Seitenrändern der Rutsche beim Rutschen entfernt halten um das Risiko von Hautverletzungen zu vermeiden.



Berühren Sie nicht die zwei Seiten der Rutsche.



Niemals mit dem Kopf voran rutschen.

- Kinder sind verpflichtet, nach unten rutschen mit der richtigen Körperhaltung (siehe le seguenti Bildern) Bei der Wiedergabe von auf dem Produkt mit Rutsche.



1 Setzen Sie sich auf der Plattform. Berühren Sie nicht die zwei Seiten der Rutsche.



2 Hände über der Brust kreuzen vor dem Rutschen.

or



Auf dieser Rutsche mit den Armen nach OBEN rutschen.



4 Unter Schieben

- Überschläge, Saltos, Ringkämpfe, Laufen oder Schubsen in der Hüpfburg nicht erlaubt.
- Nicht gegen die Seiten, in der Nähe des Eingangs oder der Rutschzone springen.
- Im Falle einer Verletzung bitte unmittelbar einen Arzt aufsuchen.
- Kinder können in sehr geringen Mengen Wasser ertrinken. Leeren Sie das Becken aus, wenn es nicht gebraucht wird.
- Änderungen an diesem Spielartikel dürfen nur nach Vorgabe der Verkaufsstelle des Originalartikels vorgenommen werden.
- Das Planschbecken niemals auf Beton-, Asphalt- oder sonstigen harten bzw. rauen Flächen aufstellen.
- Warnung! Lassen Sie Ihr Kind niemals unbeaufsichtigt - Gefahr des Ertrinkens.



ACHTUNG!

KINDER SIND SCHON IN TRAGBAREN SCHWIMMBECKEN ERTRUNKEN.
STELLEN SIE SICHER, DASS ZU JEDER ZEIT EIN ERWACHSENER DIE KINDER BEAUF SICHTIGT.
LASSEN SIE KINDER NICHT IM ODER IN DER NAHE DES BECKENS UNBEAUF SICHTIGT - SEIEN SIE IMMER IN REICHWEITE.
NACH DEM GEBRAUCH ENTLEREEN UND SICHER VERSTAUEN.

Farben, Maße und Details können sich von der Verpackung unterscheiden. Die auf der Verpackung angegebenen Produktabmessungen können um bis zu ± 10 cm variieren, da das Produkt handgefertigt ist. Fuß- und Zoll-Angaben wurden von den metrischen Werten berechnet und sind nur Schätzwerte.

happy hop® ist ein Warenzeichen der **Swiftech Company Ltd.**

© Copyright 2003 von **Swiftech Company Ltd.** Alle Rechte vorbehalten. Hergestellt in China.

Adresse: Dongcheng Industrial Zone, Xinping Road, Minzhong Town, Zhongshan City, Guangdong Province, China.



NO VANNSKLIE

TA VARE PÅ MONTERINGSANVISNINGEN FOR SENERE BRUK

LES ALLE SIKKERHETSANVISNINGENE FØR MONTERING

VI PRIORITERER SIKKERHET FØRST. FØLG ALLE ANVISNINGENE FOR Å HOLDE BARN TRYGGE

ADVARSEL! ELEKTRISK DREVET PRODUKT

MÅ KUN BRUKES UNDER TILSYN AV EN VOKSEN. BARN UNDER 18 ÅR BØR IKKE BETJENE LUFTPUMPEN. FØLG ALLE ANVISNINGER OG SIKKERHETSANVISNINGER FOR Å UNNGÅ FARE FOR ELEKTRISK STØT. MEDFØLGENDE LUFTPUMPE ER IKKE ET LEKETØY.

OBS:

IKKE EGNET FOR VOKSNE.

IKKE EGNET TIL BRUK AV VOKSNE.

MÅ MONTERES AV EN VOKSEN

MÅ KUN BRUKES UNDER TILSYN AV EN VOKSEN

IKKE EGNET FOR UMLEIE ELLER KOMMERSIELL BRUK

ADVARSEL! KUN TIL PRIVAT BRUK. UTENDØRS BRUK

SKAL KUN BRUKES PÅ MYKT UNDERLAG

TA VARE PÅ DENNE INFORMASJONEN

ADVARSEL! FARE FOR KVELNING. SMÅ DELER



WARNING!



Not suitable for children under 3 years. Small parts may be swallowed.

Viktig informasjon til brukere

aldergruppe	Maks antall barn om gangen for hele produktet	Maks antall barn om gangen for den oppblåsbare delen	Største individuelle høyde	Total vektgrense for oppblåsbar del	Minste individuelle høyde	Største individuelle høyde	For artikkelnummer (art.nr.)	Produkt kjøpt
3-4 år	2	1	40kg	40kg	90cm	120cm	9452	
3-5 år	2	2	34kg	68kg	90cm	120cm	9820	
3-10 år	1	1	40kg	40kg	90cm	150cm	9042S	
	2	2	45kg	90kg	90cm	150cm	9029,9183	
	3	2	45kg	90kg	90cm	150cm	9049,9117N,9129,9240	
	3	3	45kg	135kg	90cm	150cm	9271	
	4	2	45kg	90kg	90cm	150cm	9417,9417N	
	4	4	45kg	180kg	90cm	150cm	9047N	
	5	3	45kg	135kg	90cm	150cm	9016,9264,9281,9247	
5	4	45kg	180kg	90cm	150cm	9045		
6	3	45kg	135kg	90cm	150cm	9283,9381,9517		

- Hold børn og dyr væk fra luftpumpen.
- Personer med hoved-, hals-, ryg- eller andre muskelskelet-skader eller handicap, små spædbørn, gravide kvinder og andre, der kan være modtagelige for skade fra fald, stød eller spring må ikke anvende hoppeborgen.
- Sko, briller, smykker og hårde eller skarpe genstande, der kan forårsage skade, skal fjernes før du anvender i hoppeborgen. Hjelme eller anden hovedbeklædning bør ikke bæres, mens du leger i hoppeborgen. Løst eller poset tøj eller tøj med lange snor må ikke bæres, mens du leger i hoppeborgen.
- For at forhindre kvælning, må børn ikke gå ind i hoppeborgen, mens de spiser, drikker eller har noget i munden.
- Rutche aldrig med hovedet nedad først, dette kan medføre alvorlige skader. Hold armene indenfor siderne af rutchebanen for at undgå hud afskrabninger.
- Fjern alt emballagemateriale, inden børn får adgang til hoppeborgen.



Rør ikke ved rutchebanens to sider



Rutche aldrig med hovedet nedad først

- Når barnet anvender rutchebanen skal barnet sidde i opret position. (Se billede)



1 Sid på platformen
Stå ikke



2 Sid på platformen, kryds armene henover brystet og rutsche

Eller



rutche med armene indenfor kanterne på rutchebanen



3 rutchebane ende

- Saltomortaler, løb, skub eller brydning bør ikke foregå i hoppeborgen.
- Hop ikke på kanter eller trin. Klatring på vægge, net eller på ydersiden af hoppeborgen er ikke tilladt.
- Ændringer til det oprindelige legetøj skal udføres i henhold til anvisninger fra forhandler af den oprindelige legetøj.
- I tilfælde af skade, kontakt straks en læge.
- Børn kan drukne i meget små mængder vand. DERFOR Tøm poolen helt, når den ikke skal anvendes mere. Opsæt ikke hoppeborgen over betonfliser, asfalt eller andre hårde overflader.
- Skift ofte vandet i poolen, især når det er varmt eller når den er synbart beskidt.
- Eventuelle modifikationer af det originale legetøj, uanset om man tilføjer apparatet eller udskifter en del af det, skal følge de instanser, som forhandleren af det originale legetøj leverede.
- Kontrol og vedligeholdelse skal foretages på legetøjets hoveddele (tværgående stænger, bøjler, jordbeslag ...) med jævne mellemrum. I mangel af disse kontroller kan legetøjet blive en fare.
- Fastgør hoppeborgen på jorden med de medfølgende dele og følg instruktionerne omhyggeligt for at undgå risici ved at hoppeborgen letter, der kan opstå under normal brug eller forudsigtelig forkert brug.
- Fastgørelsen til jorden skal placeres på jorden eller under jorden for at undgå risici for at snuble i overensstemmelse med instruktionerne i monteringsvejledningen.
- Udskift defekte komponenter i overensstemmelse med producentens anvisninger.
- Legetøj må ikke installeres på beton, asfalt eller andre hårde overflader.
- Placer ikke legetøjet mod solen.



Advarsel! Efterlad aldrig dit barn uden opsyn - fare for drukning!

ADVARSEL!

BØRN KAN DRUKNE I TRANSPORTABLE SVIMMINGPOOLS! DERFOR SKAL DER ALTID VÆRE OPSYN FRA VOKSNE, NÅR POOLEN ANVENDES. LAD ALDRIG BØRN BADE ALENE I POOLEN. HUSK AT TØMME POOLEN FOR VAND, NÅR DENNE IKKE ANVENDES.

Farver, mål og detaljer kan variere fra emballagen. Produktets mål som vises på emballagen kan variere op til ± 10 cm, da produktet er lavet i hånden.

happyhop® er et trademark af **Swiftech Company Ltd.**

© Copyright 2003 af **Swiftech Company Ltd.**

Adresse: Dongcheng Industrial Zone, Xinping Road, Minzhong Town, Zhongshan City, Guangdong Province, China.



SV VATTENRUTSCHKANA

SPARA UPPSÄTTNINGSANVISNINGARNA FÖR FRAMTIDA BEHOV.

LÄS NOGA ALLA ANVISNINGAR RÖRANDE SÄKERHET FÖRE UPPSÄTTNING.

VI SÄTTER SÄKERHETEN FRÄMST. FÖLJ ALLTID ANVISNINGARNA RÖRANDE DINA BARN SÄKERHET.

VARNING! ELDRIVEN PRODUKT.

FÅR ENDAST ANVÄNDAS UNDER ÖVERVAKNING AV VUXEN. BLÅSMASKINEN BÖR INTE ANVÄNDAS AV BARN YNGRE ÄN 18 ÅR. OM INTE ALLA ANVISNINGAR OCH SÄKERHETSANVISNINGAR FÖLJS FINNS RISK FÖR ELOLYCKSFALL.

VIKTIGT:

INTE LÄMPLIG FÖR VUXNA.

UXNA FÅR EJ ANVÄNDA DENNA PRODUKT.

MÅSTE SÄTTAS UPP AV VUXEN.

FÅR ENDAST ANVÄNDAS UNDER ÖVERVAKNING AV VUXEN.

LÄMPAR SIG INTE FÖR UTHYRNING ELLER KOMMERSIELLT BRUK.

VARNING! ENDAST FÖR HUSHÅLLSBRUK. ENDAST FÖR UTOMHUSBRUK.

MÅSTE PLACERAS PÅ MJUKT UNDERLAG.

SPARA DENNA INFORMATION FÖR EVENTUELLT SENARE BRUK.

VARNING! KVÄVNINGSRISK. SMÅ DELAR.



Varning!



Ej lämplig för barn under 3 år. Små delar kan sväljas.

Viktig information för användare

Åldersgräns	Max barn i taget för hela produkten	Max barn i taget för den uppblåsbara delen	Max individvikt	Max totalvikt för den uppblåsbara delen	Minimum individlängd	Max individlängd	Till varunummer	Köpt produkt
3-4 år	2	1	40kg	40kg	90cm	120cm	9452	
3-5 år	2	2	34kg	68kg	90cm	120cm	9820	
3-10 år	1	1	40kg	40kg	90cm	150cm	9042S	
	2	2	45kg	90kg	90cm	150cm	9029,9183	
	3	2	45kg	90kg	90cm	150cm	9049,9117N,9129,9240	
	3	3	45kg	135kg	90cm	150cm	9271	
	4	2	45kg	90kg	90cm	150cm	9417,9417N	
	4	4	45kg	180kg	90cm	150cm	9047N	
	5	3	45kg	135kg	90cm	150cm	9016,9264,9281,9247	
	5	4	45kg	180kg	90cm	150cm	9045	
6	3	45kg	135kg	90cm	150cm	9283,9381,9517		

UPPSÄTTNINGSANVISNINGAR

- Kontrollera att det inte finns skräp eller vassa föremål på marken där produkten ska placeras. Placera inte hoppborgen på betong, asfalt eller annat hårt underlag.
 - Hoppborgen bör placeras på en plan yta och tillåta utrymme på minst 2 meter mellan hoppborgen och andra strukturer eller hinder, som t.ex. stängsel, garage, hus, trädgrenar, tvättlinor eller elkablar.
 - Kontrollera att lekområdet är fritt från föremål som kan orsaka skada, som möbler, väggar, vassa föremål, hårda ytor etc.
 - Placera produkten på avstånd från vatten och antändningskällor.
 - Utsätt inte blåsmaskinen för vatten. Dra omedelbart ut sladden om blåsmaskinen utsätts för vatten. Använd inte blåsmaskinen förrän den torkat helt. Utsätt inte blåsmaskinen eller dess sladd för vatten eller fukt.
 - Ta ut produkten ur väskan. Om det medföljde ett skydd till rutschkanan, se till att det täcker hela rutschkanan från topp till botten. Se till att placera så nära elkällan som möjligt.
 - Placera blåsmaskinen så nära nätuttaget som möjligt. Sträck ut påfyllningsslangen och placera blåsmaskinen vid slangens ände. Kontrollera att påfyllningsslangen är i gott skick och korrekt ansluten. Påfyllningsslangen ska vara rak och fri från veck. Flytta blåsmaskinen, om så behövs. Tryck blåsmaskinens förankringspinnar genom hålen i basen ned i marken.
 - Om produkten kommer med vattenpåsar, såsom varunummer #9029, vänligen följ instruktionerna nedan. Annars kan du hoppa över denna punkt. Veckla ut produkten, placera och sätt fast de tomma vattenpåsarna på de två sidorna av produkten. Öppna locket och fyll vattenpåsarna med vatten till de är 80 % fyllda (ca 22 kg), tryck och stäng locket. Se till att vattenpåsarna sitter fast ordentligt på produkten och att inget vatten läcker ut innan produkten blåses upp helt. Tillåt aldrig barn att leka på rutschkanan utan att installera vattenpåsarna (se bild A).
 - Om produkten, såsom #9029/9045/9047/9049N/9271, kommer med torra och blöta lekfunktioner, vänligen följ nedanstående punkter:
 - * För torr lek, hoppa över följande punkt och gå till punkterna under bild A, B, C, D och E för att fortsätta med installationen.
 - * För lek med vatten, notera numret på sprutmunstycket och fäst sprutmunstycket vid motsvarande nummer på kardborrefästet på produkten (Se bild B, C). Anslut slangen till vattentillförseln och slå på vattnet när produkten är fullt uppblåst (Se bild D, E).
 - Tryck jordspetten genom bashålen. Du kan behöva en hammare för en säker förankring.
 - Kontrollera att strömbrytaren är i frånslaget läge. Kontrollera att alla elanslutningar är säkerhet placerade och att snubblingsrisken minimerats.
 - Placera uppblåsningsslangen på luftpumpen och trä den långa änden av remmen genom öglorna. Vira remmen runt uppblåsningsslangen och trä den genom den svarta öglan (Se bild F). Dra åt remmen ordentligt och fäst baksidan mot den svarta öglan samt fäst den vid kardborrefästet. Justera riktningen på uppblåsningsslangen för att undvika veck eller vridningar som kan hindra luftflödet (Se bild G).
 - Blåsmaskinen ska stå stadigt och förankras i marken före användning. Sätt i blåsmaskinens sladd i ett korrekt jordat nätuttag.
 - Kontrollera att blåsmaskinen är fri från skräp och att den är placerad så att den inte utgör en snubblingsrisk.
 - Slå på blåsmaskinen med strömbrytaren. Blåsmaskinen ska vara påslagen hela tiden när hoppborgen används (se bild H).
 - Produkten bör blåsas upp helt.
 - Använd förankringspinnarna för att säkra produkten vid användning på gräsmatta eller liknande. Kroka fast och tryck ned de medföljande pinnarna genom öglorna på hoppborgen. Tryck ned pinnarna stadigt i marken för att förhindra att produkten välter eller lättar under användning. Se till att krokarna i pinnarnas ändar alltid ligger över öglorna under användning. Tryck ned pinnarna helt i marken för att minska snubblingsrisken (se bild I).
 - Kontrollera rekommendationerna rörande användares vikt och ålder (tryckt på hoppborgen). Överskrid inte max. tillåten vikt för hoppborgen.
 - Sätt fast eventuella lekaccessoarar på produkten (se bild J, K).
 - Om produkten kommer med stödkuddar på sidorna får man inte stå eller sitta på dessa.
 - Se till att vattenrutschkanan är helt uppblåst innan barn börjar leka på den.
- Tips: Luft ska läcka ut genom fogarna, eftersom hoppborgen blåses upp med kontinuerligt luftflöde och läckaget förhindrar att hoppborgen blir för hårt uppblåst.
- Tips: Var noga med att orientera hoppborgen på lämpligt sätt i förhållande till solen. Den sida av produkten där rutschkanan sitter bör inte stå i direkt solljus, eftersom solen kan blända barnen när de åker ner för rutschkanan.

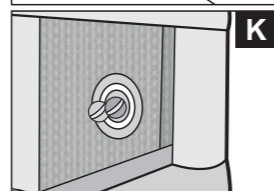
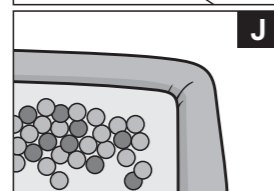
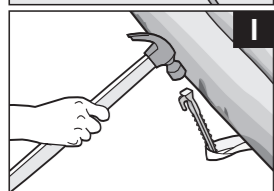
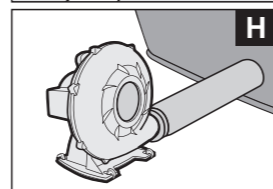
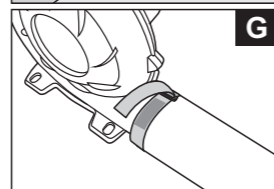
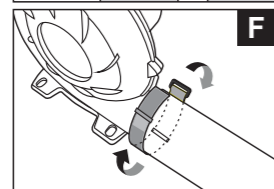
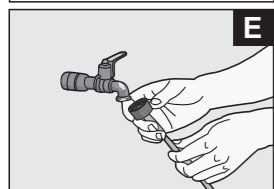
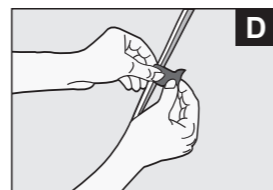
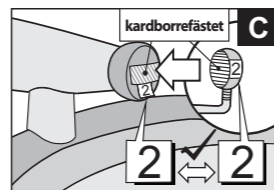
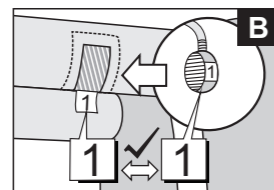
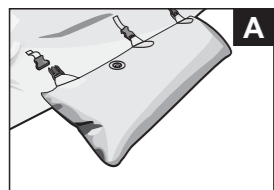

INSTRUKTIONER FOR NEDTAGNING

- Sørg for at alle børn har forladt hoppeborgen.
- Sørg for at hoppeborgen er fri fra fremmede genstande.
- Hvis hoppeborgen kommer med vandposer, såsom varenummer #9029, venligst følg nedenstående instruktioner. Ellers spring over dette trin. Frigør vandposerne fra hoppeborgen. Fjern borgen og luftpumpen før du åbner låget på vandposerne. Tøm vandposerne og lad dem tørre på et køligt sted før den bruges næste gang.
- Sluk for vandhanen og tøm vandet fra poolen, når den ikke skal anvendes mere.
- Sluk for kontakten til luft pumpen.
- Fjern luftpumpens strømkabel fra stikkontakten.
- Løsn stropperne og fjern luftslangen fra pumpen.
- Lad luften sive ud af Hoppeborgen af sig selv. Det tager omkring 5 minutter. Check at al luft er ude af hoppeborgen (se billed L).
- Fjern jordspyddene.
- Når luften er helt ude af hoppeborgen foldes denne sammen. (Se billed M, N og O)
- Derefter rulles borgen stramt sammen i modsat retning af luftindtaget. (Se billed P og Q)
- Træk transport posen over den sammenrullede hoppeborg og lyn lynlåsen (Se billed R)

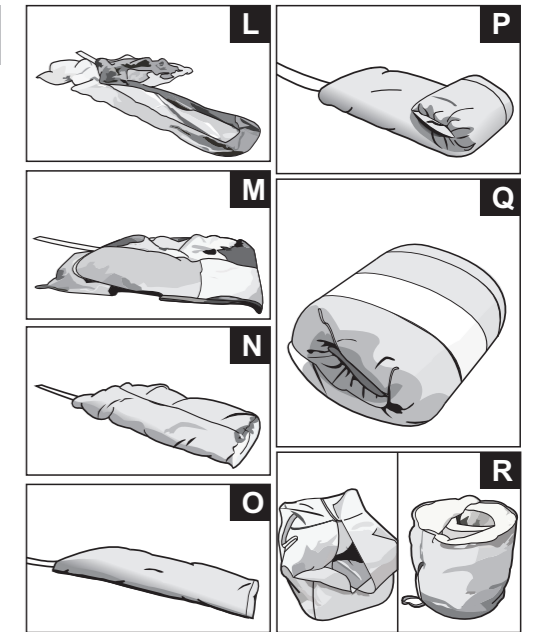

VEDLIGEHOLDELSE

- Kontrol og vedligeholdelse af hoveddelene af produktet bør udføres regelmæssigt. Hvis dette ikke udføres kan produktet vælte måske blive farligt.
- Før opstilling bør hoppeborgen ses efter for beskadigelse eller huller i luftpuden.
- Hoppeborgen kan tørres af med et mildt rengøringsmiddel. Hold altid vand væk fra luftpumpen.
- Hoppeborgen bør ikke opbevares våd. Opbevar hoppeborgen og luftpumpen tørt, når den ikke anvendes.

REPARATION

I tilfælde af utætheder på hoppeborgen kan denne repareres med det medfølgende reparationsset. Stykker af hoppeborg materiale og tråd medfølger. Du skal selv klare nåle.

- Sluk for luftpumpen og lad luften sive ud af hoppeborgen.
- Træd nålen.
- Træk stoffet sammen og sy omkring hullet.
- * I tilfælde af større huller dækkes disse med et passende stykke af de medleverede stykker af hoppeborg. (Se billed S) Sy stykket fast langs kanterne af stykket, bemærk når du syer er det kun det øverste lag du fastsyr stykket til, der skal ikke syes i det underliggende lag.
- * I tilfælde af skader i syningen som vist i billede T, må der kun sys i enderne på samlingen, dette for at undgå, at man får syet i det underliggende lag. Der må aldrig sys i det underliggende lag.
- * I tilfælde af større skader eller skader i det underliggende lag bør produktet kasseres eller repareres af professionelle folk. Luft udslip i det reparerede område er normalt. Dette betyder ikke noget for anvendelsen af produktet.
- Udbedring af skader på samme sted bør ikke foretages mere end 2 gange
- Vær opmærksom på at nåle fjernes fra hoppeborgen efter brug.
- Lad altid personer som er vant til at sy udbedre skader.

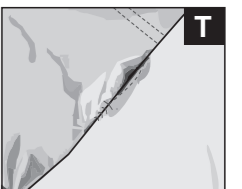

SIKKERHEDSADVARSEL

- Manglende overholdelse af angivne instruktioner kan medføre alvorlig skade.
- Hold hoppeborgen på en sikker afstand (mindst 2 m) fra vægge og andre forhindringer.
- Hoppeborgen skal være tør før anvendelse. Bør ikke anvendes i regn og eller tordenvejr. Blæser det mere end 40 km/t bør hoppeborgen heller ikke anvendes.
- Hoppeborgen skal pustes helt op før børn må gå ind i den. Hoppeborgen skal holdes helt oppustet indtil alle er ude af hoppeborgen.
- Hvis luften begynder at gå ud af hoppeborgen, fjern børn og check for strømtillførselen og utætheder.
- Træk ikke hoppeborgen hen over beton eller andre ru overflader.
- Ikke godkendte ændringer af hoppeborgen er ikke tilladt.
- Hoppeborgen bør regelmæssigt kontrolleres for potentielt farlige situationer, såsom beskadiget kabel, stikkontakt eller andre dele. Hvis der findes en sådan skade, bør hoppeborgen ikke anvendes, før den er blevet repareret.
- For at reducere risiko for brand og elektrisk stød, brug ikke luftpumpen med en timer.
- Kontroller regelmæssigt jordspyddene, mens hoppeborgen bruges, dette for at sikre, at de ikke har løsnet sig, men sidder godt fast i jorden.
- Bæreposen er ikke et legetøj. Må kun bruges til opbevaring af hoppeborgen.
- Hoppeborgen må kun opstilles/nedtages af voksne. Voksen tilsyn kræves når hoppeborgen anvendes. Lær børn, hvordan man bruger produktet korrekt. Må ikke anvendes på utilsigtede måder.
- Når børn anvender hoppeborgen bør disse være af nogenlunde samme størrelse. Borgen må ikke anvendes af børn under 3 år. Børn skal ikke have noget i munden under leg i hoppeborgen, dette for at undgå de får slugt genstande. Børn skal altid være under opsyn af voksne, når hoppeborgen anvendes.

MONTERINGSVEJLEDNING

- Kontrollerer at jorden, hvor hoppeborgen skal placeres, er fri fra skarpe genstande. Opstil ikke hoppeborgen på beton, asfalt eller andre hårde overflade.
- Hoppeborgen bør placeres på en plan overflade ved at tillade et areal på minimum 2 m mellem hoppeborgen og enhver struktur eller forhindring som f.eks. Et hegn, en garage, et hus, trægrene, tøjnsor eller elkabler.
- Sørg for at legeområdet er frit for farer såsom møbler, vægge, skarpe genstande, andre hårde overflader, etc.
- Placeres væk fra vand og potential brandfare.
- Hold luftpumpen væk fra vand. Hvis vand kommer i kontakt med luftpumpen, fjern strømkablet fra stikkontakten. Brug ikke luftpumpen indtil den er helt tør. Hold luftpumpen og strømkablet væk fra vand og fugt.
- Tag hoppeborgen ud af bæreposen. Hvis et rutschebane-cover medfølde, sikre at det dækker hele rutschebanen fra top til bunden. Placere så tæt på strømkilden som muligt.
- Pumpen placeres så tæt på strømkilden som muligt. Stræk oppustningsslangen ud og placer luftpumpen for enden af slangen. Sørg for at oppustningsslangen sidder godt fast og er i god stand. Slangen skal være lige og ikke snoet. Pres jordspyddet tilhørende luftpumpen gennem basehullerne og ned i jorden.
- Hvis produktet kommer med vandposer, såsom varenummer #9029, venligst følg nedenstående instruktioner. Ellers kan du springe over dette trin. Fold produktet ud, placere og fastgør de tomme vandposerne på produktets to sider. Åben låget og fyld vandposerne med vand indtil de er 80 % fyldt (ca 22 kg), luk låget. Sikre at vandposerne er fast forbundet ved produktet, og at de ikke lækker, før produktet pustes op helt. Tillad aldrig børn at lege på rutschebanen uden at montere vandposerne (se billede A).
- Hvis produktet, såsom varenummer #9029/9045/9047/9049N/9271, kommer med tørre og våde legefunktioner, venligst følg nedenstående trin.
- * For tør leg, spring følgende trin over og gå til billede A, B, C, D og E for at fortsætte med installationen.
- * Til våd leg, bemærk nummeret på sprøjtedysen, og fastgør sprøjtedysen til det tilsvarende nummer på krog-og-løkke-fastgørelsen på produktet. (Se billede B, C) Tilslut slangen til vandforsyningen, og tænd for vandet, når produktet er helt oppustet. (Se billede D, E)
- Press jordspyddene ned gennem hullerne i bunden. Du kan få brug for en gummihammer til at slå spydene i jorden.
- Sørg for at luftpumpens strømknap er i OFF-position. Sørg for at strømkablet er sikkert placeret for at minimere risiko for at fald.
- Placer oppustningsslangen på blæseren (luftpumpen) og før den lange ende af stroppen gennem løkkerne. Vikl stroppen omkring oppustningsslangen og før den gennem den sorte løkke (Se billede F). Stram stroppen godt og fastgør bagsiden til den sorte løkke, og sæt den på krog-og-løkke-fastgørelsen. Juster retningen på oppustningsslangen for at undgå bøjninger eller forvridninger, der kan hæmme luftstrømmen (Se billede G).
- Luftpumpen skal placeres stabilt og fastgøres i jorden inden brug. Tilslut luftpumpen til en godkendt stikkontakt.
- Sørg for at luftpumpen er fri for blade og smuds, samt ledningen sikkert fastgjort for at undgå at falde.
- Sæt luftpumpens strømknap til ON-position. Luftpumpen skal altid være i ON-position når hoppeborgen er i brug (se billede H).
- Produktet bør pustes op helt.
- Jordspyddene anvendes til forankring på græsplæne. Fastgør jordspyddene til stropperne i hoppeborgen og tryk dem ned i græsplænen. For at undgå at hoppeborgen vælter/tipper skal jordspyddene trykkes godt ned i jorden. (Se billed I)
- Venligst kontrollerer den anbefalede alder og brugervægt for hoppeborgen (dette står trykt på hoppeborgen).
- Fastgør eventuelle legetilbehør på produktet (se billede J, K)
- Hvis produktet kommer med støttepuder på siderne, må du ikke stå eller sidde på puderne.
- Sikre at vandrutschebanen er helt oppustet før børn leger med den.

Tip: Luftlækage fra syninger er nødvendig, da hoppeborgen oppustes konstant af luftpumpen, og at denne luftlækage er nødvendigt for, at forhindre at hoppeborgen pustes for meget op.

Tip: Hoppeborgen bør placeres, så brugerne så vidt muligt undgår direkte sol. Den side af hoppeborgen, hvor rutschebanen er fastgjort, bør ikke stå i direkte sollys, da solen kan blænde børnene, når de bruger rutschebanen.

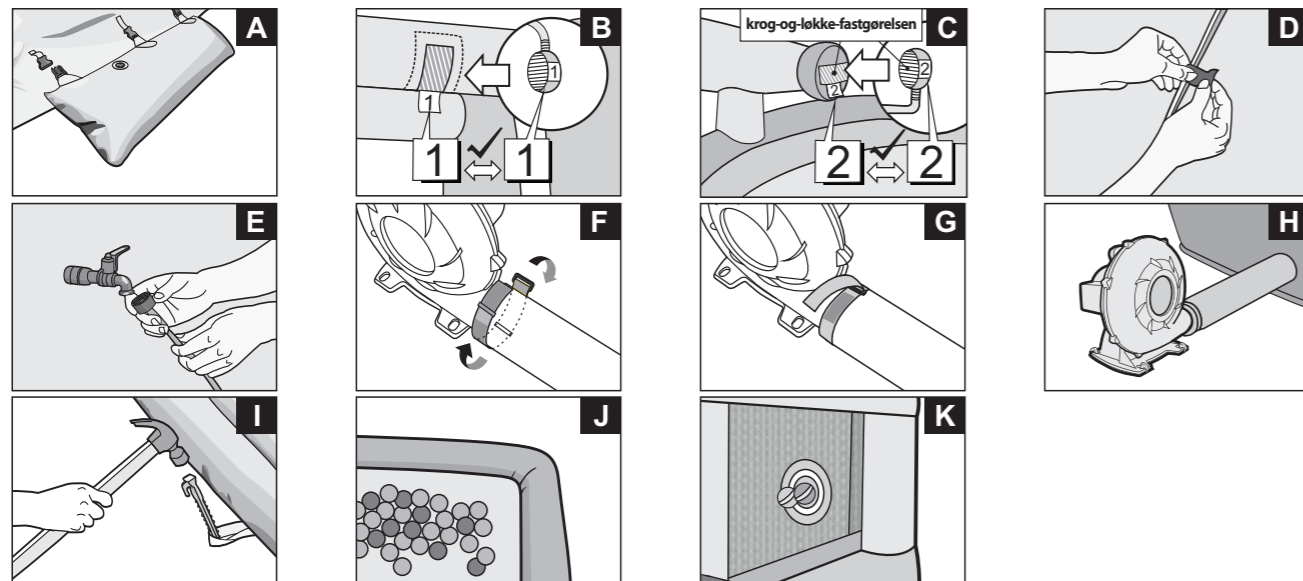

ANVISNINGAR FÖR NEDTAGNING

- Kontrollera att inga barn finns kvar i hoppborgen.
- Kontrollera att det inte finns några främmande föremål i hoppborgen.
- Om produkten kommer med vattenpåsar, såsom varunummer #9029, vänligen följ instruktionerna nedan. Annars kan du hoppa över denna punkt. Ta loss vattenpåsarna från produkten. Flytta bort produkten och luftpumpen innan du öppnar locket på vattenpåsarna. Töm vattenpåsarna och låt dem torka på ett svaltt ställe innan nästa användning.
- Slå av vattentillförseln och töm vattnet från simbassängen när den inte längre ska användas.
- Sätt luftpumpens strömbrytare till OFF-läget.
- Dra ut blåsmaskinens sladd.
- Lossa snöret och lossa påfyllningsslangen från blåsmaskinen.
- Hoppborgen ska tömmas av sig själv inom 5 minuter. Kontrollera att hoppborgen är helt tömd (se bild L).
- Avlägsna förankringspinnarna.
- När hoppborgen är helt tom, vik den dubbel en gång från vardera sidan. Vik den sedan dubbel igen från vardera sidan, vinkelrätt mot det första vecket (se bild M, N och O).
- Rulla ihop den hårt från änden motsatt påfyllningsslangen (se bild P och Q).
- Dra väskan över den hopvikta hoppborgen. Stäng väskans dragkedja (se bild R).

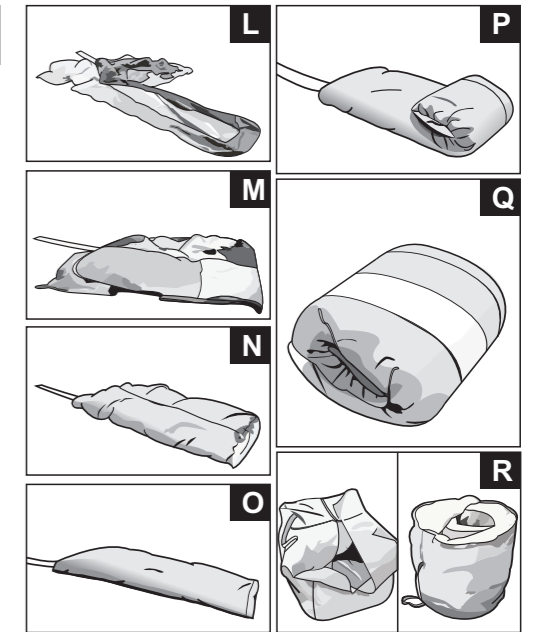

UNDERHÅLL

- Kontrollera regelbundet produkten och utför nödvändigt underhåll. Om inte kontroller och underhåll utförs korrekt kan produkten välta eller på annat sätt orsaka skada. Om så är möjligt ska anvisningarna fästas på hoppborgen.
- Kontrollera före varje säsong att hoppborgen är fri från skador och läckage.
- Rengör vid behov hoppborgen med en trasa fuktad med mildt rengöringsmedel. Utsätt inte blåsmaskinen för vatten.
- Vik inte ihop och lägg undan hoppborgen om den är våt. Förvara hoppborgen och blåsmaskinen torrt inomhus när de inte används.

REPARATION

Ifall produkten får en repa, sys den ihop för hand. Det följer med en reparationskit med varje produkt och den innehåller 6 tygbitar (3 färger med 2 tygbitar i varje färg). Det följer också med 3 st. 20-meters trådar i olika färger. Synålarna ingår inte och ska köpas separat (Vi föreslår storlek nr 3).

- Skruv alltid av luftblåsaren först och töm produkten på luft.
- Trå nälen med en av de medföljande trådarna och knyt en knut i änden på sytråden.
- Håll repa med kanterna mot varandra och sy ihop den. Knyt en knut så att det inte blir hängande några lösa trådar.
- * Ifall duken repar (se bild S), täck repa med en lapp i passande storlek. Sy på plats tygbiten längsmed dess kanter. Var försiktig när du syr, och sätt stygn bara i överduken. Stick aldrig nålen i undermaterialet.
- * Ifall en söm repar upp (se bild T), sys repa igen så att man bara sätter stygn i överduken och aldrig i underduken.
- * Ifall repa är väldigt stor eller det är något inne i produkten som går sönder, byt ut produkten eller be en professionell om att reparera den. Det är normalt att en reparerad produkt kan läcka något och lufttrycket kan vara lägre än i originalprodukten. Men detta har ingen inverkan på normal användning av produkten.
- Vi rekommenderar att inte lappa flera gånger på samma ställe.
- Ta gott vara på knappnålar och försäkra dig om att det inte blir några kvar i duken.
- Vi föreslår också att duken sys av en person som känner till sytekniker.
- Om något är oklart med instruktionen ovan, kan man läsa mer på vår websida www.happyhopkids.com

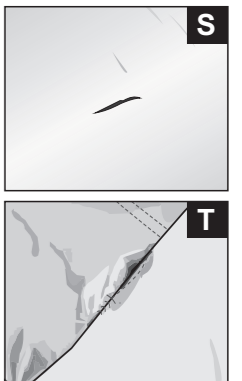

SÄKERHETSANVISNINGAR

- Om inte alla anvisningar följs finns risk för allvarlig personskada.
- Placera hoppborgen minst 2 m från antändningskällor, väggar och andra hinder.
- Se till att produkten är torr före användning. Produkten skall inte användas utomhus i regn och/eller under åskväder eller om vindhastigheten ökar till över 40 km/h (25 MPH). Plötsliga vindkast kan lyfta produkten från marken.
- Låt ingen gå in i hoppborgen innan den är helt uppblåst. Hoppborgen måste vara helt uppblåst så länge någon vistas i den.
- Om hoppborgen börjar tömmas på luft, se till att barnen lämnar hoppborgen och kontrollera att blåsmaskinens sladd är korrekt isatt och att det inte är strömvabrott.
- Dra inte hoppborgen över betong eller andra grova ytor.
- Gör inga ändringar på produkten.
- Kontrollera regelbundet produkten med avseende på potentiella risker, som skada på sladden, stickproppen, höljet eller andra delar. Använd inte produkten om den är skadad. Låt kontrollera och reparera produkten innan du använder den igen.
- Använd inte blåsmaskinen med anordning för varvtalsreglering – risk för elolycksfall.
- Kontrollera regelbundet under lek att förankringspinnarna sitter stadigt.
- Väskan är inte en leksak, den är endast avsedd för förvaring.
- Måste sättas upp och tas ned av vuxen. Hoppborgen får endast användas under övervakning av vuxen. Lär barnen hur man använder produkten på rätt sätt. Använd inte på ej avsedda sätt.
- Barn som leker samtidigt i hoppborgen bör ha ungefär samma längd och vikt. Olämplig för barn under 3 år. Innehåller små delar – kvävningrisk. Lämna aldrig barn utan tillsyn under lek.

- Håll barn och husdjur borta från blåsmaskinen.
- Personer med problem eller skada på huvud, nacke eller rygg, eller andra muskel- eller skelettrelaterade skador eller funktionshinder, spädbarn, gravida eller andra som lätt kan skadas till följd av fall, stötar eller hoppande, får inte använda hoppborgen.
- Skor, glasögon, smycken och eventuella hårda eller vassa föremål får inte tas med in i hoppborgen. Hjälms, mössa eller liknande får inte användas i hoppborgen. Löst sittande kläder eller kläder med långa snören eller band får inte användas i hoppborgen.
- Se till att barnen inte äter, dricker eller har någonting i munnen när de vistas i hoppborgen – kvävningrisk.
- Åk aldrig med huvudet först på rutschkanan för att undvika skada och dödsfall. Håll armarna borta från rutschkanans två sidor när du åker nerför rutschkanan för att undvika hudskador.
- Ta bort allt förpackningsmaterial innan barn får tillgång till hoppborgen.



Rör inte rutschkanans två sidor



Åk aldrig med huvudet först på rutschkanan

- Barn ska åka på rutschkanan med korrekt hållning (se följande bilder) när de leker med produkten med rutschkana.



1 Sitt på plattformen. Stå inte upp



2 Kryssa händerna över bröstet innan du åker ner på rutschkanan

Eller



Åk med armarna UPP på denna rutschkana



3 Rutschkanans slut

- Det är förbjudet att springa, knuffas eller försöka slå volter eller liknande inne i hoppborgen.
- Det är förbjudet att hoppa på kanter eller trappsteg. Det är förbjudet att klättra eller hänga på väggar eller nät eller på hoppborgens utsida.
- Eventuella ändringar på produkten får endast utföras enligt anvisningar från återförsäljaren. Kontakta omedelbart läkare vid eventuella skador.
- Barn kan drunkna i väldigt små mängder vatten. Töm simbassängen helt när den inte används. Ställ inte hoppborgen på betong, asfalt eller andra hårda ytor.
- Byt ofta ut vattnet i simbassängen, särskilt när det är varmt väder eller när den är synbart smutsig.
- Ställ inte hoppborgen på betong, asfalt eller andra hårda ytor.
- Eventuella modifikationer av orginalleksaken, oavsett om man lägger till eller byter ut delar, ska följa de instruktioner som återförsäljaren av orginalleksaken gav.
- Kontrollering och underhåll ska utföras på leksakens huvuddelar (tvärgående stänger, byglar, jordfästen...) med jämna mellanrum. Brist på dessa kontroller kan orsaka fara.
- Sätt fast hoppborgen i marken med medföljande delar och följ instruktionerna noggrant för att undvika risk att hoppborgen välter eller lättar, som kan uppstå under vanligt bruk eller förutsebar felanvändning.
- Jordfästena ska placeras på eller under marken enligt instruktionerna i instruktionsmanualen, för att undvika risken att snubbla
- Byt ut defekta delar enligt producentens anvisningar.
- Leksaken får inte installeras på betong, asfalt eller andra hårda ytor.
- Placera inte leksaken vänd mot solen.



Varning! Lämna aldrig barn utan uppsyn, på grund av risk för att drunkna.

VARNING!

BARN HAR DRUNKNAT I PORTABLA SIMBASSÄNGER.

HA ALLTID AKTIV UPPSYN AV VUXNA.

LÄMNA INTE BARN UTAN UPPSYN I ELLER RUNT SIMBASSÄNGEN - HÅLL DEM INOM RÄCKHÅLL.

TÖM OCH FÖRVARA SÄKERT EFTER ANVÄNDNING.

Färger, mått och detaljer kan variera från förpackningen. Produktens mått som visas på förpackningen kan variera med upp till ± 10 cm, på grund av att produkten görs för hand. Fot- och tummått beräknas från meter-storlekar och är bara en ungefärlig beräkning.

happyhop® är ett varumärke från **Swiftech Company Ltd.**

© Copyright 2003 av **Swiftech Company Ltd.**

Address: Dongcheng Industrial Zone, Xinping Road, Minzhong Town, Zhongshan City, Guangdong Province, Kina



DK VANDRUTSCHEBANE

LÆS OG GEM VEJLEDNINGEN TIL FREMTIDIG BRUG.

VENLIGST LÆS ALLE SIKKERHEDSREGLER FØR MONTERING.

VENLIGST FØLG ALLE REGLERNE FOR DINE BØRNS SIKKERHED.

ADVARSEL! ELEKTRISK PRODUKT

VOKSEN TILSYN KRÆVES. BØRN UNDER 18 ÅR ANBEFALES IKKE AT BRUGE LUFTPUMPEN. SOM MED ALLE ELEKTRISKE PRODUKTER, SKAL PRODUKTET BRUGES MED FORSIGTIGHED, FOR AT FORHINDRE ELEKTRISK STØD.

ADVARSEL:

HOPPEBORGEN ER IKKE EGNET TIL VOKSNE.

VOKSNE MÅ IKKE BRUGE DETTE PRODUKT

SKAL OPSTILLES AF VOKSNE.

VOKSEN TILSYN KRÆVES.

IKKE EGNET TIL UDLEJNING ELLER KOMMERCIEL BRUG.

ADVARSEL! KUN TIL PRIVAT UDENDØRS BRUG.

KUN TIL BRUG PÅ BLØDT UNDERLAG.

Opbevar disse oplysninger tilgængelige.

ADVARSEL! KVÆLNINGSFARE. Små dele.



Advarsel!



Ikke egnet til børn under 3 år. Små dele kan blive slugt.

Vigtig bruger information

Aldersgruppe	Max. antal brugere på for hele hoppeborgen	Max. antal brugere ad gangen for den oppustelige del	Max. individuel brugervægt	Max. total brugervægt	Min. brugerhøjde	Max. brugerhøjde	For varenummer	Produkt købt
3-4 år	2	1	40kg	40kg	90cm	120cm	9452	
3-5 år	2	2	34kg	68kg	90cm	120cm	9820	
3-10 år	1	1	40kg	40kg	90cm	150cm	9042S	
	2	2	45kg	90kg	90cm	150cm	9029,9183	
	3	2	45kg	90kg	90cm	150cm	9049,9117N,9129,9240	
	3	3	45kg	135kg	90cm	150cm	9271	
	4	2	45kg	90kg	90cm	150cm	9417,9417N	
	4	4	45kg	180kg	90cm	150cm	9047N	
	5	3	45kg	135kg	90cm	150cm	9016,9264,9281,9247	
5	4	45kg	180kg	90cm	150cm	9045		
6	3	45kg	135kg	90cm	150cm	9283,9381,9517		