

4 stk. stolper  
(6 x 6 x 180 cm)  
inkl. dækliste

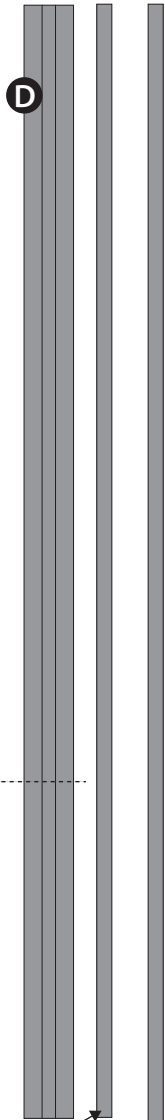

Dækliste  
(180 cm)

2 stk. dæklister  
(200 cm)

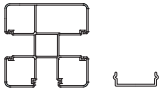
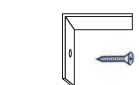

**E** 6 stk. L-beslag  
med skruer



**F** 4 stk. stolpehatte

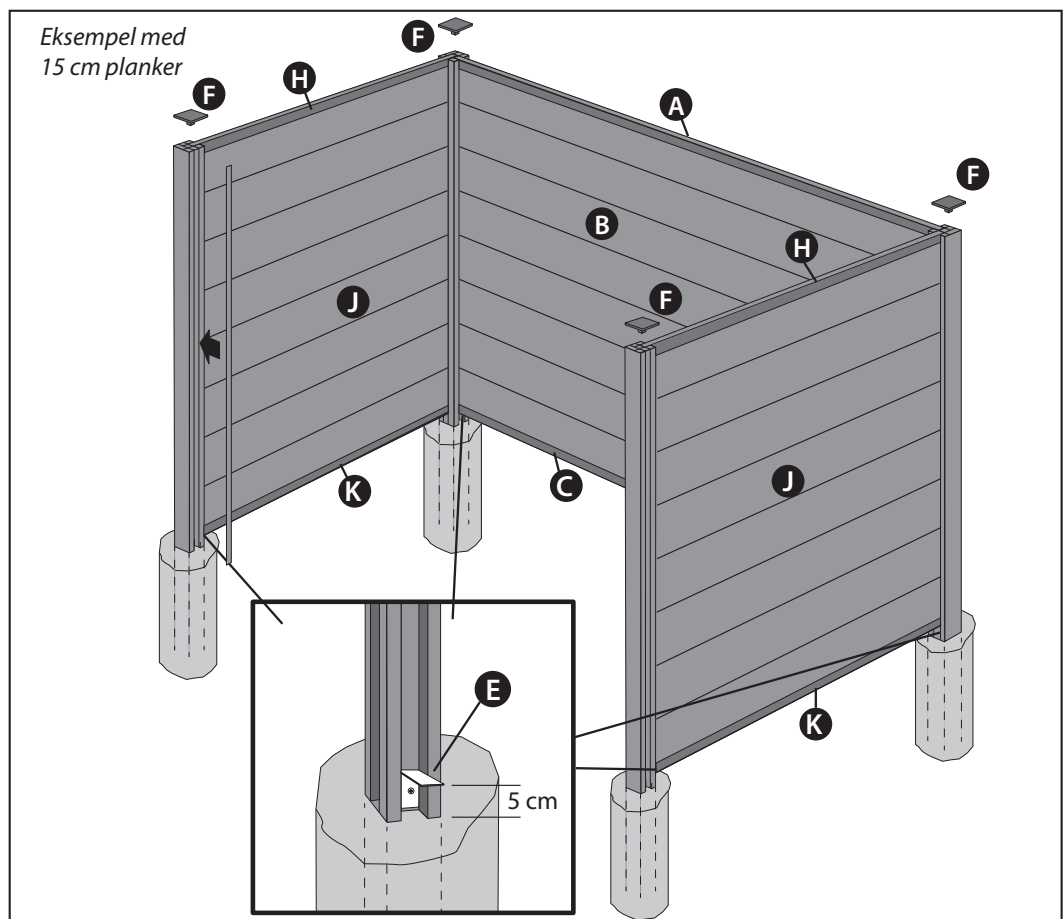
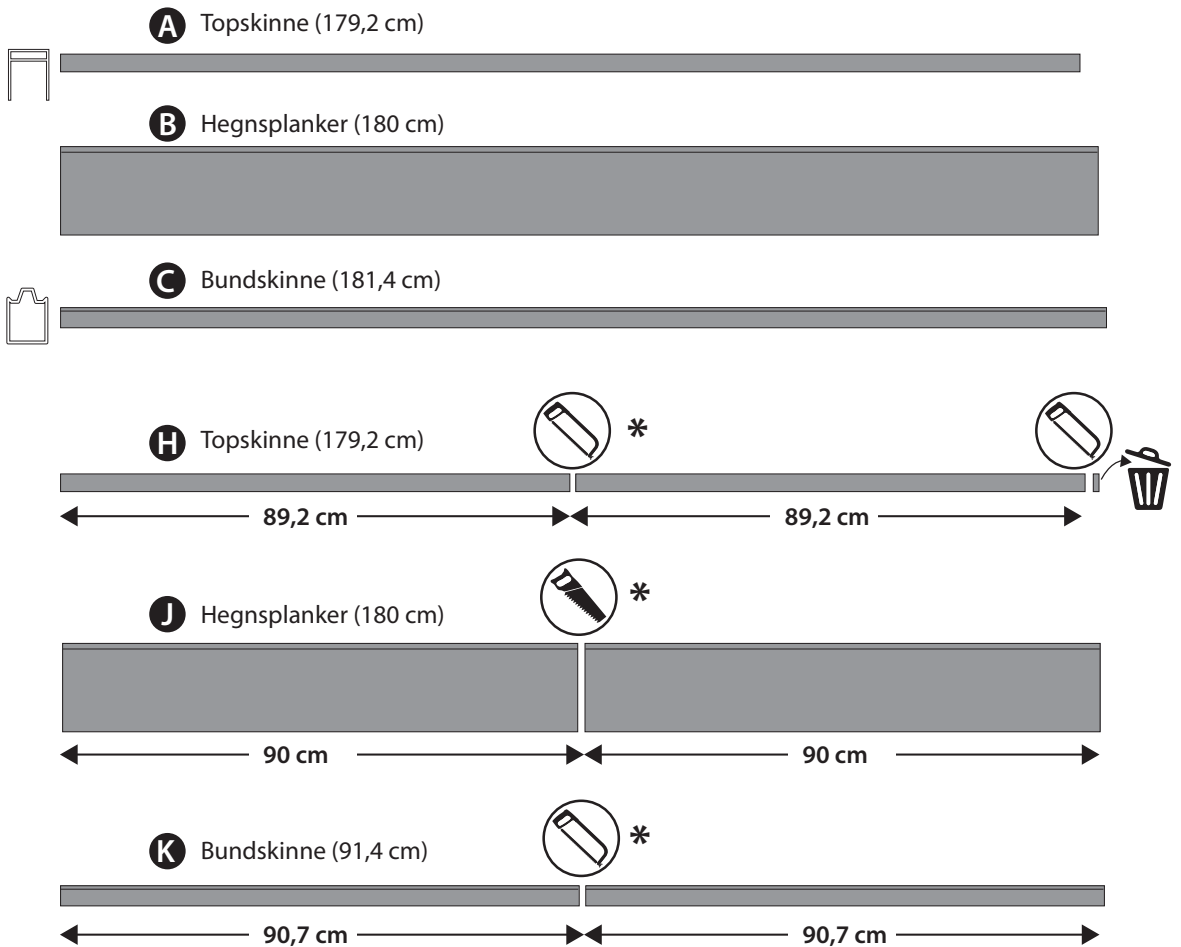

\* = Afkortning / deling af skinner og planker skal du selv udføre!

## Nedgravning af stolper

1. Sæt stolpen (**D**) i det gravede hul på 50 - 60 cm dybde. **Se tegning nedenfor.**
2. Sæt stolpen midt i hullet og placer nogle stolpestivere for at sikre stolpen er i lod.
3. Fyld tør stolpebeton omkring stolpen. Ca. 1 sæk af 25 kg pr. stolpe.
4. Hæld vand på og check om stolpen stadig er i lod.
5. Den næste stolpe monteres på samme måde. Brug bundskinnerne (**C**) og (**K**) til at udmåle afstanden mellem stolperne, både i top og bund. Lad der være ca. 3 mm afstand fra skinne til center af stolpen, således hegnsplankerne kan udvide sig.
6. Sæt stolperne til de 2 sidestykker på samme måde som ovenfor i en vinkel på 90 grader.

## Isætning af planker

1. Vælg den ønskede stolpehøjde (se tegning nedenfor) og placer det L-formede beslag (**E**) så bundskinnen hviler 5 cm over jord.  
Skrue L-beslaget ind i stolpen med den medfølgende selvskærende skrue.
2. Dette gøres på alle stolperne, fjern stolpehatten.
3. Placer bundskinnerne (**C**) og (**K**) oven på de L-formede beslag.
4. Læg nu plankerne (**B**) og de udmålte planker (**J**) i ét for ét til sektionen er færdig.
5. Øverst placeres topskinnen (**A**) og de udmålte topskinner (**H**).
6. De medfølgende dæklister afkortes og monteres i de ikke anvendte slidser på stolperne.
7. Afslutningsvis sættes stolpehatten (**F**) på.

